

Karosseri

A
Karmann-Ghia-
Coupé



I detta kapitel beskrivs endast de monteringsarbeten som avviker från motsvarande arbeten på Volkswagen 1500 Limousine.

Innehåll

75 - Beskrivning av karosseriet

Monteringsarbeten

77 - Huvar

78 - Stötfångare

79 - Dörrar och fönster

80 - Säten

81 - Klädsel

82 - Friskluftventilation

83 - Beslag

84 - Soltak

85 - Värme

86 - Särskilda anvisningar

Verkstadsutrustning

88 - Verktyg och övriga hjälpmedel



Beskrivning av karosseriet – Coupé

Allmänt

Karosseriet har två dörrar och är helt av stål. Det är läst med ett flertal skruvar på plattformramen med gummitätning emellan.

Karosseriet är inuti uppdelat i främre bagagerum, passagerarutrymme och bakre bagagerum med motorrum i bakdelen.

Karosseriet består av följande huvuddelar som är hopsvetsade:

- 1 - Främre mellanplåt, förstyrningsplåt, instrumentbräda, tvärvägg och gångjärnsstolpar (främre karosserilåda)
- 2 - Främre sidoplåtar och hjulhus
- 3 - Bakre sidoplåtar, hjulhus och bagagerumsgolv (bakre karosserilåda)
- 4 - Yttre karosseriplåt och stänkskärmar, tak

Den främre och den bakre karosserilådan är förbundna med kraftiga lödbalkar.

Dörrar

Dörrarna, som är 1073 mm breda och upptill utan ram, är upphängda med justerbara, invändiga gångjärn i de främre karosseristolparna. De lodrätt välvda dörrutorna, som styrs av de främre fönsterstyrningarna vid ventilationsrutorna, tätar i upphissat läge mot gummilisterna i dörröppningen. Genom en speciell profil hos gummilisterna erhålls en fullgod tätning.

Båda dörrarna kan antingen läsas utifrån med tändnyckeln eller inifrån med en regel ovanför dörrhandtaget.

För att man inte skall läsa sig ute frigörs regeln automatiskt om dörren slår igen. För att dörren skall gå i lås måste låsknappen under det yttre dörrhandtaget hållas intryckt när dörren stängs. Dörrarna har ca 70° öppningsvinkel och dörrstopp med två lägen.

Huvar

Under den främre huven finns bränsletank, reservhjul, behållare för vindrutespolare och bromsvätska samt bagageutrymme. Huven öppnas inifrån bilen med en dragknapp till vänster under instrumentbrädan. Huven kan lyftas upp sedan spärrhaken framtill bredvid låset tryckts bakåt.

Huven för det bakre bagageutrymme öppnas med låsknappen ovanför nummerskylten. Den spärr som då håller huven i något öppet läge frigörs genom att man trycker ner huven lätt.

Motorn är också åtkomlig genom det bakre bagagerummet sedan luckan i golvet tagits bort.

Fönster

Den välvda vindrutan lutar cirka 42°. Största siktbredden är 1270 mm, största höjden 540 mm. Den runt takets sidor gående bakrutan lutar cirka 33°. Största siktbredden är 1280 mm, största höjden 600 mm.

För att sänka de hissbara dörrutorna helt fordras tre varvs vridning av fönstervevarna. Dörrarna är dessutom försedda med vridbara ventilationsrutor med friktionsbroms. De går att stänga med en vridregel. De bakre sidorutorna är öppningsbara.

Alla rutorna är av härdat glas. På vagnar som levereras bl.a. till Sverige är dock vindrutan av lamellglas. I övriga länder är vindrutan av härdat glas med siktcirkel som ger fri sikt även om vindrutan i övrigt splittras.

Framsäten

De separata framsätena har fällbara ryggstöd och är förskjutbara 120 mm i längsled på skenor.

Ryggstöden har säkerhetsspärr och vilstolsbeslag och kan ställas in i varje önskat läge. Sätena är uppbyggda på en stålrohrsram med spiralfjädrar i sätena och fjäderslingor i ryggstöden. Sätena och ryggstöden är stoppade med gummihårsmatta.

Baksäte

Baksätet kan användas som extrasäte. Sätet och ryggstödet är stoppade. Ryggstödet kan fällas ner och man får då ett extra bagageutrymme.

Instrumentbräda

Instrumentbrädan är hopsvetsad med karosseriet som ett bärande element. Stoppningen på instrumentbrädan är fastskruvad.

Framför föraren sitter till vänster bränslemätaren med inbyggda kontrollampor, i mitten hastighetsmätaren som är graderad upp till 150 km/tim och till höger klockan som är elektriskt driven. Mittpartiet på instrumentbrädan är förberett för inmontering av radio och högtalare. Nertill under instrumentbrädan sitter en askkopp. På högra sidan finns ett handskfack med låsbar lucka.

Mellan den vänstra dörrstolpen och bränslemätaren sitter omkopplarpanelen med följande reglageknappar:

- 1 - Tryckknapp för vindrutespolare (tryckluftdriven)
- 2 - Tryckknapp för vindrutetorkare
- 3 - Två infällda rullar: den övre för reglering av vindrutetorkarnas hastighet, den undre för reglering av instrumentbelysningen
- 4 - Tryckknapp för parkerljus
- 5 - Tryckknapp för strålkastare

Inredning

Dörrklädsels övre del och den bakre sidoklädseln är av plast, den nedre delen av dörren är klädd med tyg. Båda dörrarna har armstöd. Dörr- och sidoklädsels övre kant är täckt av en stoppad list.

Golvet är täckt med lätt uttagbara gummimattor. Den främre tvärväggen, ramlunneln och golvbalkarna är klädda med fastklitrade fibermattor. Vagnen har seriemässigt fästpunkter för säkerhetsbälten vid låsstolparna och på ramlunneln.

Taket är invändigt klätt med plast. Den med kulle fastsatta backspegeln och de i sidled svängbara, stoppade solskyddena för förare och passagerare sitter i taket ovanför vindrutan. Framför passageraren finns på instrumentbrädan ett kurvhandtag.

Ljuddämpning och isolering

Kupén är isolerad från motorrummet genom dämpningsmaterial. Bakväggen och bagagerumsgolvet är på insidan belagda med jutefill och ett mellanskikt av dämpningsmassa. Likaså är mattor av asfaltpapp fastklitrade på golvet under baksätet, på ramlunneln och på golvet under gummimattorna fram till främre tvärväggen.

Värme och ventilation

Friskluften värms upp i värmeväxlare, leds till spjällhusen och därifrån genom slangar och rör till utblåsningsöppningar i det främre fotutrymmet och tre defrostermunstycken vid vindrutan.

Det bakre kupéutrymmet värms upp av varmluft som strömmar ut genom två utblåsningsöppningar under extrasätet och ett defrostermunstycke under bakrutan. Värmen regleras med ett vridhandtag på ramlunneln bredvid förarsätet.

Genom slitsar framför vindrutan tas friskluft in och leds till defrostermunstyckena vid vindrutan. Med spjäll i luftintaget kan friskluftmängden regleras eller helt stängas av. Manövreringen sker med två reglagearmar på instrumentbrädan, en för var sida.

Bagageutrymme

Under främre huven finns ett bagagerum med 205 liters rymd. Utrymmet under den bakre huven rymmer 120 liter.

Det inifrån tillgängliga bagageutrymmet på 90 liter bakom extrasätets ryggstöd ökar till 210 liter om ryggstödet fälls ner.

Yttre dekor

De förkromade stölfångarna är dragna runt karosseriets hörn och försedda med horn. Sargarna för strålkastare och blinklyktor är förkromade, dörrhandtagen och ventilationsruteramarna högglansförkromade.

Den yttre backspegeln sitter på ventilationsruteramen med en gångled. Spegelhållaren är förkromad och spegelramen består av kromnickelstål. Mitt på den främre mellanplåten framför huven sitter ett VW-märke. Prydnadslisterna runt vindrutan, sidorutorna och bakrutan består av eloxerad lättmetall, som är högglanspolerad. Under dörren finns en kromlist.

Stålsoltak

Det elektriskt manövrerade soltaket (typ Golde) kan regleras i varje önskat läge. För att kunna stänga soltaket även om det skulle uppstå fel i det elektriska systemet följer det till varje vagn med en vev.



Av- och påmontering av främre huv

Avmontering

Det går lättare att montera av och på den främre huven om två montörer arbetar tillsammans. Huven kan då stöttas upp och en skada på framväggens överdel undviks.

Under alla omständigheter bör ett mjukt tygskydd läggas på framväggsöverdelen innan arbetet påbörjas.

- 1 - Öppna huven
- 2 - Skruva ur gångjärnens fästskruvar och ta av huven.

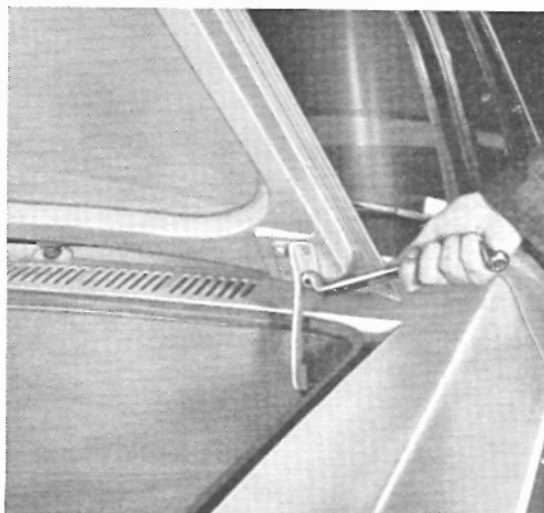

Påmontering

- 1 - Kontrollera att gummilisten är felfri och sitter rätt. Klistra fast en ny list om erforderligt.
- 2 - Skruva fast huven löst vid gångjärnen och för-

skjut den så i de ovala hålen att den ligger jämnt och tätt runt om. Dra fast skruvarna för gott.

- 3 - Kontrollera huvläsets funktion genom att öppna och stänga huven några gånger. Justera vid behov huvläsets läge i de ovala hålen.

Ur- och inmontering av främre huvlås

- 1 - Öppna främre huven.

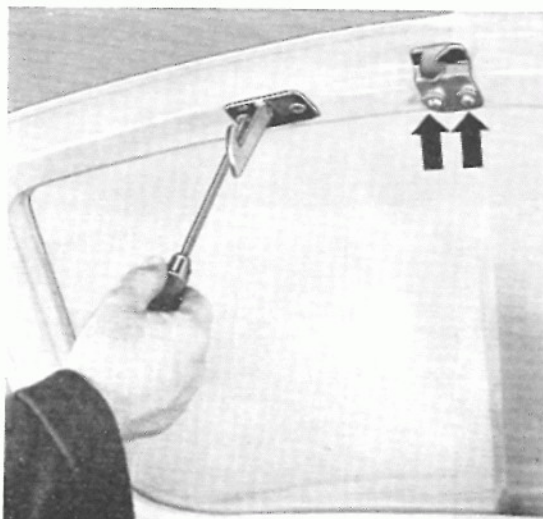

- 2 - Skruva om erforderligt bort spärrhaken.
- 3 - Skruva bort fästskruvarna för läsets överdel.

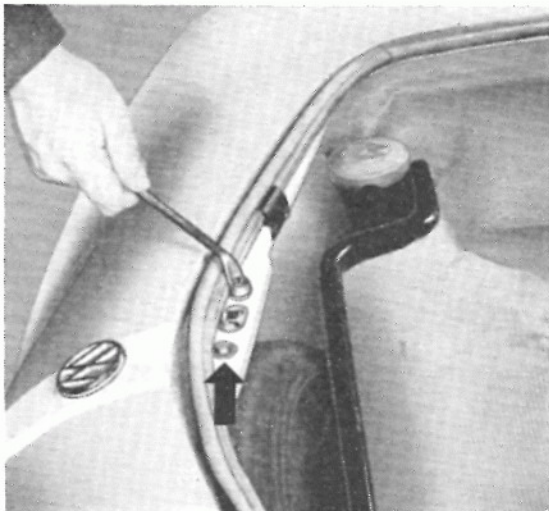

4 - Ta ur reservhjulet.



5 - Skruva ovanifrån bort fästskruvarna för låsets underdel.

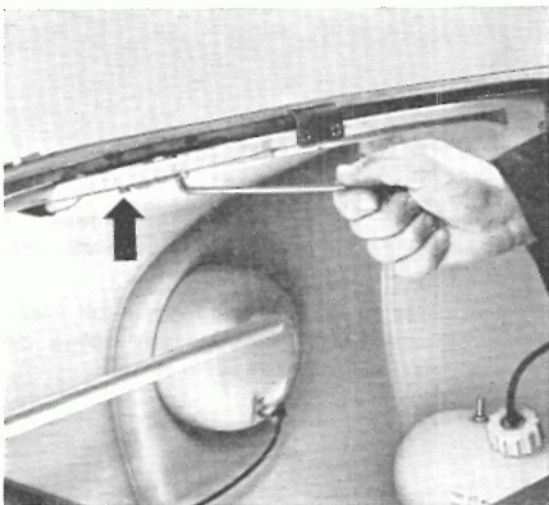

6 - Skruva underifrån bort de båda fästskruvarna från låsets underdel.

7 - Lossa klämskruven på spärren och dra ut manövertråden för huvlåset. Ta bort huvlåset.

8 - Dra från vagnens inre ut manövertråden ur styr-röret.

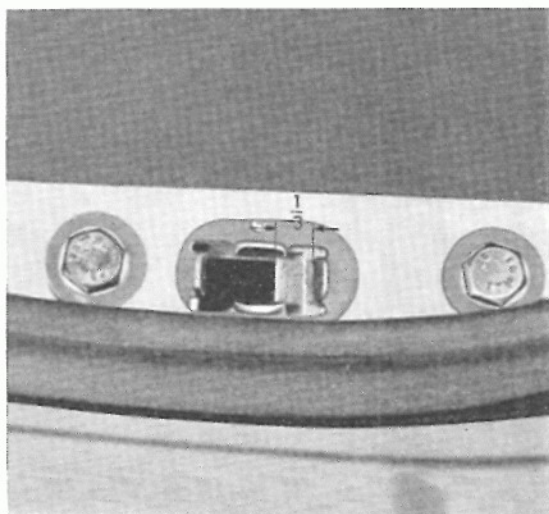

Inmontering

1 - Smörj tråden för huvlåset med fett och stick in den i röret.

2 - Dra fast låsets underdel.

3 - Dra fast låsets överdel.

4 - Dra fast spärrhaken.

5 - Om manövertråden skulle brista går spärregeln, som vid stängt lås blockerar låshållarens tapp, automatiskt tillbaka. Låstappen blir härigenom fri och huven kan öppnas.



När manövertråden fästes skall man därför vrida armen, på vilken klämskruven sitter, mot fjäder-spänningen så långt att spärregeln skjuter in ca $\frac{1}{3}$ i öppningen för låstappen.

6 - Dra fast manövertråden. Böj om trådänden.

7 - Kontrollera låsets inställning genom att öppna och stänga huven några gånger. Justera om erforderligt låsets läge genom att flytta del i de ovala hålen.

Ur- och inmontering av gångjärn och spiralfjäder

Urmontering

- 1 - Montera av huven.
- 2 - Knäpp loss den mittre klädseln i bagagerummet och lägg den framåt.
- 3 - Ta bort pappan över bränsletanken.
- 4 - Börja nedtill och dra loss instrumentbrädans bakre beklädnad och fäll den uppåt.
- 5 - Ta bort handskfacket.
- 6 - Skruva inifrån loss spiralfjäders fästskruv.

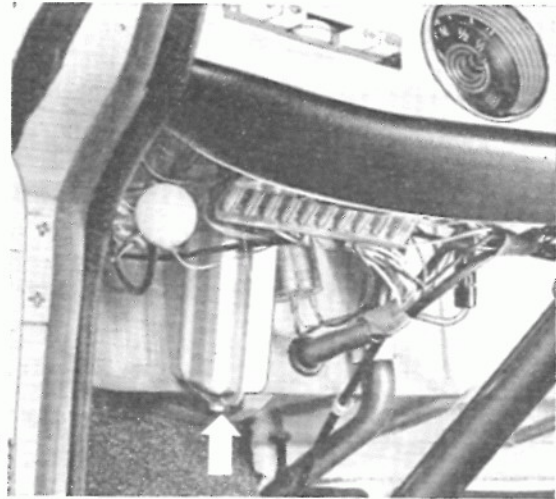

- 7 - Ta ifrån insidan bort säkringen (2) för gångjärnslappen.

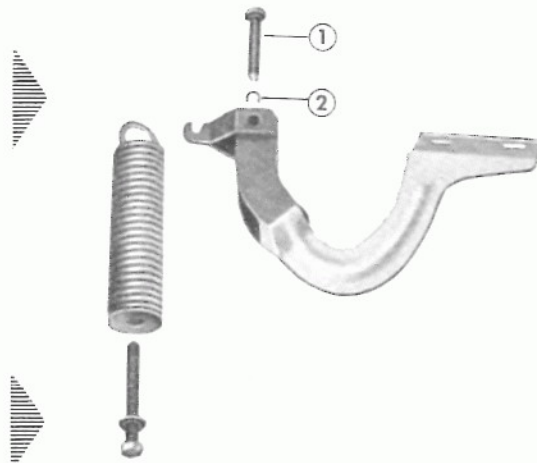

- 8 - Tryck ut gångjärnslappen (1).

- 9 - Ta ut gångjärnet med fjäder ur öppningen i instrumentbrädans baksida.

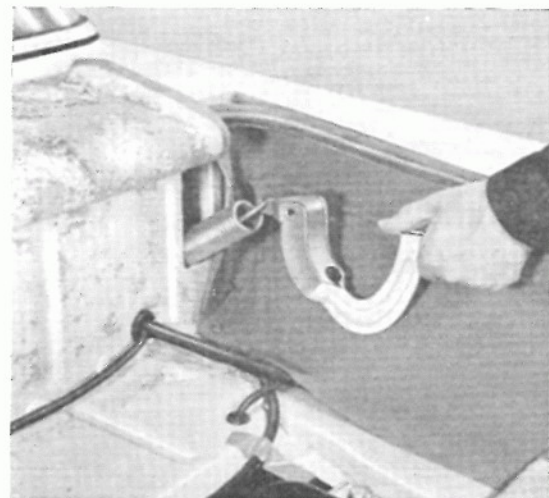

Inmontering

- 1 - För in gångjärnet i instrumentbrädans öppning.
- 2 - Låt en medhjälpare centrera gångjärnet vid lagerbockens fästhål med hjälp av en dorn eller skruvmejsel.
- 3 - Fäst gångjärnet vid lagerbocken med tappen.
- 4 - Sätt fast säkringen.
- 5 - För in spiralfjädern i instrumentbrädans öppning.
- 6 - Skruva in spiralfjäderns fästskruv 2—3 varv i fjädern.
- 7 - Haka på fjädern på gångjärnet med hjälp av en 3 mm tjock ståltråd, som böjs enligt ritning.
- 8 - Dra fast fjäderns fästskruv till anslag.
- 9 - Sätt åter in all klädsel.
- 10 - Montera och justera in huven.



Av- och påmontering av bakre huv

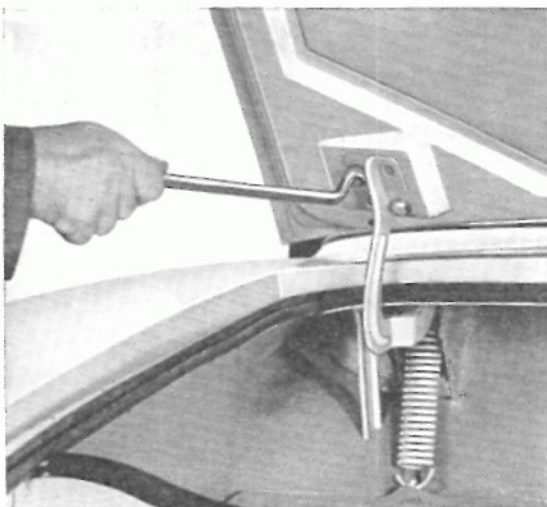

För att inte skada karosseriet vid av- och påmonteringen är det lämpligt att två montörer utför arbetet.

Under alla omständigheter bör karosseriet under bakrutan täckas med en mjuk skyddsduk.

1 - Öppna huven.

2 - Skruva ur fästskruvarna.

3 - Ta bort huven.

Påmontering

- 1 - Kontrollera gummlisten och byt den om erforderligt. Vid byte skall gammalt klister tas bort med tvättpetroleum och den nya listan fästas med VW-universalklister D 12.
- 2 - Skruva fast huven löst och förskjut den så i de ovala hålen att den ligger an jämnt och lätt runt om. Dra fast skruvarna för gott.
- 3 - Kontrollera huvlåsets funktion genom att öppna och stänga huven några gånger. Justera om erforderligt huvlåsets läge i de ovala hålen.

Ur- och inmontering av bakre huvlås

Urmontering

- 1 - Öppna huven.

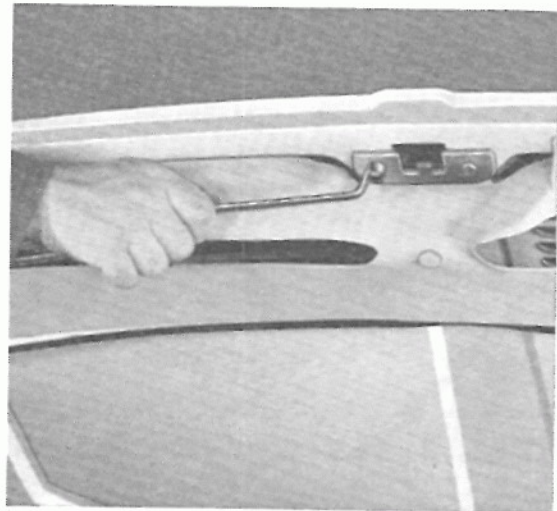

- 2 - Skruva bort fästskruvarna för låsets överdel.



- 3 - Ta bort skruvarna för låsets undre del.



4 - Om låscylindern skall tas bort måste muttern (a) skruvas av.



Muttern skruvas bort med hjälp av den hylsa, som är avbildad i figuren.

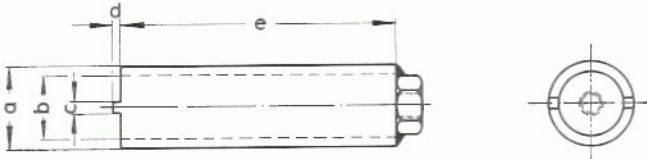

a = 21 mm
b = 16 mm
c = 3,5 mm
d = 2,5 mm
e = 75 mm

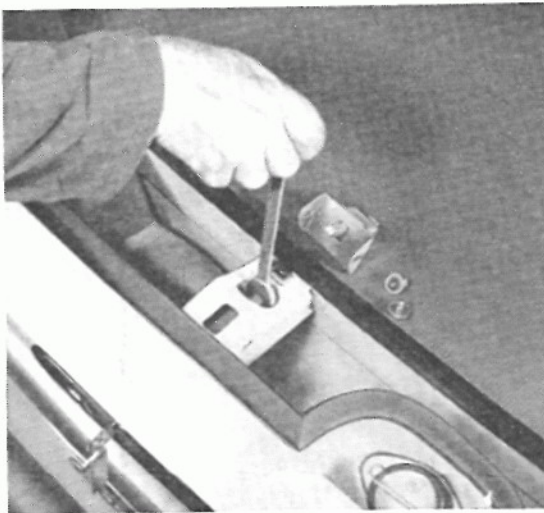

5 - För in hylsan i mutterns båda slitsar och skruva bort muttern med en fast nyckel.

6 - Ta bort cylindern.

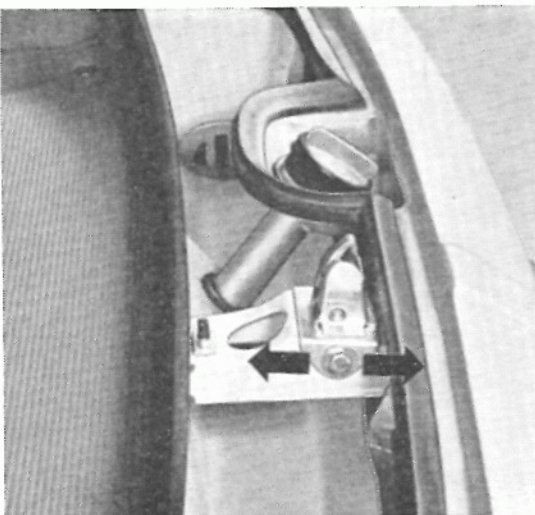

Inmontering

1 - Sätt in låscylindern.

2 - Dra fast muttern.

3 - Skruva fast låsets överdel.

4 - Dra fast låsets undre del löst. Öppna och stäng huvan försiktigt några gånger. Förskjut om nödvändigt låsets underdel i vågrätt riktning (se bild) tills låsdelarna hakar in tillfredsställande i varandra.

5 - Dra fast underdelen för goff.

Ur- och inmontering av gångjärn och spiralfjäder

1 - Ta bort huven.

2 - Ta av fjäderns beklädnad.

3 - Ta bort gångjärnets gummiropp.

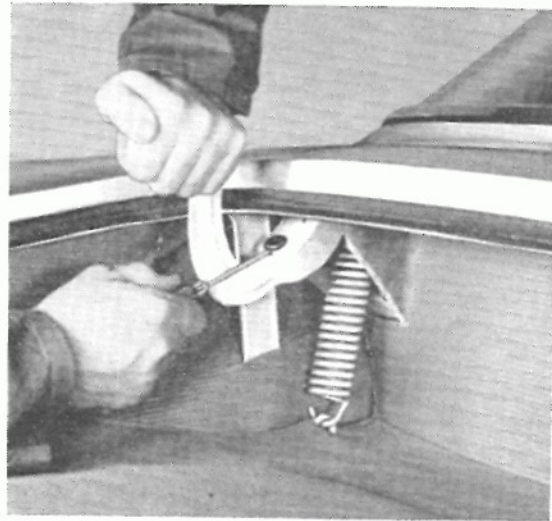

4 - För att kunna ta bort gångjärnets lagerlapp måste spiralfjädern spännas. Spänningen sker med hjälp av 18 plåtplattor som tillverkas på den egna verkstaden enligt anvisningar i fig.

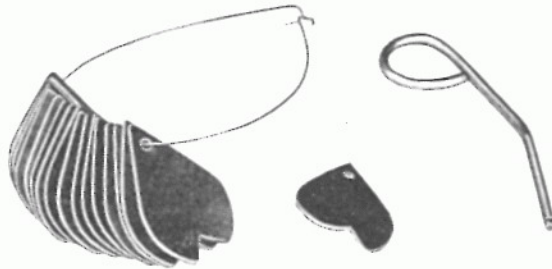

$a = 5 \text{ mm}$
 $b = 3,5 \text{ mm}$
 $c = 90^\circ$

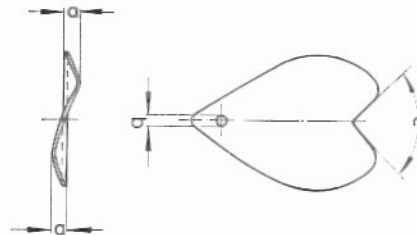

5 - Spänn spiralfjädern och för in en plåtplatta mellan varje lindningsvarv med hjälp av en böjd svelstråd.

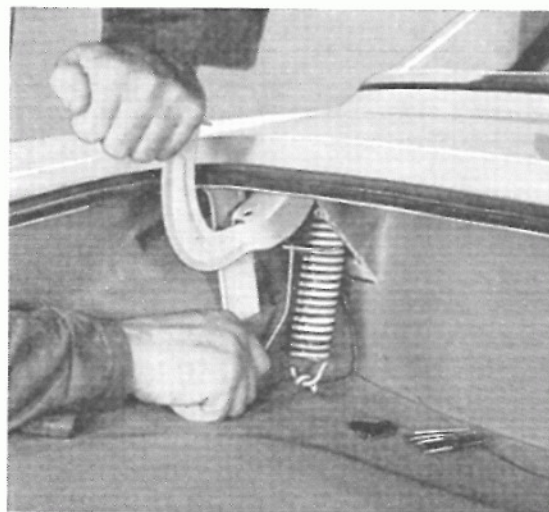

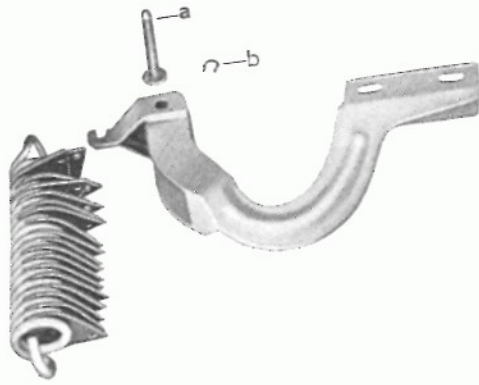

6 - Ta bort säkringen (b) på lagertappen. Tryck ut tappen (a) och ta bort gångjärnet med fjäder. Plåtplattorna skall sitta kvar i fjädern.

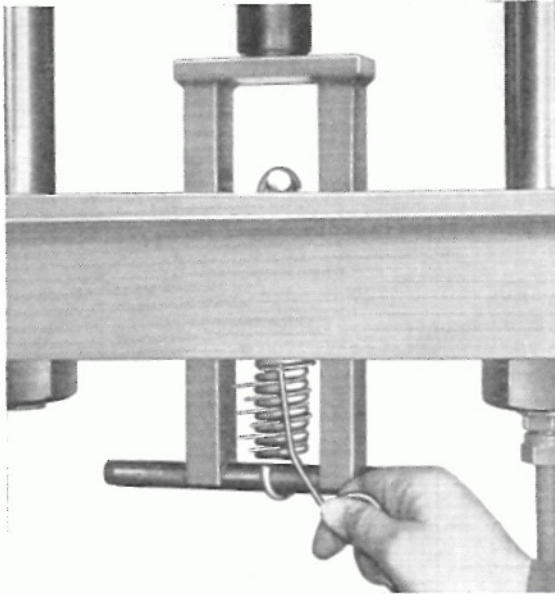

Inmontering

Om en ny spiralfjäder skall monteras in, spänns fjädern först i VW-pressen och därefter sätts plåtplattorna in.

- 1 - Sätt in gångjärnet med ihängd fjäder i lagerbocken på karosseriet.
- 2 - Fäst gångjärnet med tappen.
- 3 - Sätt fast säkringen.
- 4 - Haka i fjädern nedtill.
- 5 - Spänn fjädern med hjälp av gångjärnet och ta bort plåtplattorna med haken.
- 6 - Sätt in beklädnaden.
- 7 - Dra fast hoven och justera in den.



Av- och påmontering av främre stötfångare

Avmontering

1 - Skruva bort fästskruvarna på slänkskärmarna.

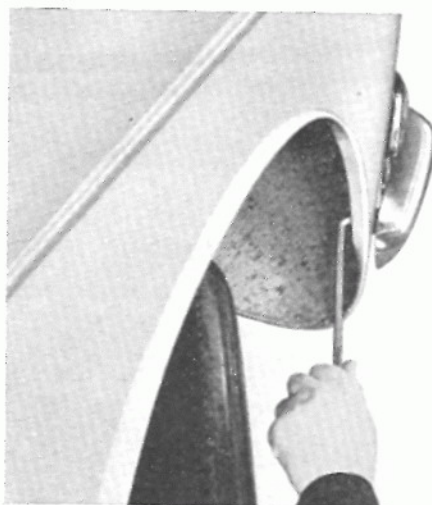

2 - Skruva ur fästjärnens skruvar.

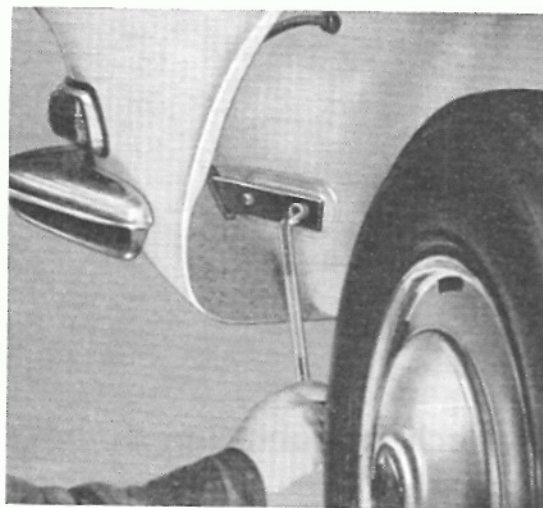

3 - Ta bort stötfångaren med horn och fästjärn.

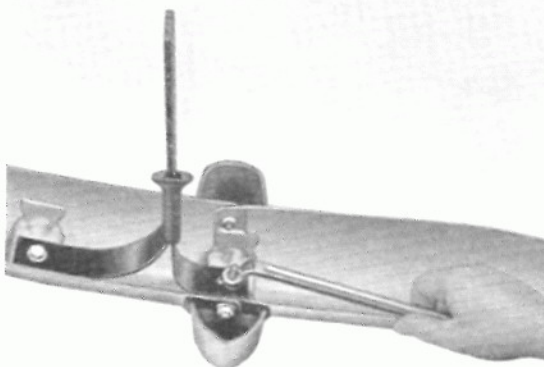

4 - Skruva loss hornen.

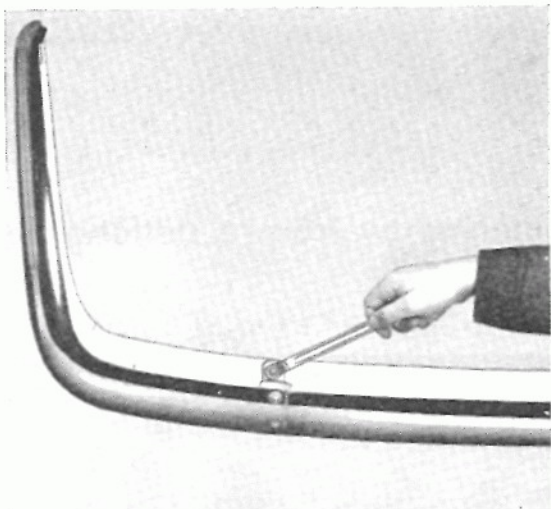

5 - Ta bort fästjärnen.



6 - Ta bort stötfångarens sidodelar.

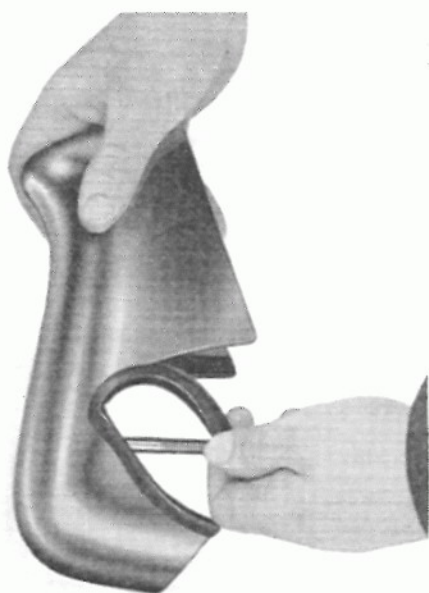

Påmontering



1 - Kontrollera fästningslisterna för stötfångarens horn och fästjärn. Sätt åter fast listerna.

2 - Dra fast stötfångarens sidodelar vid mitterdelen.

3 - Dra fast hornen och fästjärnen på stötfångaren.

4 - Dra fast fästjärnen med stötfångare på karosseriet.

5 - Dra fast stötfångaren på stänkskärmarna. Se till att avståndet mellan skärm och stötfångare blir lika på båda sidor.

6 - Sätt in gummitätningarna för fästjärnen så att de ligger an mot karosseriet runt om.

Av- och påmontering av bakre stötfångare

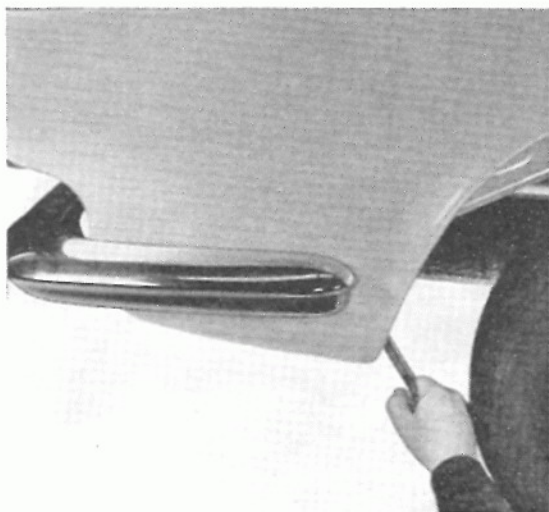

Avmontering

1 - Skruva bort fästskruvarna på stänkskärmarna.

2 - Skruva ur fästjärnens skruvar.



5 - Skruva bort stöfffångarens sidodelar.

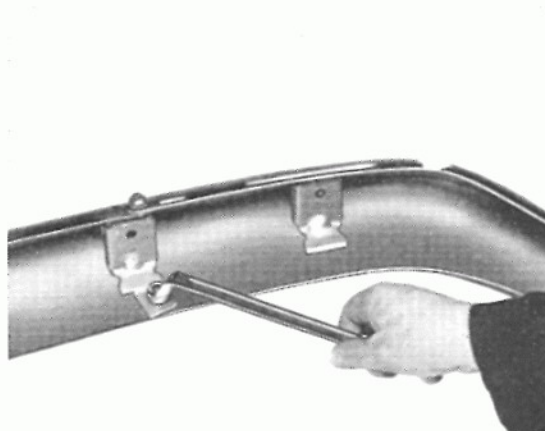

3 - Skruva bort hornen.

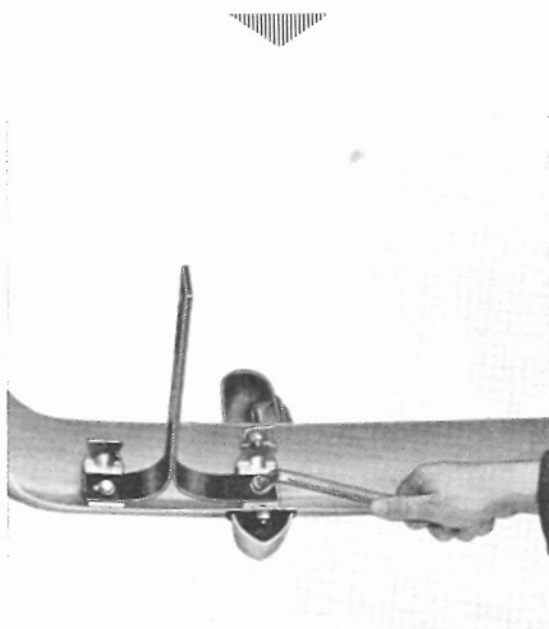

4 - Ta bort fästjärnen.

Påmontering

1 - Kontrollera fästningslisterna för stöfffångarhorn och fästjärn. Sätt åter fast listerna.

2 - Dra fast sidodelarna vid stöfffångarens mittre del.

3 - Dra fast hornen och fästjärnen på stöfffångaren.

4 - Dra fast fästjärnen med stöfffångare på karosseriet.

5 - Dra fast stöfffångaren vid sänkskärmarna. Se till att det på båda sidor blir lika avstånd mellan skärm och stöfffångare.

6 - Sätt in fästjärnens gummitätningar så att de ligger an ordentligt mot karosseriet runt om.



Ur- och inmontering av dörr

Urmontering

1 - Lossa krysskruvarna med hjälp av en slagskruvmejsel.

2 - Börja nedtill och skruva ut skruvarna med en krysskruvmejsel. Håll härvid fast dörren.

3 - Ta av dörren.

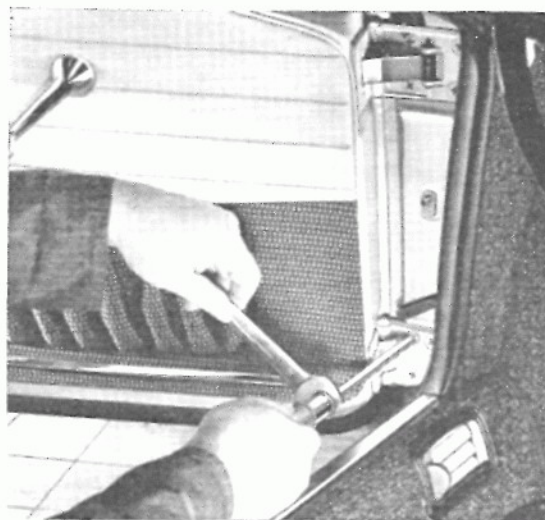

Inmontering

1 - Dra fast dörren. Se till att den har god passning i dörröppningen och att dörrens plåtveck är i linje med de båda stänkskärmarnas plåtveck.

Kontrollera också att dörren och främre stänkskärmen ligger i samma plan.

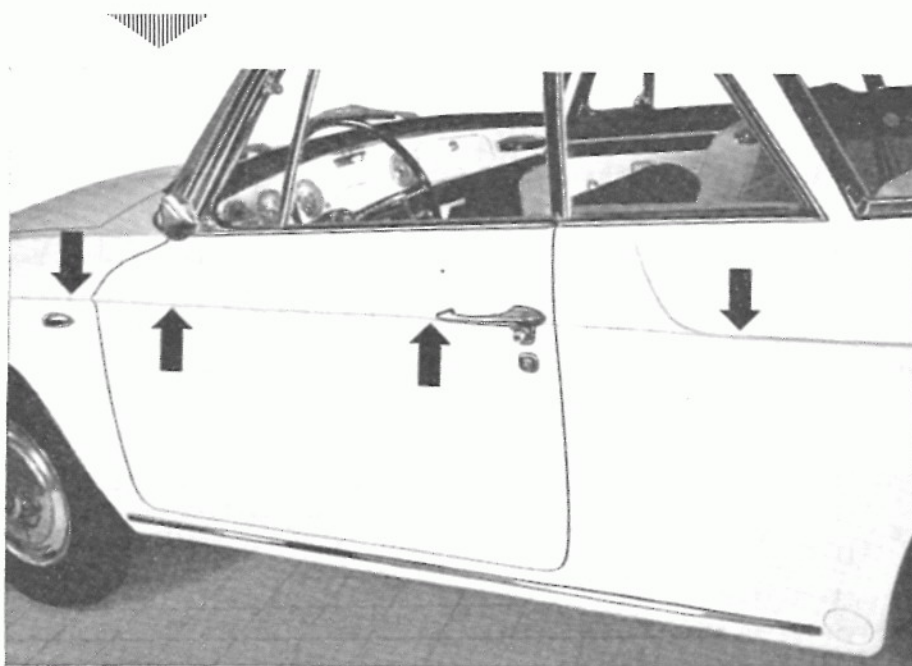

Tack vare att gångjärnen skruvas fast vid rörliga, gängade plattor är det möjligt att passa in dörren riktigt.

- 2 - Kontrollera gummilisten och byt den vid behov. Ny gummilist fästes med VW-universalklister D 12.

- 3 - Ställ in låsplattan så att dörren och bakre stänkskärmen ligger i samma plan och att dörren går lätt att öppna och stänga (Se avsnitt: Inställning av låsplatta).

- 4 - Ställ in gummibufferten.

Inställning av låsplatta

Sedan låsplattan och gummibufferten monterats ur skall dörrens läge i karosseriet kontrolleras. Kontrollera att:

- 1 - gångjärnens fästskruvar är ordentligt dragna,
- 2 - dörren och främre stänkskärmen ligger i samma plan,
- 3 - plåtvecken på dörren och främre stänkskärmen ligger i linje,
- 4 - spalten mellan dörren och karosseriet är lika bred runt om,
- 5 - dörren och bakre stänkskärmen ligger i samma plan,
- 6 - plåtvecken på dörren och bakre stänkskärmen ligger i linje.

Om erforderligt görs följande justeringsarbeten:

Punkterna 1—4

Lossa gångjärnen vid gångjärnsstolpen. Justera dörren uppåt eller nedåt, inåt eller utåt, allt efter behov. Dra fast gångjärnens fästskruvar. Lossa om nödvändigt gångjärnens fästskruvar på dörren och justera gångjärnens läge.

Punkterna 5—6

Montera in låsplattan och justera dess inställning. En riktig inställning av låsplattan är endast möj-

lig om gummibufferten är borttagen. Låsplattan är riktigt inställd om:

- a - dörren och bakre stänkskärmen ligger i samma plan,
- b - plåtvecken på dörren och bakre stänkskärmen ligger i linje,
- c - man inte kan fastställa något spel mellan lås och låsplatta då man drar i respektive trycker på det yttre dörrhandtaget,
- d - man kan öppna dörren utifrån utan alltför stort motstånd.

Justering av en felaktigt inställd låsplatta:

- 1 - Om dörren ligger an för hårt går tryckknappen frögt. Orsaken här till är att låsplattan lutar allt för mycket inåt i övre kanten.

Följden blir att låsplattan slits fortare.

Åtgärd: Justera låsplattan enligt måttet a.

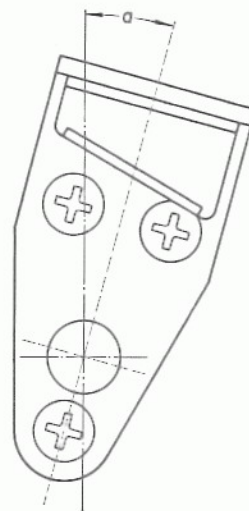

- 2 - Om dörren inte hakar in i spärrläget A — se bilder nedan — utan går tillbaka till halvspärrläget B, lutar låsplattan alltför mycket utåt i övre kanten. I det fallet går tryckknappen lätt, när man öppnar dörren.

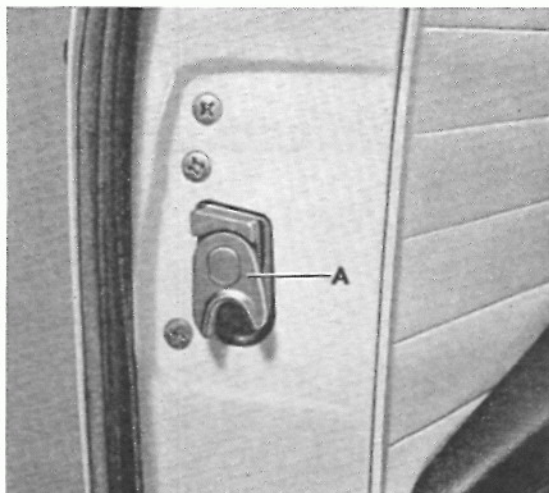

Följden blir att det uppkommer oljud från låset under körning.

Åtgärd: Justera låsplattan enligt måttet a.

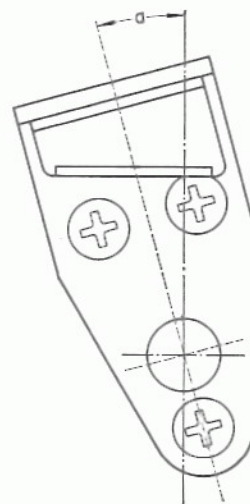

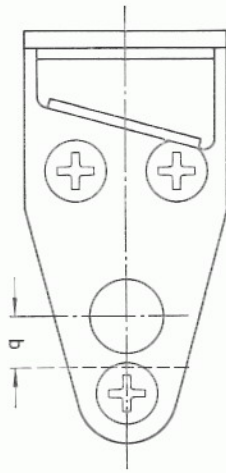

- 3 - Om låsplattan är för högt inställd är det svårt att öppna dörren med tryckknappen. När dörren öppnas löper den inte längre parallellt med dörröppningen utan sjunker ned.

Åtgärd: Justera låsplattan enligt måttet b.

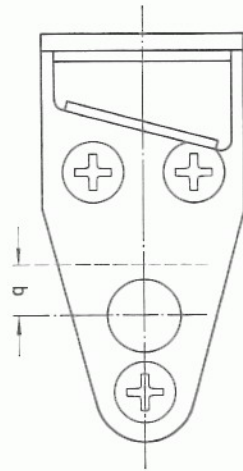

- 4 - Om låsplattan är för lågt inställd hakar dörren bara in i halvspärrläget B, när den stängs. Från spärrläget A, hoppar den nämligen ur. (Se de båda bilderna på sidan A-79/3.)

Åtgärd: Justera låsplattan enligt måttet b.

Anmärkning

Låsets övre yta måste dels vara parallell med låsplattans styryta dels ligga an ordentligt mot denna. Kontroll kan ske med hjälp av märkförg.

Ur- och inmontering av dörrhandtag, dörrlås och låscyliner

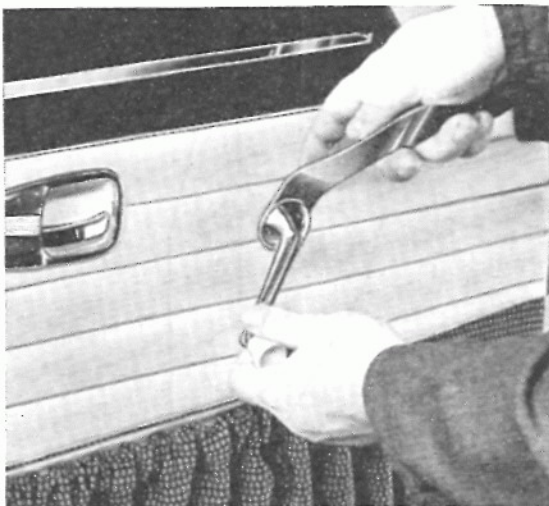

Urmontering

- 1 - Tryck in täckbrickan för fönsterverven mot klädseln och tryck ut fjädern ur spåret med monteringsverktyget VW 705 (tillverkas på den egna verkstaden).

- 2 - Ta bort vev, fjäder och täckbricka.

3 - Ta bort plastskålen vid det inre dörrhandtaget.

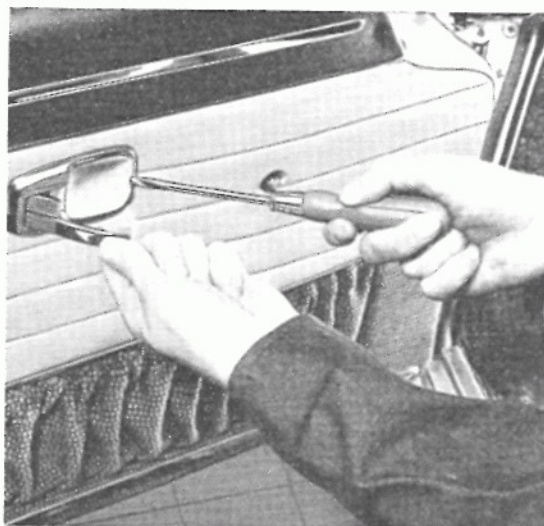

4 - Skruva ur de två fästskruvarna för täckbrickan. Ta bort täckbrickan.

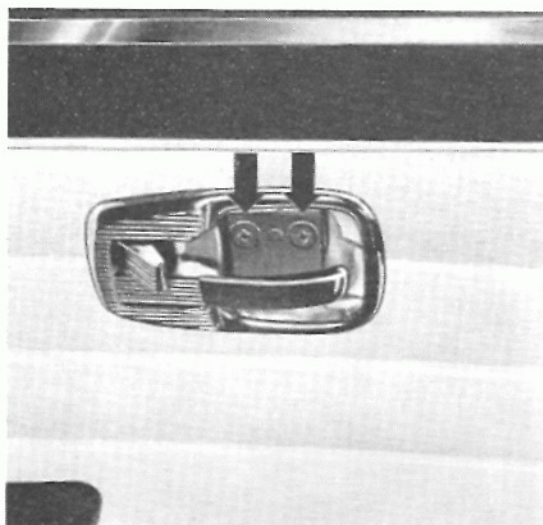

5 - Ta av dörrklädseln genom att dra ut pappplammerna ur dörren. Detta arbete måste göras noggrant för att undvika skador på lackeringen.

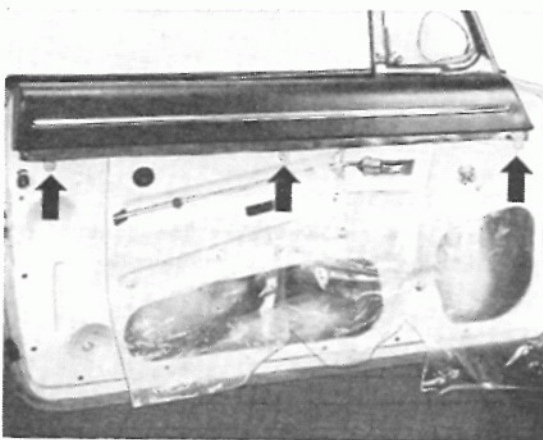

6 - Skruva ur fästskruvarna för listen ovanför klädseln och ta bort listen.

7 - Ta bort plastöverdraget på dörren.

8 - Skruva med hjälp av T-nyckeln VW 106 bort dörrhandtaget genom de båda öppningarna på dörrens insida.

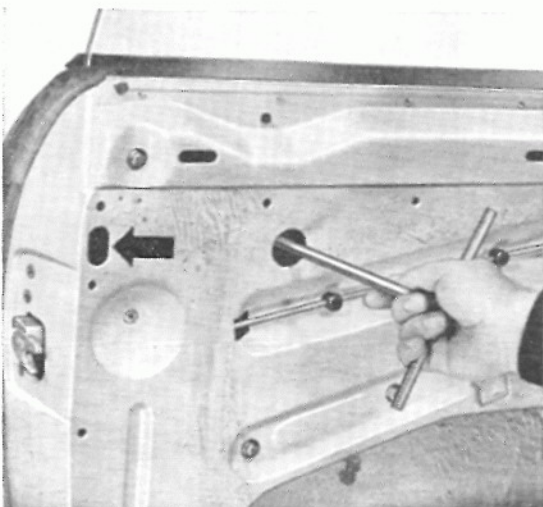

9 - Skruva bort låscylindern.

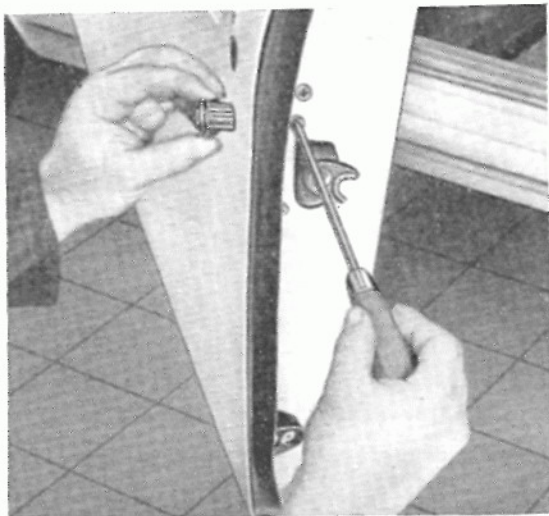

10 - Skruva ur dörrlåsets tre fästskruvar.

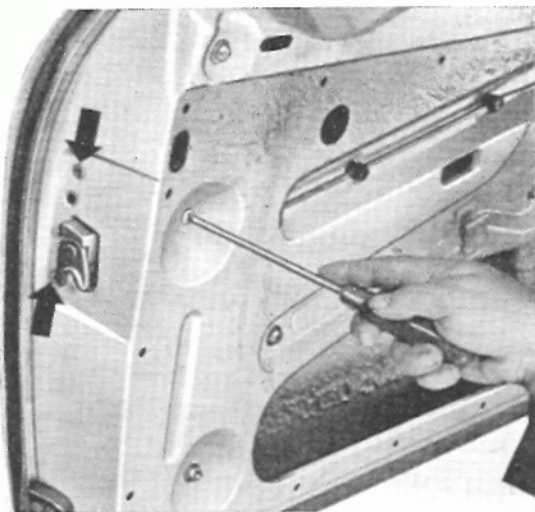

11 - Haka ur dragstångsfjäders från dörrlåset och skjut tillbaka fjädern över dragstången.

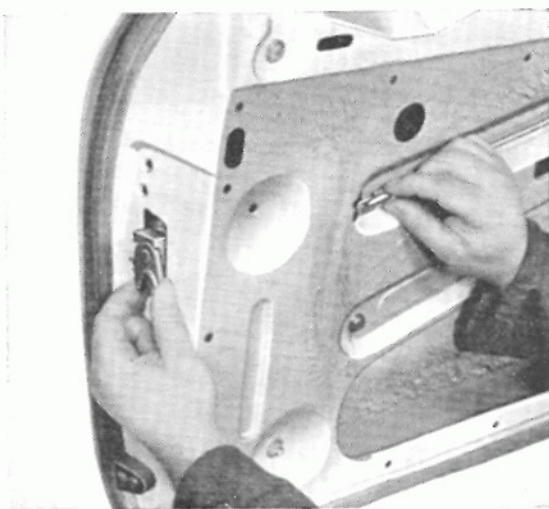

12 - Haka ur dragstången från dörrlåset. För sedan låset inåt och dra ut det nedåt ur dörren.

Inmontering

- 1 - Kontrollera delarna och byt dem om erforderligt. Smörj alla rörliga delar.
- 2 - Montera in dörrlåset, yttre dörrhandtaget och låscylindern. Kontrollera låscylinderns och dörrhandtagets gummiunderlägg och se till att de kommer i rätt läge vid monteringen.
- 3 - Haka på dragstången med fjäder på dörrlåset.
- 4 - Montera in alla borttagna delar. Se till att fönsterveven kommer i rätt läge.

Viktigt

Om det är svårt att låsa upp eller låsa igen dörren på grund av kyla och fuktighet skall man förfara enligt följande:

- a - Värm nyckeln något, för in den i låscylindern och vrid den fram och tillbaka några gånger. Dra ut nyckeln.
- b - För undan låsklaffen med hjälp av en skruvmejsel, fickkniv eller spik och spruta in glykol i nyckelhålet med en sprutkanna.
- c - För in nyckeln och vrid den fram och tillbaka några gånger. Låscylindern får inte smörjas med olja eller fett utan skall vid behov behandlas med grafit. Härvid doppas nyckeln i grafitpulver och vrids fram och tillbaka några gånger i låset. I stället för grafit kan också glycerin användas.

När bilen tvättas vintertid bör nyckelhålet täppas för med en bit tejp.

Vid övriga störningar:

- a - Montera ur låscylindern. Gör ren den i tvättpetroleum och blås den därefter med tryckluft. Doppa den slutligen i glycerin.
- b - Kontrollera att låscylindern fungerar tillfredsställande och montera om erforderligt en ny. Härvid skall låsvillorna ordnas så att bara en nyckel behövs till bilen.

De båda dörrarna är läsbara utifrån med separata låscylindrar. Med nyckel kan man låsa dörrarna endast om de är slängda. Om det inre draghandtaget spärras när dörren är öppen så frigörs spärren automatiskt när dörren slängs. Spärrar man däremot draghandtaget och sedan samtidigt trycker på det yttre handtagets tryckknapp när dörren slängs så låses dörren automatiskt. Båda dörrarna kan låsas upp utifrån när de inre draghandtagen är spärrade.

Anmärkning

För byte av låscylindern på dörr eller handsfacklucka levererar reservdelsavdelningen ingen bestämd låscylinder på beställning.

Det är dock alltid möjligt att med hjälp av den från reservdelsavdelningen erhållna låstabelen ordna låsvillorna i låscylindern så att den förhandenvarande nyckeln även passar till den nya låscylindern.

Vid behov av enstaka låsvillor levererar reservdelsavdelningen under del. nr SP 189 A ett sortiment med erforderliga låsvillor.

I motsats till dörrnycklarna kan rattläsnyckeln inte fräsas efter nyckelkod. Orsaken härtil är nyckelns stora måttnoggrannhet. Rattläsnycklarna kan endast framställas i kopierfräsar. Således är det möjligt att tillverka en reservnyckel endast om extra nyckeln till vederbörande bil finns tillgänglig. Är båda nycklarna borta kan man beställa reservnycklar hos reservdelsavdelningen. Härvid måste man ange nyckelnumret.

Ur- och inmontering av ventilationsruta

Urmontering

- 1 - Ta bort fönsterveven och täckbrickan för det inre dörrhandtaget.
- 2 - Ta bort dörrklädseln och listen.
- 3 - Skruva ur fästskruven för friktionsbromsen.



- 4 - Ta bort skruvproppen vid övre fönsterlagringen med en låsringstång.

Om skruvproppen sitter alltför hårt kan man förutom tången även ta en skruvmejsel till hjälp, se bilden.

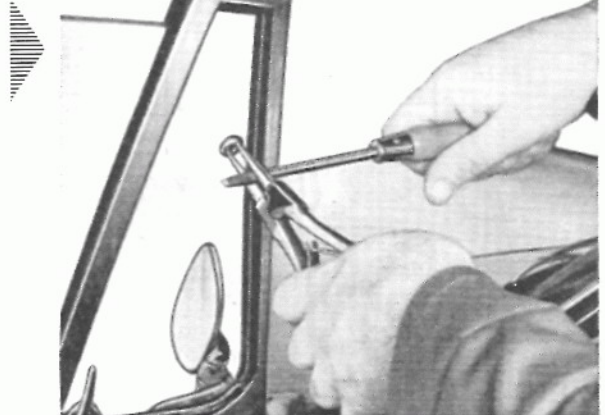

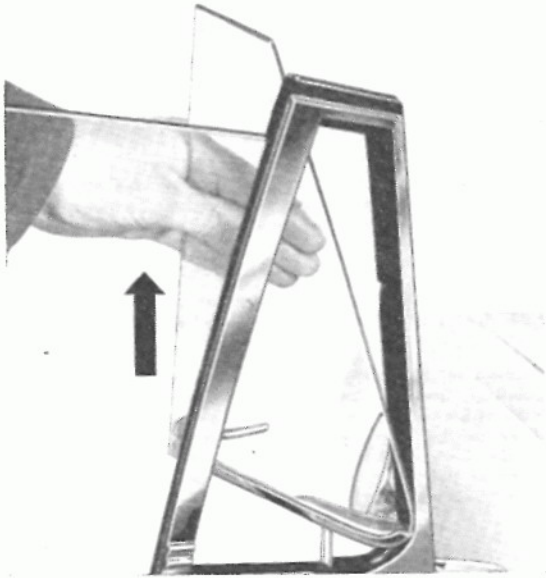

- 5 - Öppna ventilationsrutan och dra den uppåt ur friktionsbromsen.

Inmontering

- 1 - Sätt in rutans stift i friktionsbromsen.
- 2 - Sätt in rutans gummilist utifrån vid övre lagringen.
- 3 - Dra fast rutan vid övre lagringen med skruvproppen.
- 4 - Ställ in friktionsbromsen genom att lossa eller dra åt fästskruven.

Ur- och inmontering av vridspärr

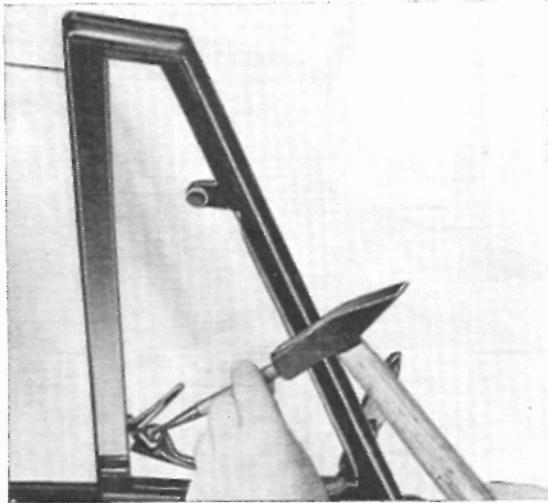

Om vridspärren skall bytas eller justeras behöver ventilationsrutan inte monteras ur.

- 1 - Slå ut stiftet på vridspärren.

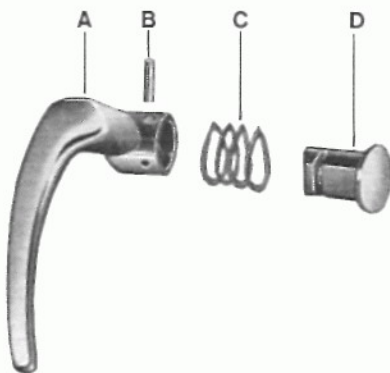

- 2 - Ta bort spärren med avståndsbrickor och tapp.

Inställningen av vridspärren sker med hjälp av avståndsbrickorna.

- A - Vridspärr
- B - Stift
- C - Avståndsbricka
- D - Tapp

Ur- och inmontering av ventilationsruta med ram

Urmontering

- 1 - Yeva ned dörrutan.
- 2 - Ta bort fönsterverven och täckbrickan för del inre dörrhandtaget.
- 3 - Ta bort listen ovanför dörrklädseln.
- 4 - Ta bort dörrklädseln.
- 5 - Ta bort muttern på fönsterstyrningens gängade bult.
- 6 - Skruva ur de två fästskruvarna framtill på dörren, se bild.

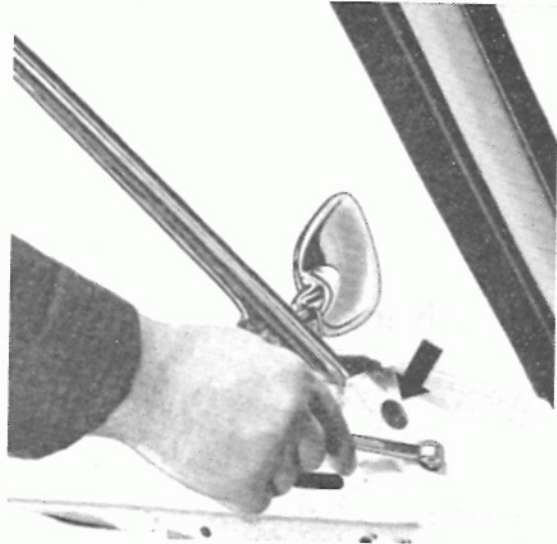

- 7 - Skruva ur fästskruven i fönsterschaktel, se bild.

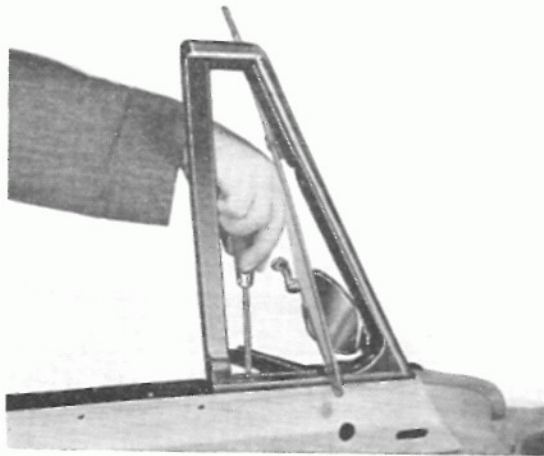

- 8 - Dra ut ramen med ruta uppåt ur fönsterschaktel.



Inmontering

- 1 - Kontrollera gummilisten och fönsterstyrningen.
- 2 - Sätt in ramen med ruta och dra fast den dels vid fönsterschaktet dels framill på dörren.
- 3 - Justera den hissbara rutans främre styrning vid den gängade tappen. Ställ in den hissbara rutan på nytt om nödvändigt.
- 4 - Ställ in friktionsbromsen genom att lossa eller dra åt fästskruven.
- 5 - Montera åter in alla borttagna delar.
- 6 - Kontrollera att alla delarna fungerar tillfredsställande.

Ur- och inmontering av dörrens hissbara ruta

Urmontering

- 1 - Ta bort fönsterveven samt plastskålen och täckbrickan för det inre dörrhandtaget.
- 2 - Ta bort dörrklädseln.
- 3 - Dra loss plastöverdraget.
- 4 - Skruva ur de sju fästskruvarna (1) och de tre muttrarna (2) på fönsterhissen och fönsterstyrningarna.

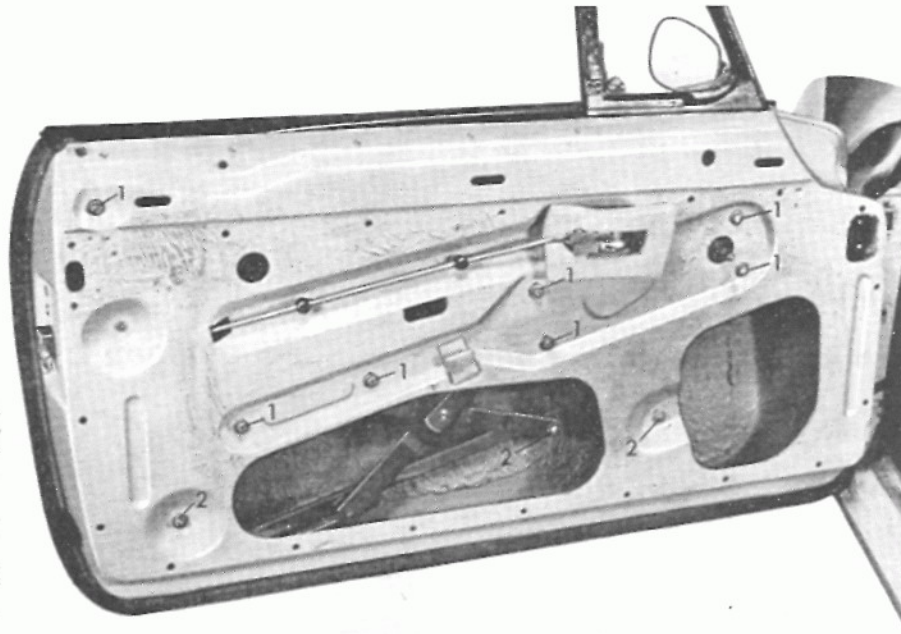

5 - Lyft rutan något tills fönsterhissens glidfjäder blir fri från rutans lyftskena. Ta ut fönsterhissen.



6 - Ta bort gummipropparna i fönsterschaktet, se pil.

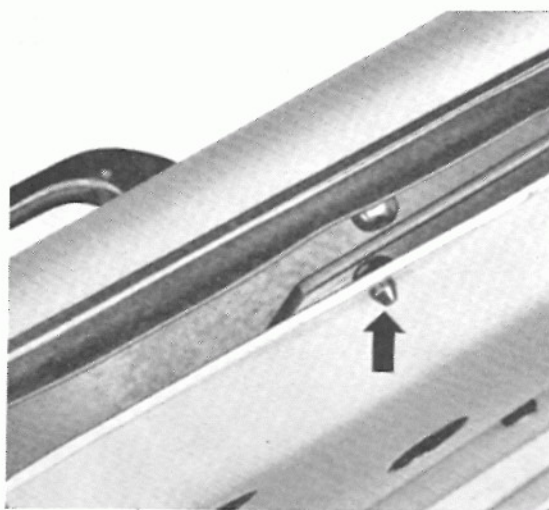

7 - Montera ur ventilationsrutan med ram. (Se anvisningar i avsnittet "Ur- och inmontering av ventilationsruta").

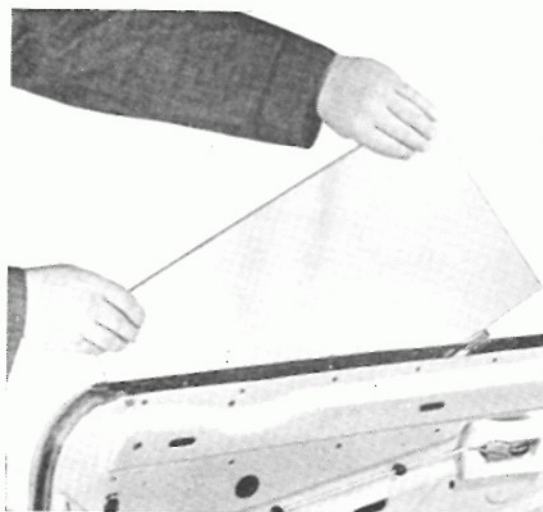

8 - Ta ut rutan uppåt.

Inmontering

- 1 - Sätt in rutan i fönsterschaktet och ställ den på dörrens botten.
- 2 - Montera in ventilationsrutan med ram.
- 3 - Sätt in gummipropparna i fönsterschaktet.

- 4 - För in fönsterhissens glidfjäder i lyftskenan och dra fast fönsterhissen lätt med fästskruvarna (1). Dra fast styrskenorna med fästskruvar och muttrar (2).

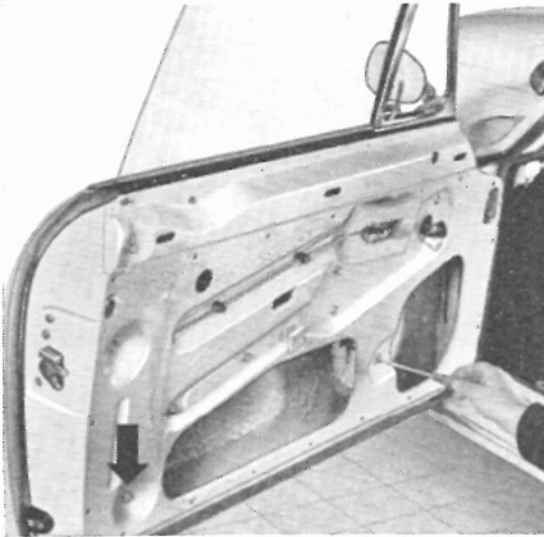
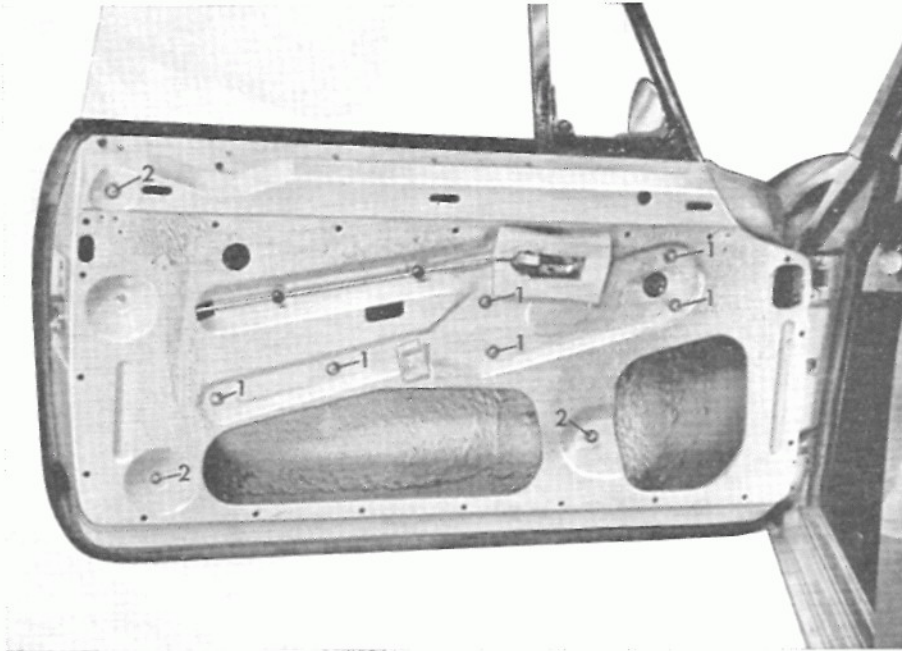

- 5 - Ställ in rutans lutning vid de båda gängade tapparna så att rutan löper spelritt men dock lätt i skenorna.

Sidospelet justeras med hjälp av den övre skruven.

- 6 - Säkra den gängade tappen med muttern och dra fast fönsterhissens fästskruvar för gott.

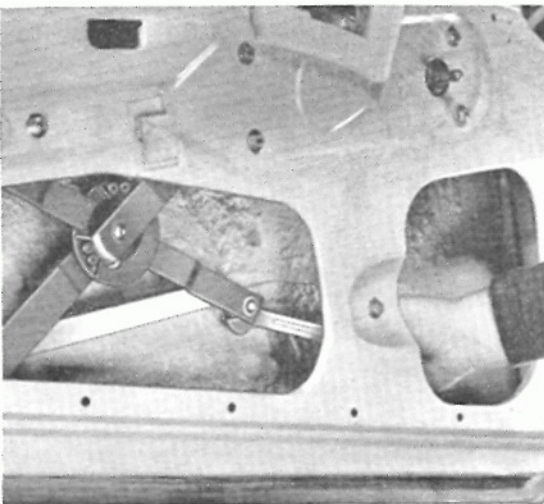

- 7 - Sätt in bulten i fönsterhissens skena och dra fast muttern.

- 8 - Justera rutan i höjdlid genom att korrigera läget för fästbockarna a och b, se bilden.

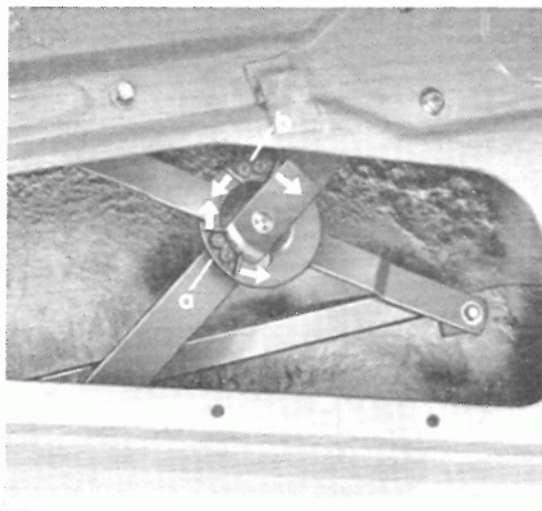

- 9 - Klistra fast plastöverdraget. Se härvid noga till att överdragets nedre ände ligger över dörrens innerplåt. Härigenom rinner inträngande vatten bort.

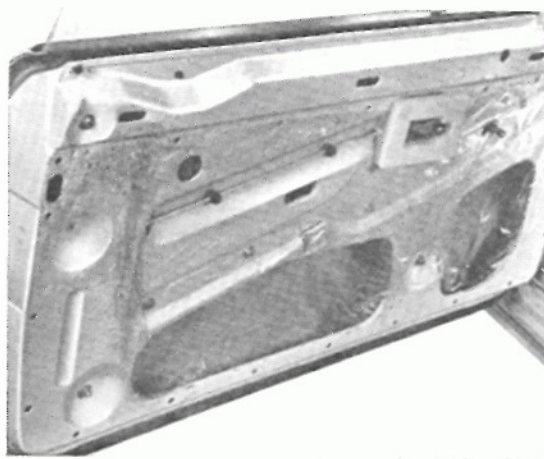

- 10 - Innan dörrens stoppade list monteras på skall man se till att dess prydnadslin siffer fast ordentligt.

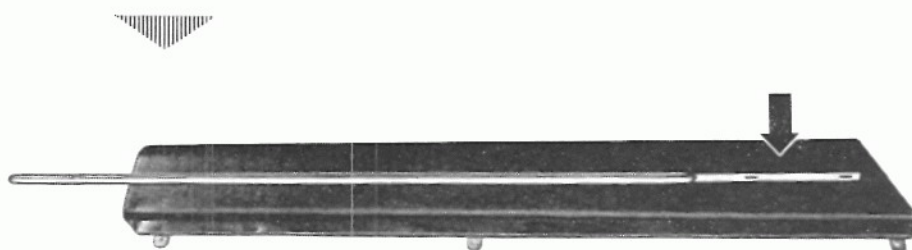

- 11 - Om det är nödvändigt riktar man prydnadslinens fästhakar på den stoppade listens baksida med hjälp av en träklots.

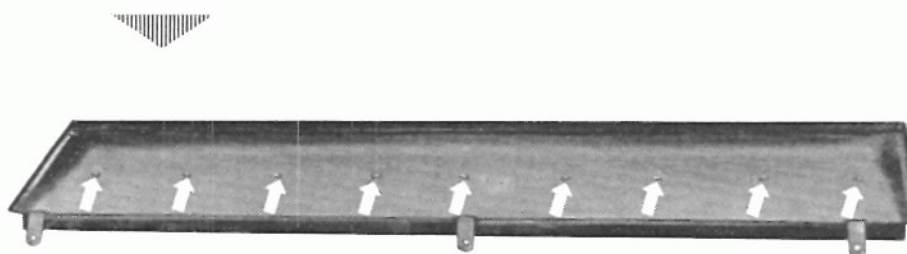

- 12 - Sätt på den stoppade listen.

13 - Se till att det oljade papperet sitter riktigt innan dörrklädseln sätts på.

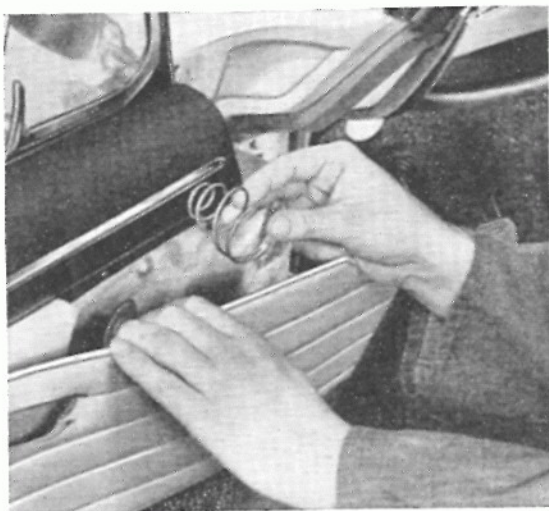
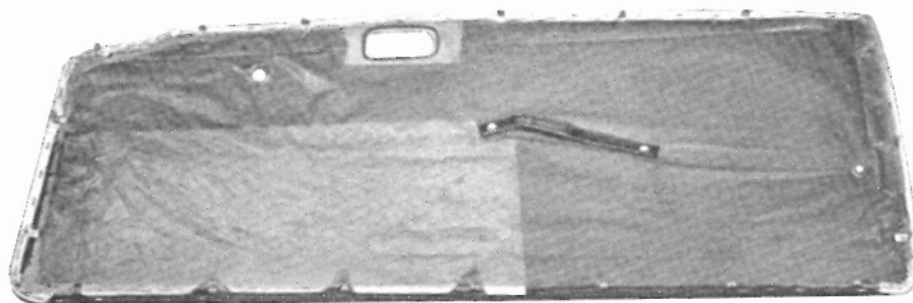

14 - Sätt på dörrklädseln. Glöm inte fjädern för fönsterveven.

15 - Montera in täckbrickan, plastskålen och fönsterveven.

16 - Kontrollera att fönsterhiss, ventilationsrula m.m. fungerar tillfredsställande.

Ur- och inmontering av vindruta

Urmontering

- 1 - Fäll lorkararmarna framåt.
- 2 - Tryck ut vindrutan med gummilist inifrån. Börja i ena övre hörnet.



- 3 - Driv prydnadslistens mittre muffler åt sidan med hjälp av en träbit så att listens ändrar friläggs.



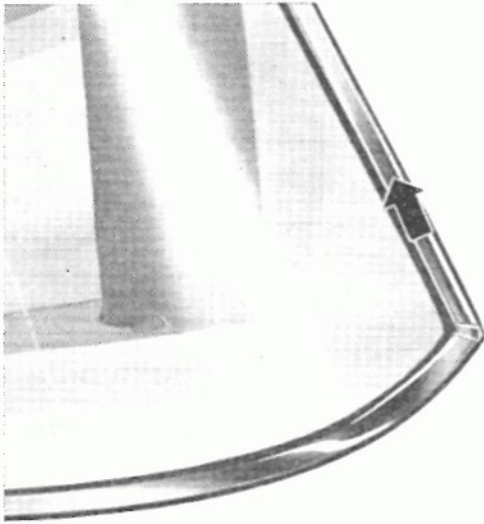

- 4 - Dra ut prydnadslistens övre halva ur sidomuffarna i pilens riktning.

- 5 - Ta bort nedre prydnadslisten från gummilisten.

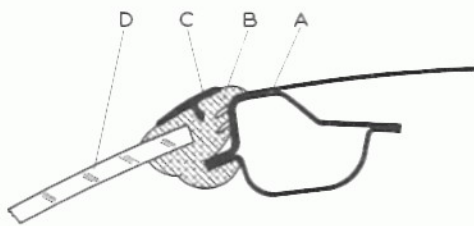

- A - Tak (fönsterram)
 B - Gummilist
 C - Prydnadslist
 D - Vindruta

- 6 - Ta bort gummilisten från vindrutan.



Inmontering

- 1 - Kontrollera gummilisten och byt den om erforderligt.
- 2 - Dra gummilisten över rutans kant.
- 3 - Tryck in nedre prydnadslisten med de båda sidomuffarna i gummilisten.
- 4 - Skjul in övre hälften av prydnadslisten i nedre listens muffar. Tryck sedan in prydnadslisten i gummilisten.
- 5 - Driv övre muffen över listskarvarna.

- 6 - Lagg in en ledning — lämplig är en gammal elledning av 2—3 mm diameter med isolering — runt om i slitsen för prydnadlisten.

Dra härvid ledningen genom rörstycket VW 739/1 (tillverkas på den egna verkstaden). Stick in rörets tillplattade ände i slitsen och dra röret runt hela listen. Ledningen lägger sig härvid i gummlistens slits. Se till att ledningsändarna möts i rutans undre kant.

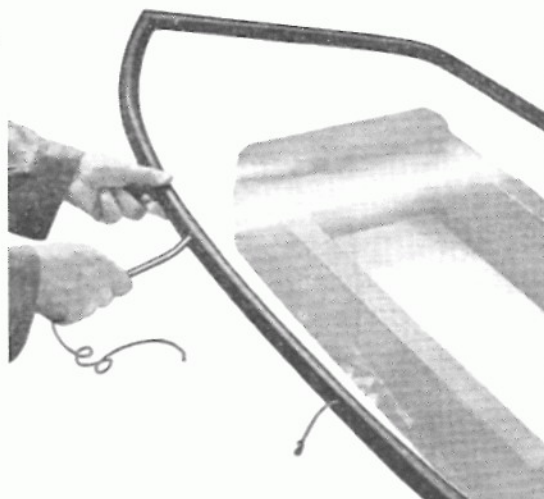

- 7 - Lagg i rutan utifrån i fönsterramen och rikta den i sidled. Ledningsändarna måste härvid hänga inåt.

- 8 - För inmontering av rutan behövs 3 montörer. En montör drar — med början i ena ledningsändan — upp gummlistens flik över fönsterramens kant. Härvid skall ledningen dras parallellt med vindrutan.

Den andra montören slår samtidigt — allteftersom ledningen dras ut — med handen på vindrutan utifrån, så att denna får en jämn anliggning.

I den motsatta änden trycker den tredje montören rutan mot fönsterramen.

Viktigt

Om en vindruta av lamellglas monteras in, får denna endast pressas mot fönsterramen med båda händerna, under det att montören på insidan med ledningen lyfter upp gummlistens flik över fönsterramen. På grund av risken att rutan spricker får gummiklubba ej användas vid inmontering av vindruta av lamellglas!



Ur- och inmontering av bakruta

Ur- och inmontering av bakrutan sker enligt monteringsanvisningarna för vindrutan.

Ur- och inmontering av bakre sidoruta

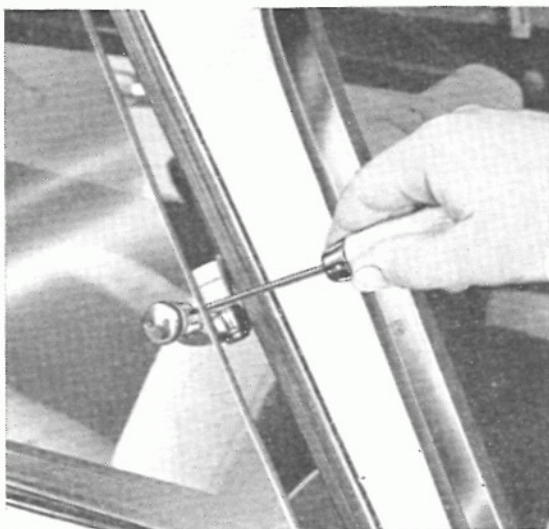

Urmontering

1 - Öppna bakre sidorutan.



2 - Lossa spärrskruven på spärrbeslaget 3—4 varv.

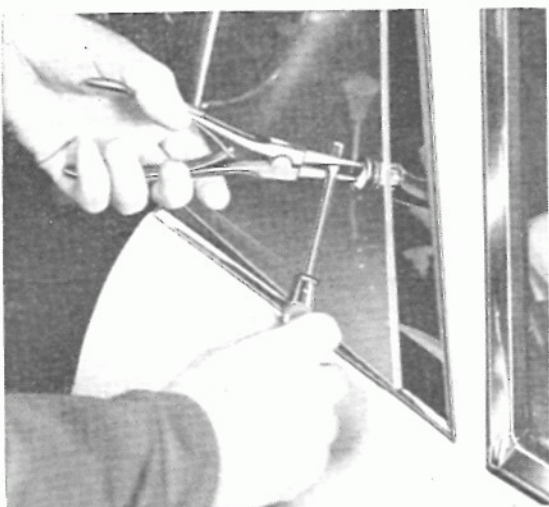

3 - Skruva ur proppskruven med hjälp av en låsrings-tång. Om skruven sitter för hårt ta då dessutom en skruvmejsel till hjälp, se bild.

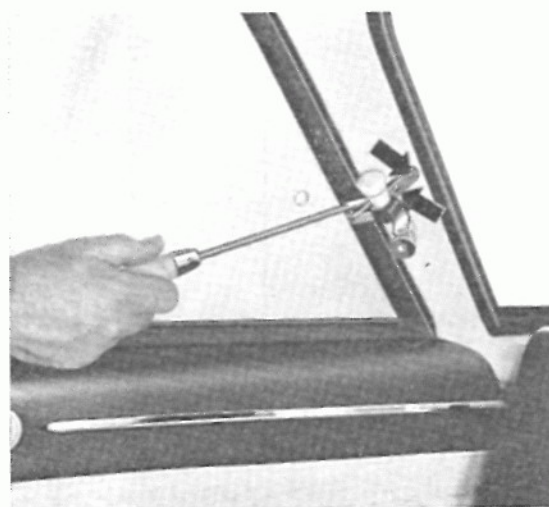

4 - Skruva ur spärrbeslagets fästskruvar.

- 5 - Dra delvis bort gummillisten från rutan och takramen.

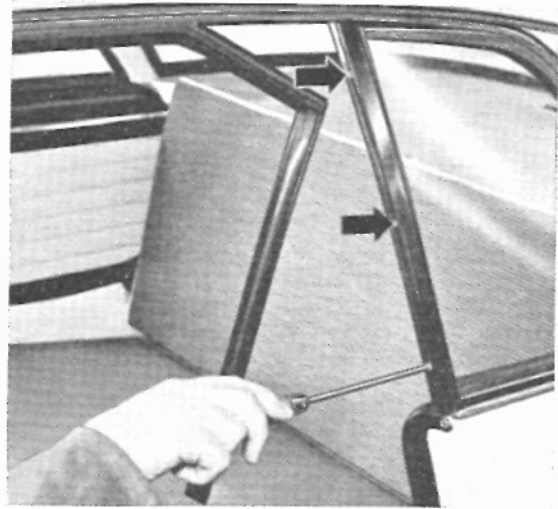

- 6 - Skruva bort de tre fästskruvorna ur glidstyckena.

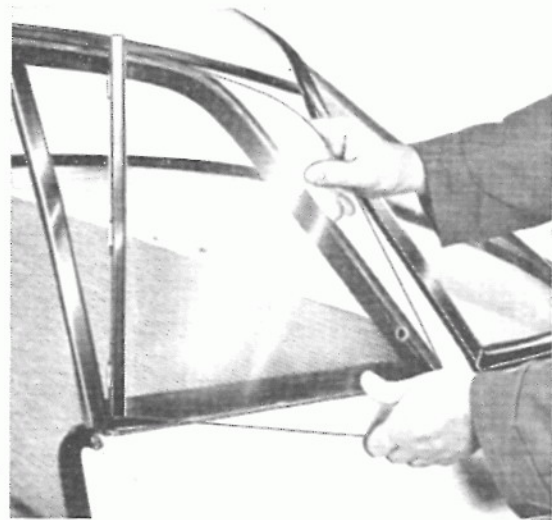

- 7 - Ta ut rutan.

Inmontering

- 1 - Kontrollera glidstyckena.
- 2 - Lägg gummileden över rutans skena och sätt in rutan.
- 3 - Dra fast rutan vid glidstyckena.
- 4 - Dra fast spärrbeslaget.
- 5 - Säkra proppskruven med spärrskruven.

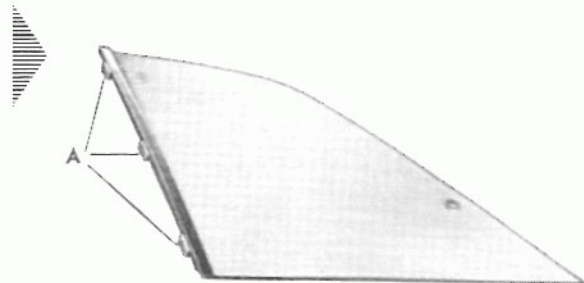

A - Glidstycke



Ur- och inmontering av framsäte

Ur- och inmontering

- 1 - Lyft upp spärren på sätets högra sida och skjut sätet framåt ur styrskenor.
- 2 - Ta ut sätet.
- 3 - Smörj styrskenor med universalfett innan sätet skjuts in.

Ur- och inmontering av ryggstöd

- 1 - Ta ut sätet.
- 2 - Skruva ur ryggstöds fästskruv.
- 3 - Ta bort ryggstödet.

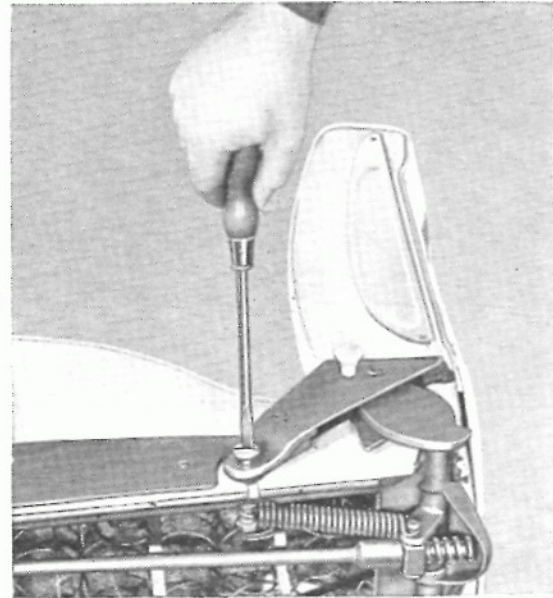

Ur- och inmontering av ryggstödsmechanism

På ryggstödsmechanismen kan endast inställningsratten och dragfjädern monteras av. Föreligger större skador, exempelvis fel på snäckskruven, måste sätesramen bytas.

Ur- och inmontering av inställningsratt

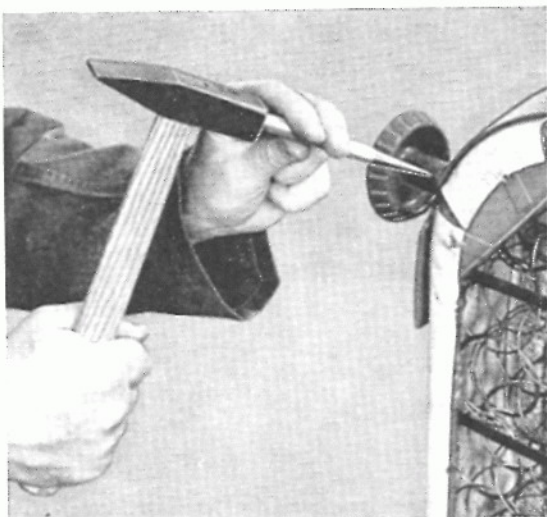

1 - Ta ur sälet.

2 - Slå ut låsstiftet med hjälp av en dorn.

3 - Ta av ratten.

Ur- och inmontering av dragfjäder

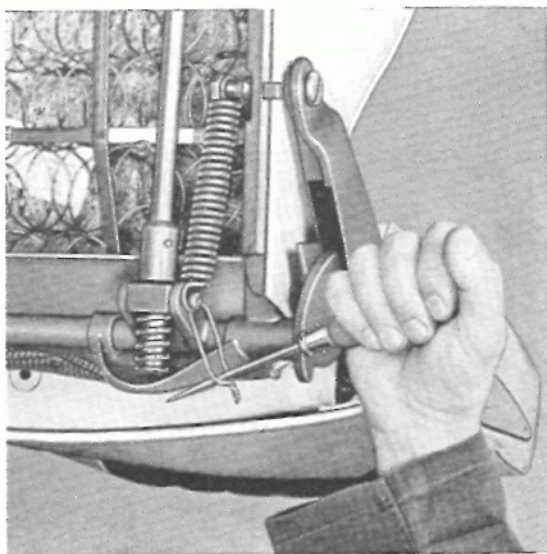

1 - Ta ut sälet.

2 - Gör en ögla av en 3 mm svetsstråd och haka på den på fjäderändan, se bild.

3 - Dra av fjädern från tappen med hjälp av en skruvmejsel enl. bilden.

4 - Ta av fjädern.

Ur- och inmontering av baksäte (Extrasäte)

Urmontering

- 1 - Lyft upp sätet och ta ut det ur upplagskenan.
- 2 - Fäll ryggstödet framåt. Vik upp klädseln för bagagerumsgolvet något vid ryggstödets baksida. Skruva ur plåtskruvarna på pianogångjärnen.
- 3 - Ta ut ryggstödet.

Inmontering

- 1 - Kontrollera fäststroppen på ryggstödet.
- 2 - Dra fast ryggstödet med pianogångjärnen.
- 3 - Klistra fast den lossade golvklädseln med universalklister D 12.



Ur- och inmontering av instrumentbrädans övre stoppning

1 - Skruva underifrån ur de sex fästmuttrarna för stoppningen med hjälp av T-nyckeln VW 106.



2 - Ta bort stoppningen.



Ur- och inmontering av instrumentbrädans nedre stoppning

1 - Ta bort askkoppen.



2 - Skruva loss hållaren för askkoppen.

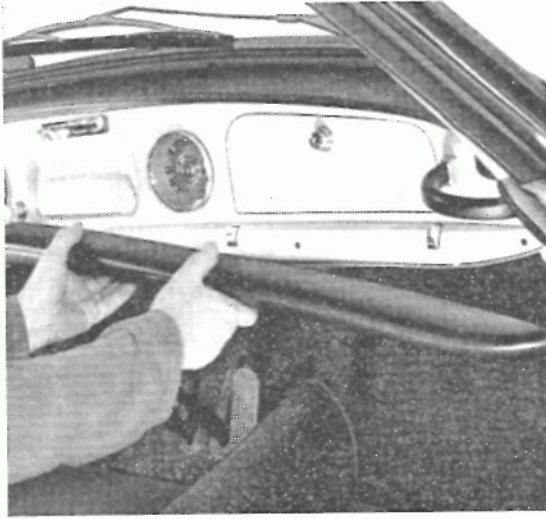

3 - Skruva bakifrån bort de sex fästmuttrarna för sloppningen.

Ur- och inmontering av handskfack

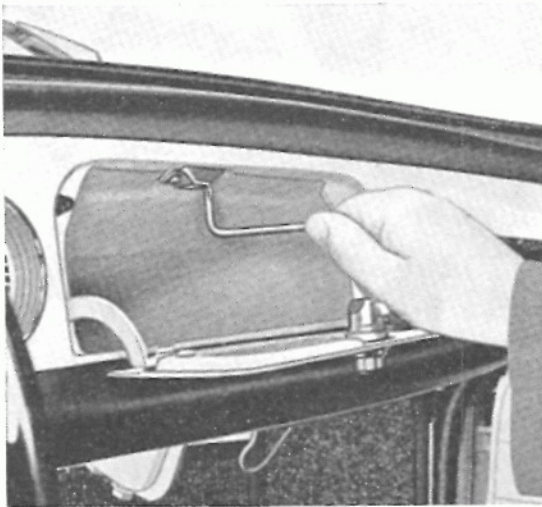

1 - Skruva ur de två fästskruvarna för låskilen med hjälp av en vinkelkryssmejsel.

2 - Ta bort låskilen.

3 - Skruva ur den undre fästskruven för handskfackets spännband.

4 - Ta ut facket nedåt.

Ur- och inmontering av handtag för passagerare

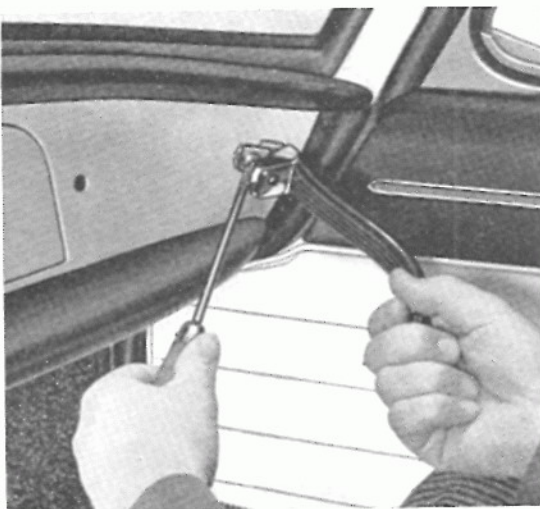

1 - Skruva bakifrån bort fästmuttern för handtaget.

2 - Skjut tillbaka krombeslaget på den högra sidan och skruva ur krysskruven.

3 - Ta av handtaget.

4 - Skruva ur fästplattans krysskruv.

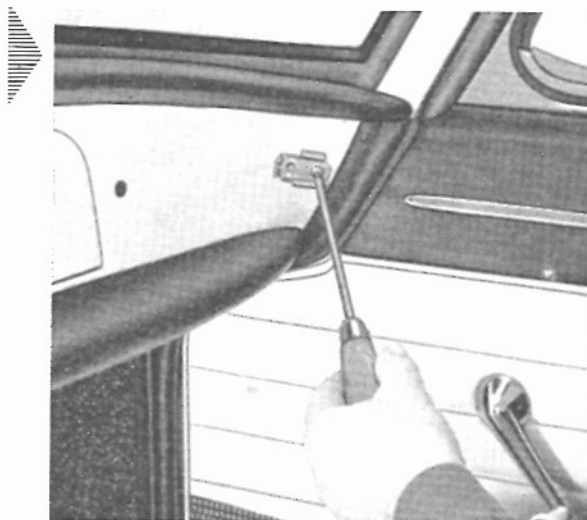

5 - Ta bort fästplattan.

Vid inmonteringen av handtaget skall man se till att hylsan sitter rätt.



Ur- och inmontering av inre backspegel

1 - Sväng solskydden åt sidan.

2 - Skruva ur de båda krysskruvarna.



3 - Ta bort spegeln med hållare.



Ur- och inmontering av friskluffthus med reglage

Urmontering

- 1 - Ta bort instrumentbrädans övre stoppning.
- 2 - Ta bort handskfacket.
- 3 - Skruva bort knapparna på reglagearmarna.
- 4 - Ta bort vindrutelorkarramen med motor.

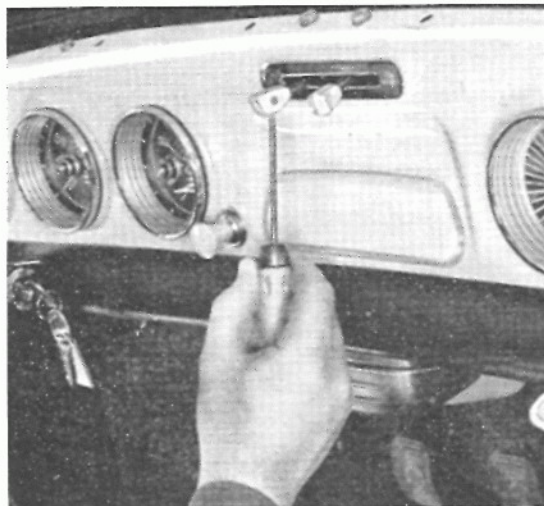

- 5 - Skruva bort reglagets fästskruvar.



- 6 - Skruva bort friskluffhusets fästskruv, se bild.



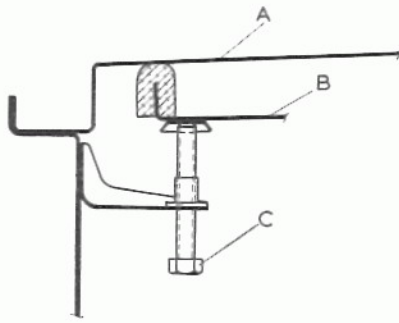

A - Tak
B - Frisklufthus
C - Fästskruv

7 - Lossa husets båda främre skruvar ca 10 varv.

8 - Ta under instrumentbrädan ut frisklufthuset med reglage.

Inmontering

Före inmonteringen skall följande iakttas:

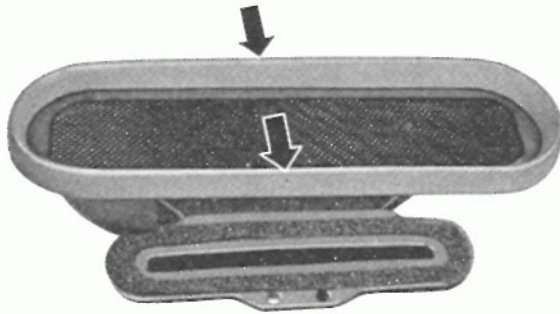

1 - Kontrollera gummilisten.

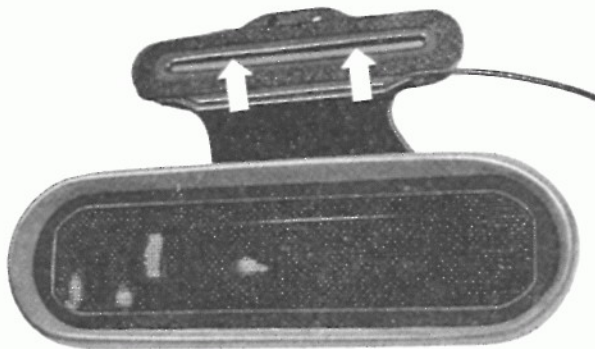

2 - Kontrollera att frisklufthusets spjäll inte är slitna eller spruckna och byt dem om erforderligt. (se avsnittet "Byte av spjäll på frisklufthus")

3 - Kontrollera spjällens inställning:

a - Öppna spjället.



Viktigt

Vid manövrering av reglagearmarna skall spjällen öppna samtidigt.

b - Lägg ett stycke tunt papper mellan spjäll och öppning.

c - Stäng spjället. Härvid skall papperet inte kunna dras ut.

- d - När spjällen är stängda måste reglagearmens klack ligga mot anslag, se pil.
- e - Om spjällen inte ligger an ordentligt mot huset måste reglagestrådarna ställas in på nytt.
- 4 - Sätt in friskluftuset under instrumentbrädan och dra åt skruvarna och muttrarna löst.
- 5 - Rikta in huset så att öppningarna kommer ungefär mitt för öppningen i instrumentbrädan.
- 6 - Dra fast husets skruvar och muttrar för gott.
- 7 - Montera in friskluftreglaget.
- 8 - Montera in alla borttagna delar.



Inställning av reglagestrådar

Inställningen av reglagestrådarna kan endast göras när friskluftuset är urmonterade.

- 1 - Lossa krysskruven vid reglagearmen, se pilar.

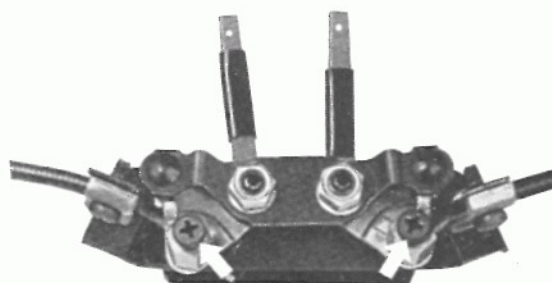

- 2 - Tryck reglagearmen till anslag så när som på 1 mm, se bild.

$a = 1 \text{ mm}$



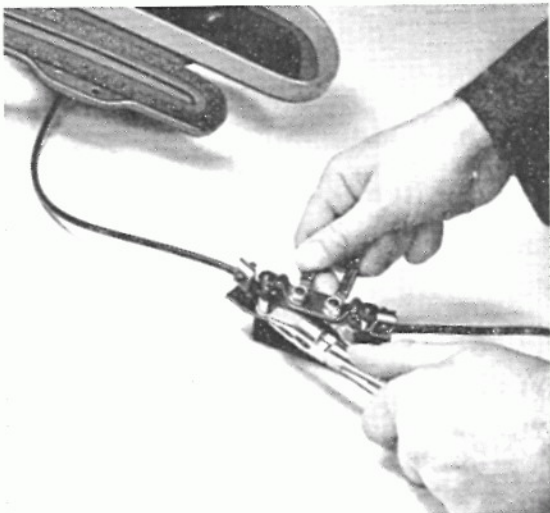

3 - Skjut in reglagefråden med en kombinationsstång ända tills spjället slutes mot huset.

4 - Dra åt krysskruven på reglagearmen.

5 - Kontrollera inställningen med hjälp av reglagearmen.

Byte av spjäll på friskluffthus



1 - Montera ur friskluffhusen.

2 - Borra eller fila av nitarna på spjället. Slå försiktigt bort resten av nitarna med hjälp av en dorn. Skada inte spjället!

3 - Ta bort spjället med reglagefråd.

4 - Böj upp de båda flikarna på spjället och ta av reglagefråden.

Om tråden inte är skadad kan den återigen monteras på det nya spjället.

5 - Lägg spjället på friskluffhuset.

6 - Borra hål för nitarna i spjället. Använd hålen i huset som mall.



7 - Nita fast spjället med popnitar.

8 - Ställ in reglagestrådarna.

9 - Montera in frisklufthus med reglage.



Störningar i friskluftventilationen

Spjällspalten ojämn på grund av att spjället är böjt eller snett inmonterat. Följden blir att ett tjutande ljud kan uppstå.

Åtgärd:

1 - Ta bort frisklufthuset.

2 - Ta bort spjället från huset.

3 - Rikta spjället — eller byt det om nödvändigt — och nita fast det på frisklufthuset.

4 - Ställ in reglagestrådarna.

5 - Montera in frisklufthuset.

Otätt frisklufthus

Orsak:

1 - Frisklufthuset felaktigt monterat.

2 - Gummlisten på huset skadad.

3 - Spjället felaktigt inställt.

4 - Spjället skadat.

5 - Vattenavrinningsslangen skadad eller felaktigt monterad.

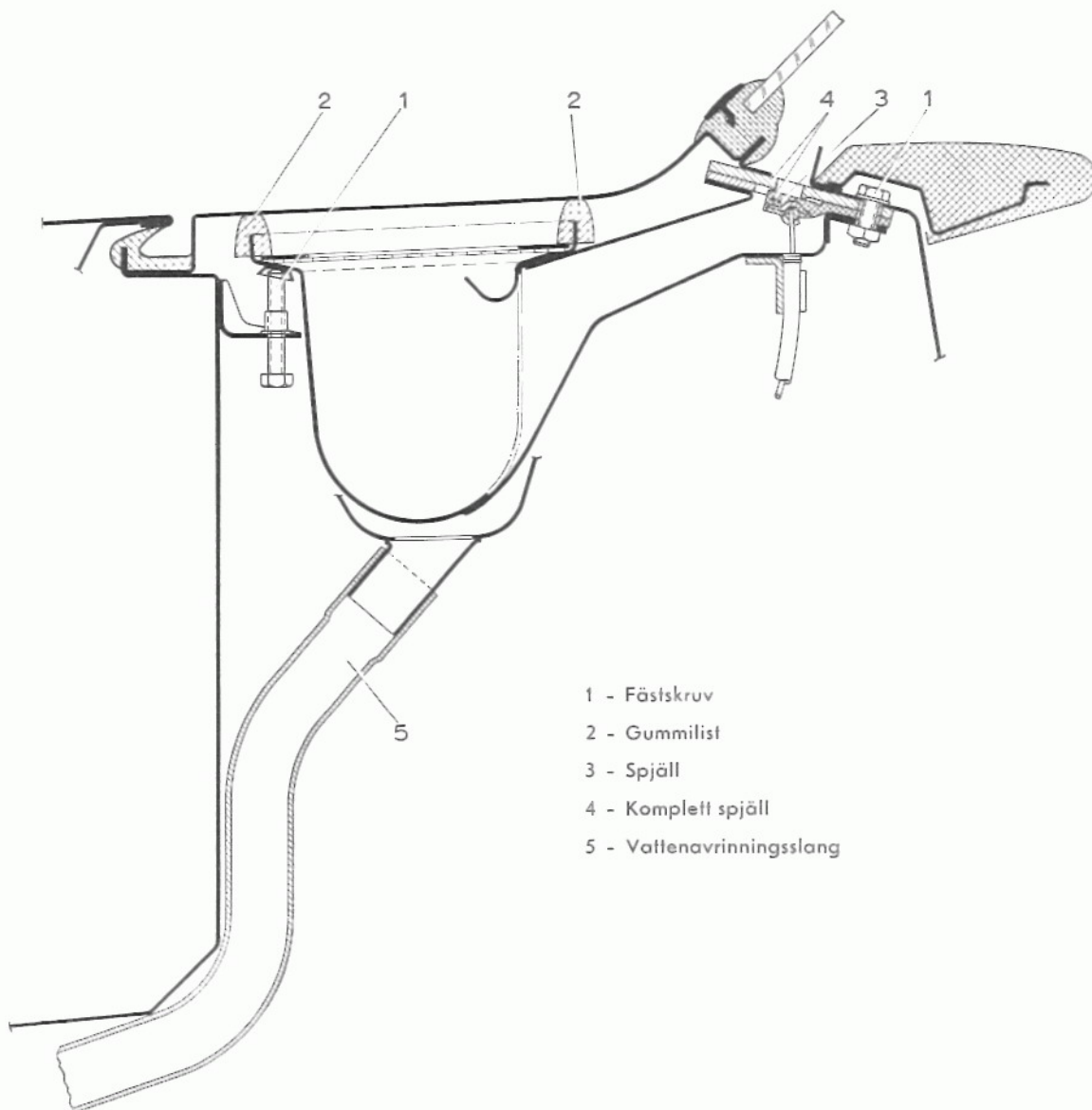

- 1 - Fästskruv
- 2 - Gummilist
- 3 - Spjäll
- 4 - Komplettt spjäll
- 5 - Vattenavrinnings slang

Åtgärd:

För punkt 1 - Lossa friskluffhusets skruvar. Rikta in huset så att det kommer rätt i förhållande till friskluftintaget på framväggsöverdelen. Dra åter fast skruvarna.

För punkt 2 - Byt gummilisten

För punkt 3 - Ställ in spjället.

För punkt 4 - Ta bort spjället från huset. Rikta spjället — eller byt det om nödvändigt — och nita fast det på friskluffhuset.

För punkt 5 - Kontrollera vattenavrinningslangen. Se vid monteringen till att slangen dels ansluts ordentligt till huset dels att den inte har någon tvär krök.



Av- och påmontering av "VW-märke"

- 1 - Tryck loss VW-märket på främre mellanplåten med hjälp av en skruvmejsel. Lägg under en mjuk duk så att lackeringen inte skadas, se bild.

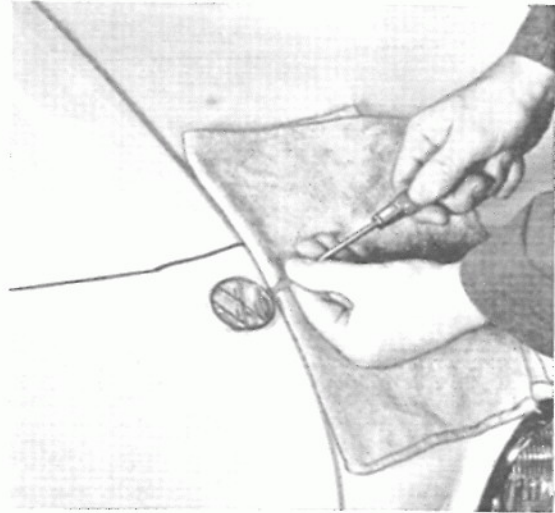

- 2 - Kontrollera plasthåttarna.

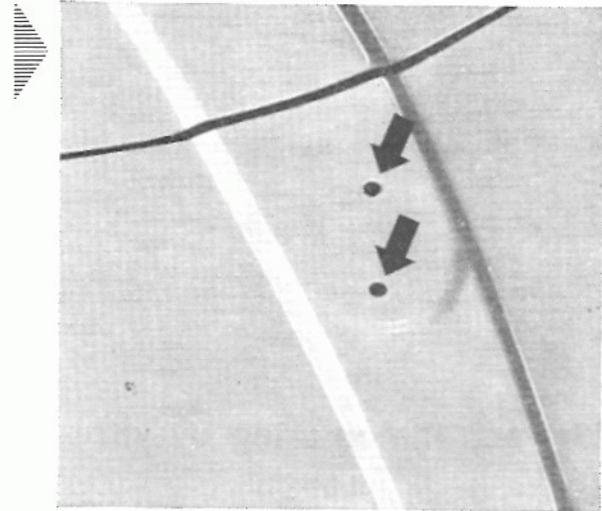

- 3 - Tryck in VW-märkets stift i plasthåttarna.

Av- och påmontering av emblemet "Volkswagen 1500"

- 1 - Tryck loss emblemet "1500" från bakre mellanplåten med en skruvmejsel. Lägg under en duk enl. bilden för att inte skada lackeringen.

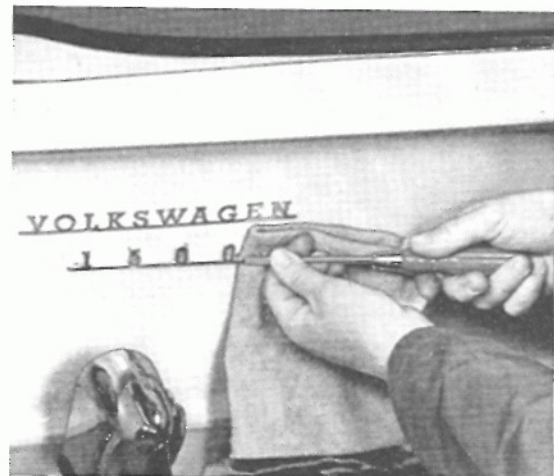

- 2 - Tryck loss emblemet "Volkswagen" på samma sätt.

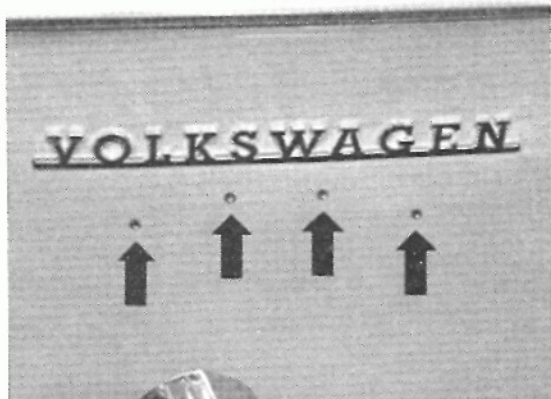

3 - Kontrollera plasthattarna.

4 - Tryck åter fast emblemen.

Av- och påmontering av emblemet "Karmann-Ghia"

sker enligt anvisningarna för emblemet "Volkswagen 1500".

Ur- och inmontering av yttre backspegel

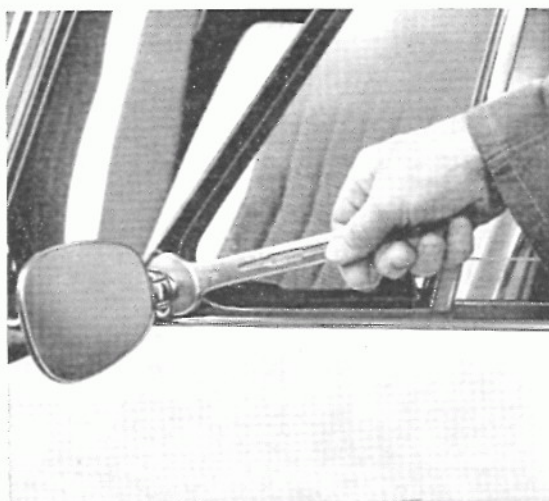

1 - Lossa låsmuttern.

2 - Skruva ur spegeln.

3 - Före inmonteringen skall tryckfjäders kontrolleras. Låsmuttern bakom tryckfjäders skall säkras med tre körslag.

4 - Vid inmonteringen skall man se till att mellanlägget ligger rätt.



Soltak med elektrisk manövrering

Ur- och inmontering av soltakslucka

Urmontering

1 - Öppna soltaket till hälften.

2 - Skruva ur de båda fästskruvarna för takklädseln.

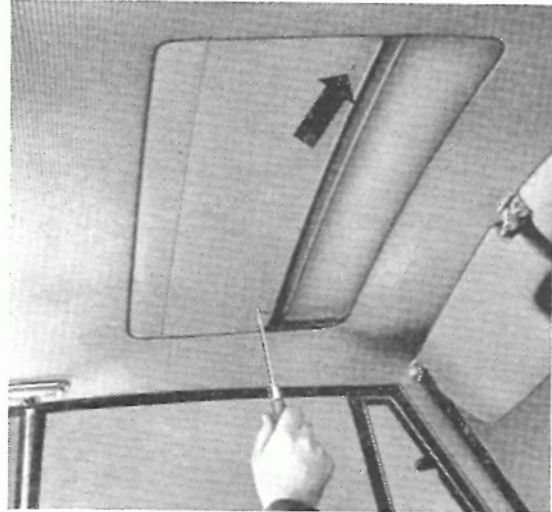

3 - Dra ut klädseln framåt ur takluckans fästhakar.

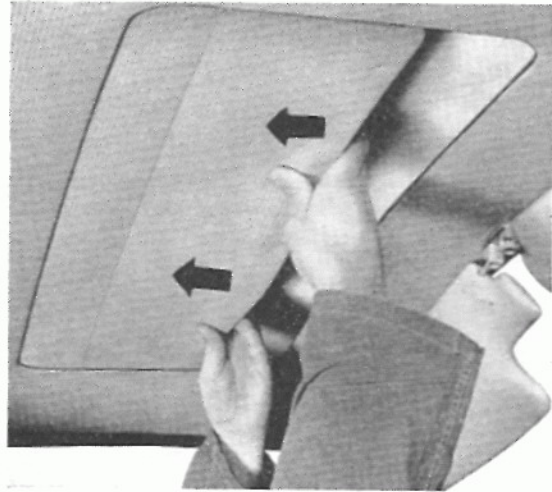

4 - Skjut klädseln bakåt så långt det går.



5 - Stäng soltaket.

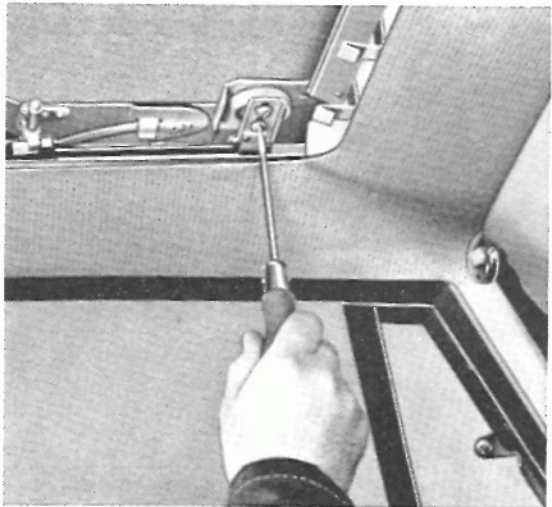

6 - Ta bort de båda främre takstyrningarna.

7 - Haka ur bladljäderna vid de båda bakre takstyrningarna.

8 - Dra ut ställarmarna ur de båda bakre takstyrningarnas lagerbockar.

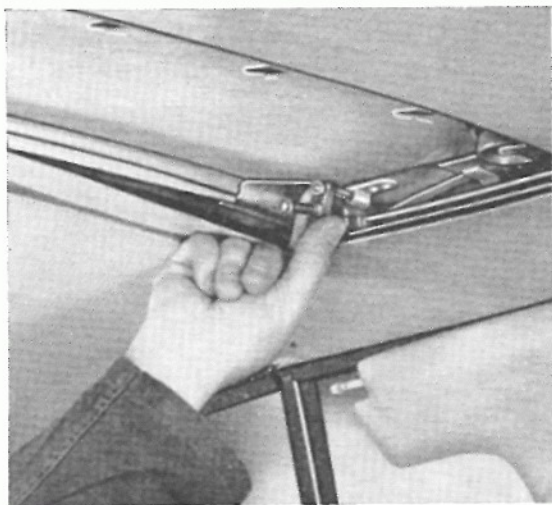

9 - Lyft upp luckan ur taköppningen. För därvid luckan försiktigt rakt uppåt så att inte kanterna eller tätninglisterna skadas.

Inmontering

1 - Sätt in takluckan i öppningen.

2 - Sätt in ställarmarna i de båda bakre takstyrningarnas lagerbockar.

3 - Skruva fast de båda främre takstyrningarna.

4 - Öppna soltaket till hälften och dra fram takluckans klädsel.

5 - Haka in klädseln framtill i takluckans fästhakar.

6 - Skruva i de båda fästskruvarna för takluckans klädsel.

Ur- och inmontering av takluckans klädsel

Takluckans klädsel kan tas ut ur taköppningen först sedan man monterat ur en av styrskenor. Vid inmontering-
en måste klädseln och styrskenan sättas in samtidigt.

Ur- och inmontering av styrskenor och manöverspiraler

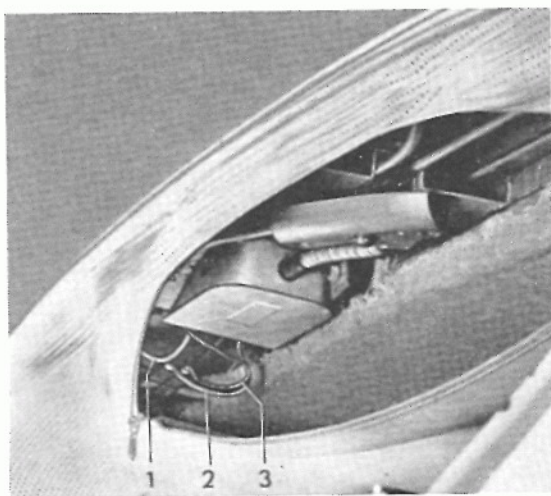

Urmontering

1 - Montera ur soltaksluckan.

2 - Öppna blixtläset baktill i takklädseln.

3 - Lossa ledningarna från elmotorn.

4 - Skruva ur de båda fästskruvarna för drivväxeln.

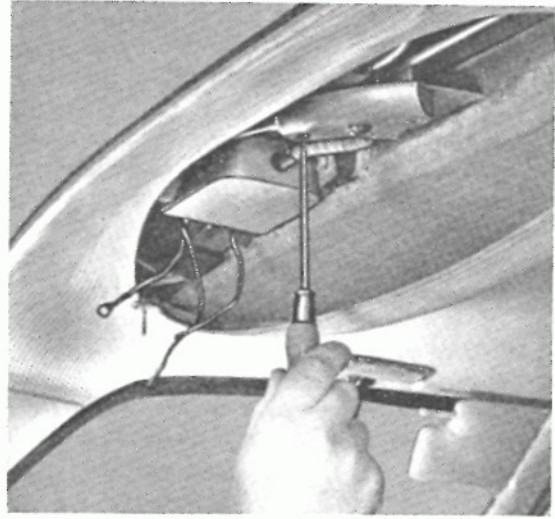

5 - Ta ut drivväxeln och drivaxeln.

- A - Drivaxel
- B - Drev
- C - Drivväxelhus

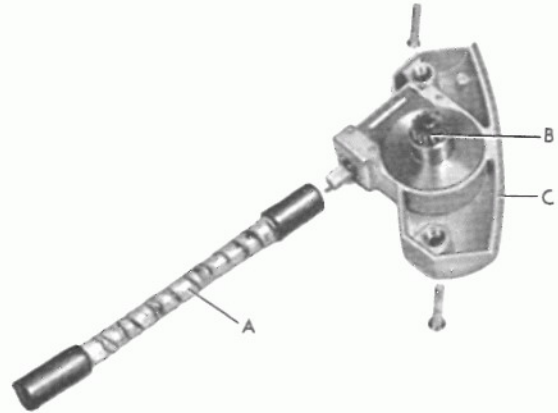

6 - Skruva ur fästskruvarna för styrskenorna på sidorna och för hörnskenorna.

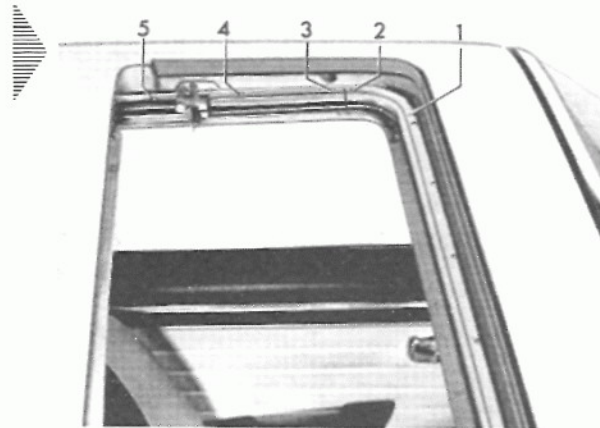

7 - Ta bort hörnskenorna.

8 - Dra försiktigt ut styrskenorna framåt ur takluckan tillsammans med manöverspiralerna och klädseln.

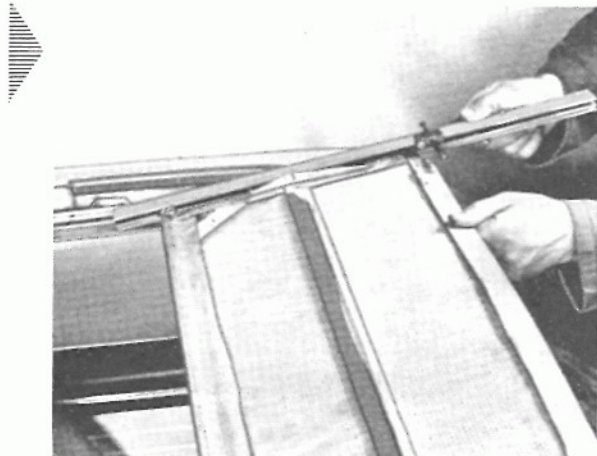

Viktigt

Se härvid till att takets lackering inte skadas.

Inmontering

Vid inmonteringen skall följande iakttas:

- 1 - Innan styrskenorna monteras in skall klädseln för takluckan sättas in i skenornas nedre spår och skjutas bakåt så långt det går.
- 2 - Kontrollera före inmonteringen att manöverspiralerna inte är skadade, sträckta eller för mycket slitna och byt dem om erforderligt. Om bara en manöverspiral är skadad är det rekommendabelt att på en gång montera in två nya spiraler så att soltaket med säkerhet får riktig styrning och löper parallellt när det öppnas och stängs.
- 3 - Se till att de nya manöverspiralerna inte är kortare än de som monterats ur.
- 4 - Som smörjmedel för spiralerna får bara användas fett med molybdendisulfid.
- 5 - Skjut in manöverspiralerna i styrrören.
- 6 - Dra fast styrskenorna och hörnskenorna.
- 7 - Sätt in takluckan och ställ in manöverspiralerna.
- 8 - Dra fast drivväxeln.
- 9 - Anslut ledningarna till elmotorn.

Inställning av manöverspiralerna

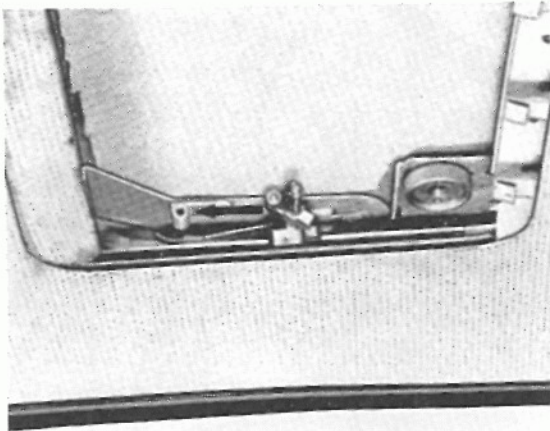

- 1 - Stäng soltaket.

- 2 - Lossa ledningarna från elmotorn. Ta bort drivväxeln.

- 3 - Dra tillbaka de båda bakre takstyrningarna till takluckans lagerbockar.

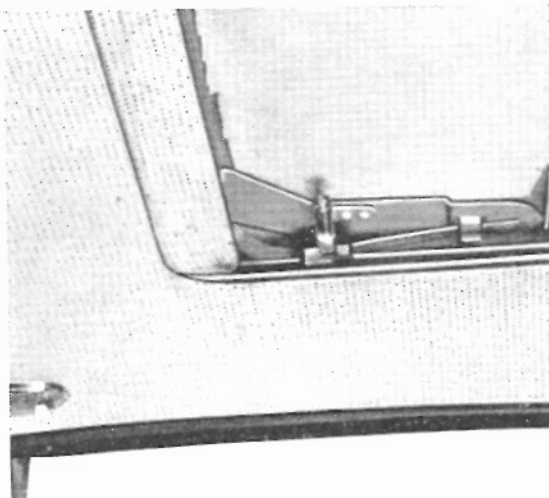

- 4 - Sätt in de bakre styrningarnas ställarmar i lagerbockarna i lodrätt läge.

- 5 - Dra fast drivväxeln igen och anslut ledningarna till motorn.

Se därvid till att drevet i drivväxeln kuggar in i båda manöverspiralerna.

- 6 - Kontrollera manöverspiralernas inställning genom att öppna och stänga soltaket några gånger.

Inställning av takluckans höjd

Lossa klädseln på takluckan och skjut tillbaka klädseln så långt det går.

Fram

- 1 - Lossa de främre takstyrningarnas fästskruvar.
- 2 - Ställ in takluckans höjd med hjälp av de båda räffelmuttrarna.
- 3 - Dra åter fast de främre takstyrningarnas fästskruvar.

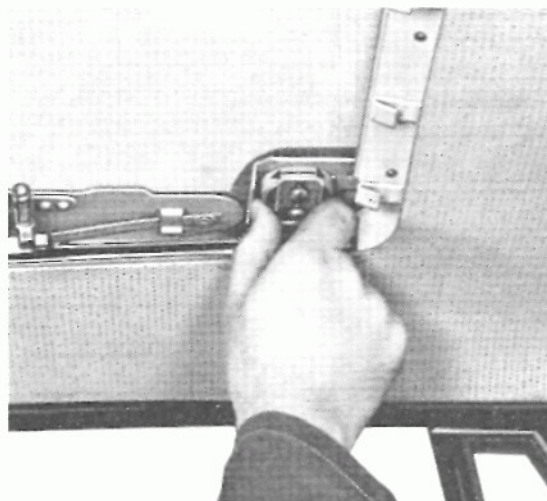

Bak

- 1 - Lossa muttern på den övre lappen.

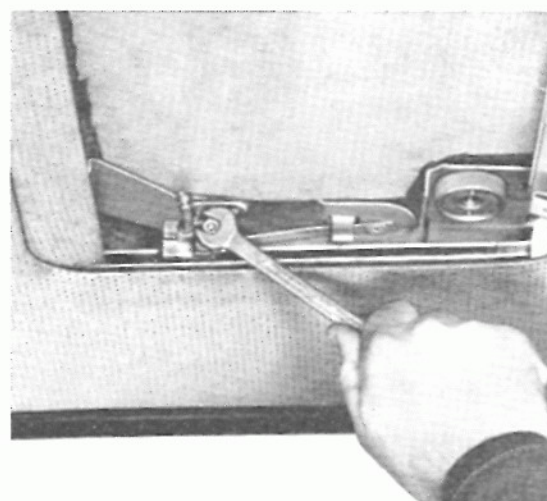

- 2 - Ställ in seltaket i höjdlöd genom att justera tapparnas axelavstånd med skruven på takstyrningen.

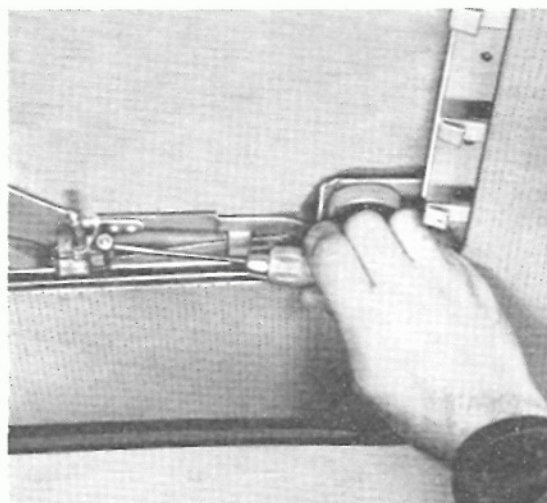

- 3 - Dra fast muttern igen.

- 4 - Kontrollera att takluckan löper parallellt och justera manöverspiralerna om erforderligt.

- 5 - Dra fram klädseln och sätt fast den på takluckan.

Vattenavrinningskanaler

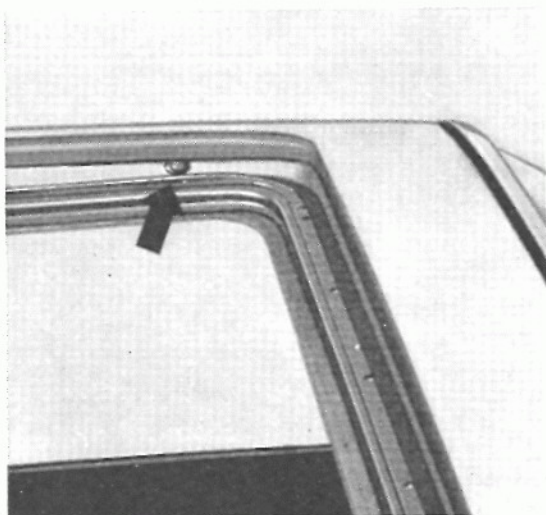

Vatten som tränger in vid takluckan samlas upp i rännor kring takramen och leds bort genom avrinningshål.

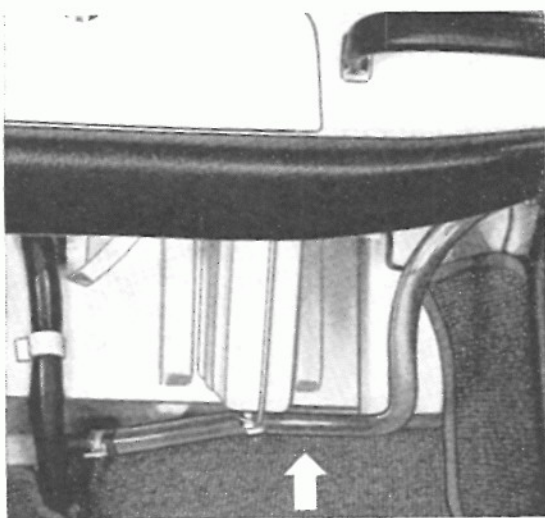

Genom de främre takkanalerna leds det därefter genom rör och slangar till friskluftintagets vattenavrinningsslangar och rinner därifrån ut vid den främre tvärväggen.

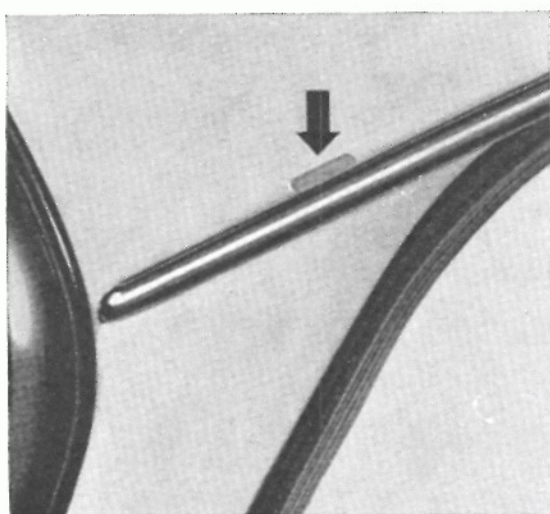

Vatten som tränger in längre bak vid soltaksramen leds bort genom de båda vattenavrinningsslitsarna på sidan av taket.

Om vattenavrinningskanalerna är igensatta kan de blåsas ur med tryckluft eller göras rena med en böjlig ståltråd underifrån.

Anmärkning

Slangarna måste ligga så att det absolut inte kan uppstå några veck.

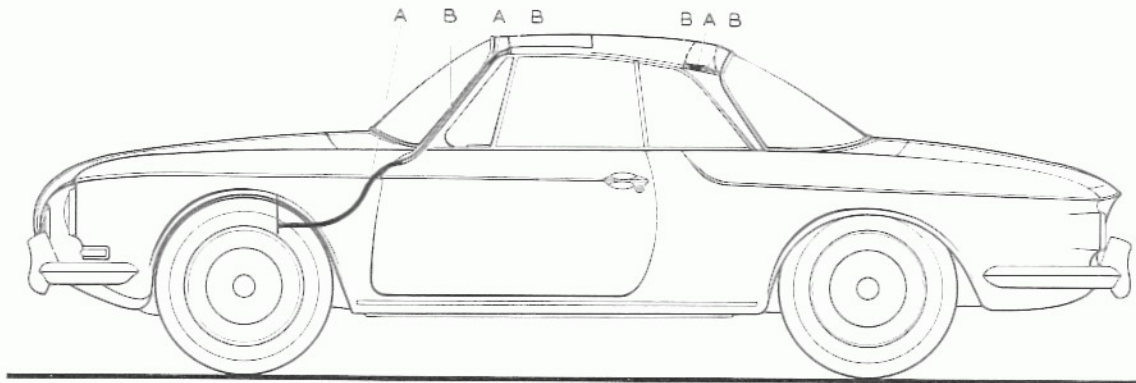

A - Fastsvetsat rör

B - Slang

Soltakets tätningsslister

Den långa plyschlisten klistras framtill och på sidorna i taköppningen, den korta klistras baktill på takluckan.

Den korta listen skall helt täcka takluckans bakre rundningar. Den långa listen skall klistras så att det inte uppstår något mellanrum mellan listerna när soltaket är stängt.

Bakom soltakets plyschlist ligger ytterligare en list av gummi.

Den korta plyschlisten och gummilisten kan bara bytas när takluckan är urmonterad.

Fel på soltaket och hur de avhjälpas

1 - Endast ena sidan av takluckan lyfts upp i höjd med taket.

Orsak

a - Lyftarmen går inte upp på rampen.

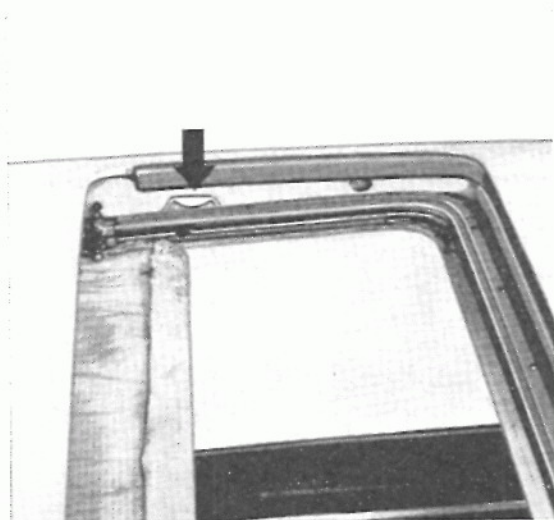

b - Manöverspiralerna eller drevet skadade.

c - Ställarmen för lågt inställd.

2 - Takluckan löper inte parallellt.

Orsak

a - Sidoinställningen felaktig.

b - Manövertrådarna eller drevet skadade.

Åtgärd

a - Rampen i takramens vattenavrinningskanal måste ligga i linje med lyftarmen.

Rikta rampen så att lyftarmen löper över rampens mitt. Rampen skall i längdled stå så att ställarmen har 45° vinkel när takluckans framkant just berör plyschlisten.

Genom att rikta rampen i längsled förskjuts lyftarmens anliggningspunkt.

b - Byt manöverspiraler eller drev.

c - Justera ställarmen enligt anvisningarna.

Åtgärd

a - Ställ in soltaket i höjded och justera reglagetrådarerna.

b - Byt manövertrådar eller drev.



I detta avsnitt beskrivs endast ur- och inmonteringen av värmesystemet i det bakre fotutrymmet. Monteringsanvisningarna för det övriga värmesystemet ges i Reparationshandboken 1961 för Volkswagen 1500, Kapitel M.

Ur- och inmontering av värmemunstycke och värmeljuddämpare

Urmontering

- 1 - Ta bort hjälpsätet.
- 2 - Lossa batteriet och ta ut det.
- 3 - Skruva ur munstyckets båda fästskruvar.

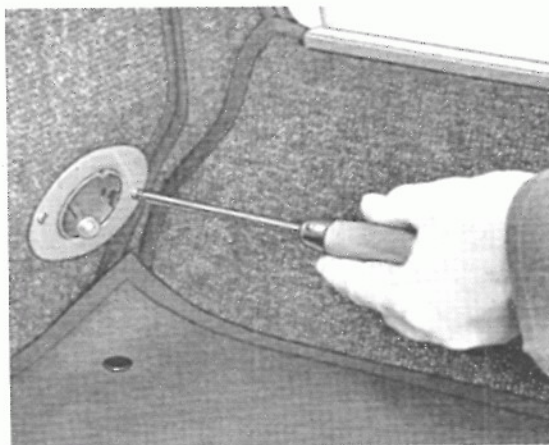

- 4 - Dra av munstycket framåt.
- 5 - Tryck ihop värmeljuddämparen — se bild.

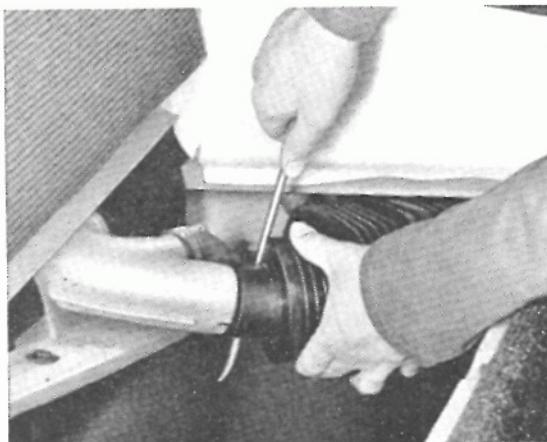

- 6 - Ta bort värmeljuddämparen.

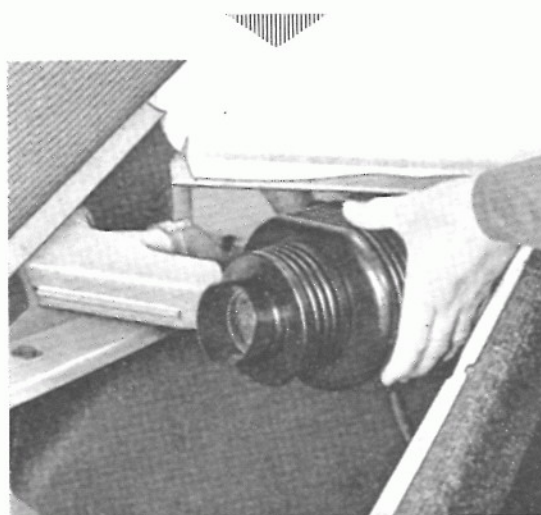

Inmontering

- 1 - Kontrollera värmeljuddämparen grundligt, både in- och utvändigt. Byt den om nödvändigt.
- 2 - Vid inmonteringen skall värmeljuddämparen först skjutas på golvbalkens värmerör.
- 3 - Tryck ihop värmeljuddämparen och skjut den på bakre tvärbalkens värmerör.
- 4 - Innan värmemunstycket monteras skall man kontrollera att spjället sitter rätt och går lätt. Korrigera spjällets läge om erforderligt.



1 - VW-specialverktyg

VW 106 T-nyckel 10 mm

2 - VW-verkstadsutrustning för tillverkning på den egna verkstaden

VW 602 Karosserivagn
VW 605 Portalkran
VW 705 Urmonteringsverktyg för fönsterveven
VW 710 Tappnyckel för handskfacklås
VW 738/1 Monteringsbock för glasruta
VW 739/1 Monteringsverktyg för glasruta

3 - Handverktyg

Skruvmejslar
Slagskruvmejsel
Vinkelskruvmejsel
Krysskruvmejslar
Vinkel-krysskruvmejsel
Kombinationstång
Sidavbitare
Polygrip
Niltång
Popniftång
Låsringsång
Drivdorn 1 mm
Drivdorn 2 mm
Körnare
Hammare 300 g
Hammare 500 g
Gummihammare 85 × 50 mm
Lättmetallhammare
Skavstål, trekantigt
Flatfil 180 mm
Flatmejsel
Huggpipa 8 mm
Huggpipa 10 mm
Stålbörste
Oljekanna
Kanna för rostolja
Kanna för glykol
Fellspruta
Ritsspels
Skjulmått, 200 mm, nonieavläsning 1/10
Måttband
Sladdlampa
Bågfil
Träkil
Elledning \varnothing 2—3 mm, 4 m
Klammer
Sax
Pensel
Momentnyckel 0—6 kpm
Spärr för hylsor med reducering

T-handlag för hylsor
Hylsa 10 mm
Hylsa 13 mm
Hylsa 14 mm
Hylsa 17 mm
Fast nyckel 9 mm
Fast nyckel 10 mm
Fast nyckel 11 mm
Fast nyckel 13 mm
Fast nyckel 19 mm
Ringnyckel 9 mm
Ringnyckel 10 mm
Ringnyckel 11 mm
Ringnyckel 13 mm
Ringnyckel 14 mm
Ringnyckel 17 mm
Innersexkantnyckel 3 mm
Innersexkantnyckel 6 mm

4 - Särskild verkstadsutrustning

Symaskin