

A

Karoseri

Limousine



Innehåll

- 10 - Beskrivning av karosseriet
- 11 - Fastsättning av nummerplåt

Monteringsarbeten

- 12 - Av- och påmontering av karosseriet
- 13 - Stänkskärmar
- 14 - Huvar
- 15 - Stötfångare
- 16 - Dörrar och fönster
- 17 - Säten
- 18 - Klädsel
- 19 - Friskluftventilation
- 20 - Beslag
- 21 - Soltak
- 22 - Särskilda anvisningar

Verkstadsutrustning

- 23 - Verktyg och övrig utrustning

Byte av karosseridelar

- 24 - Tak
- 25 - Främre sidoplåt
- 26 - Bakre sidoplåt
- 27 - Främre mellanplåt
- 28 - Bakre mellanplåt
- 29 - Bagagerumsgolv
- 30 - Instrumentbräda
- 31 - Särskilda anvisningar

Verkstadsutrustning

- 32 - Karosseriverktyg och mallar

Inredning

De bakre sidoplåtarnas och dörrarnas övre del är beklädda med plastmaterial. Den nedre dörrklädseln och nedre bakre sidoklädseln är av tyg. Dörr- och bakre sidobeklädnaden är på vardera sidan försedd med ett armstöd. Båda dörrarna har en ficka med gummiresår och handtag. I de båda bakre sidobeklädnaderna är askkoppar insatta.

Golvet är klistrat med dämpningspapp och är dessutom liksom främre tvärväggen, ramtunneln samt golvbalkarna täckt med textilmatta. Seriemässigt monteras fästen för säkerhetsbälten. Fästena för framsätenas säkerhetsbälten är monterade dels under vardera bakre sidorutan på lässtolpen dels på ramtunneln i höjd med framsätenas bakkanter.

Fästena för baksätets säkerhetsbälten är monterade dels under vardera sidorutan i höjd med ryggstödet överkant dels på bagagerumsgolvet i vagnens mitt. Fästena på bagagerumsgolvet är täckta av säte och ryggstöd.

Taket är klätt med plastmaterial. Den på kullad fastsatta backspegeln och de sidledes svängbara, stoppade solskydden för föraren och passageraren är monterade i taket över vindrutan. På instrumentbrädan framför passageraren är ett handtag monterat.

Ljuddämpning och isolering

Vagnens inre är isolerat från motorrummet genom dämpningsmaterial. Bakväggen och bagagerumsgolvet är på insidan belagda med jutefilt och ett mellanskikt av dämpningsmassa. På taket, dörrarnas ytterplåt och bakre sidoväggarna är dämpande material fastklistrat på insidorna.

Uppvärmning och ventilation

Uppvärmning sker med hjälp av varmluft, som leds från motorn över värmeväxlare till spjällhusen och därifrån genom slangar och rör till utblåsningsöppningarna vid främre fotutrymmet och till tre defrostermunstycken vid vindrutan. Det bakre passagerarutrymmet värms upp genom varmluft, som strömmar ut från munstycken vid ramtunneln nedanför baksätet. Fininställning av varmluften sker genom ett vridhandtag på ramtunneln framför framsätena.

Genom slitsar framför vindrutan intas friskluft, som leds genom kanaler till två munstycken i instrumentbrädan. Friskluften regleras med spjäll i kanalerna, vilka var för sig kan regleras och avstängas. Detta sker med fyra reglagearmar på instrumentbrädan.

Bagagerum

Bagagerummet under bakre huven har 206 liter nyttig rymd och utrymmet under främre huven har 220 liter.

Yttre dekor

Stötfångare, stötfångarhorn, samt sargarna för strålkastare och blinklyktor är förkromade. De yttre dörrhandtagen och ventilationsrutorarnas ramar är hugglansförkromade.

Den yttre backspegeln, som är fällbar, är fäst på dörrrens ytterplåt. Dess hållare är förkromad medan spegelramen består av kromnickelstål. På främre huven är ett VW-märke monterat. Prydnadslisterna kring vindrutan, sidorutorerna och bakrutan är av lättmetall. Listerna är kemiskt polerade och anodoxiderade. Nedanför vardera dörren finns en kromlist.



Beskrivning av karosseriet

Limousine

Allmänt

Karosseriet, som är försedd med två dörrar och helt tillverkad av stål i strömlinjeformad pontonform, är monterat på en ramplattform och fastskruvad på denna. Tack vare det lutande frampartiet, den välvda vindrutan och den släta undersidan har karosseriet ett mycket lågt luftmotstånd. Under dörrarna genomgående kraftiga balkprofiler bildar tillsammans med ramlunnen och plattformarna en böjnings- och vridningsstyv ram. Stänkskärmarna är fastskruvade vid sidoplåtarna och därför lätta att byta.

Karosseriets inre är genom tvärväggar uppdelat i:

Passagerarutrymme,
främre och bakre bagagerum samt
motorrum i bakdelen. Motorrummet är
tillgängligt från bakre bagagerummet.

Karosseriet består av följande huvuddelar, som är sammanfogade med elektrisk punktsvetsning:

- 1 - Främre mellanplåt, förstyrningsplåt, instrumentbräda och tvärvägg
- 2 - Främre sidoplåt
- 3 - Bakre sidoplåt med golvbalk
- 4 - Tak
- 5 - Bagagerumsgolv och bakre mellanplåt

Dörrar

De 1068 mm breda dörrarna är monterade på de främre karosseristolparna. Gångjärnen är ställbara. Dörrarna manövreras utifrån med tryckknapphandtag och inifrån med spärrbara draghandtag. Både den högra och vänstra dörren är låsbar utifrån. Med nyckel kan man låsa de båda dörrarna endast om de är stängda.

Om det inre draghandtaget spärras när dörren är öppen så frigörs spärren automatiskt när dörren stängs. Spärrar man däremot draghandtaget och sedan samtidigt trycker på det yttre handtagets tryckknapp när dörren stängs så låses dörren automatiskt. Båda dörrarna kan låsas upp utifrån när de inre handtagen är spärrade. Dörrens öppningsvinkel — ungefär 70° — begränsas av ett dörrstopp. En dörrtätning av skumgummi med läpp tätar mot dörrramen runt om.

Huvar

Främre huven, under vilken bensintank, reservhjul, verktyg och främre bagagerum är placerade är låst och öppnas med en dragknapp, som sitter under instrumentbrädan på vänstra ytterväggen. Huven hålls öppen av en vridfjäder.

Bakre huven, under vilken det bakre bagagerummet är beläget, öppnas via en manövertråd med en dragknapp, som är placerad ovanför låsplattan på vänster låsstolpe. Huven hålls öppen av två tryckfjädrar som är fästade vid vardera gångjärnet. Gångjärnen är horisontella och täcks av karosseriet.

Motorrummet är tillgängligt från bakre bagagerummet, då den däri befintliga golvluckan är upplyft eller helt borttagen.

Fönster

Den odelade välvda vindrutan lutar 45° . Den största siktbredden är 1244 mm, största höjden 484 mm. Det rektangulära bakfönstret lutar 43° . Största siktbredd är 1162 mm, största höjd 470 mm.

För att öppna och stänga de höj- och sänkbara rutorna helt fordras tre varvs vridning av fönstervevarna. I dörrarna finns dessutom vridbara ventilationsrutor med friktionsbroms. Ventilationsrutorna låses med en regel, som går att spärra.

Alla rutor är av härdat glas. Vindrutan har ett siktfält, genom vilket man kan se även om rutan i övrigt är förstörd. Till Sverige levererasagnar försedda med vindrutor av lamellglas.

Framsäte

De ställbara sätena styrs i glidskenor. I längdriktning kan sätena regleras 100 mm. Ryggstöden är ställbara i åtta olika lägen. Med stängda dörrar är det dessutom säkerställt att ryggstöden inte tippas framåt vid en inbromsning. Härigenom höjs den inre säkerheten. Sätenas ramverk är en pressad plåtkonstruktion. Sätena har spiralfjädrar och ryggstöden fjäderlingor. Både ryggstöd och säte har stoppning av gummihärmatta.

Baksäte

Ryggstödet är fäst vid bakväggen, upptill med hakar och nedtill med skruv. Såväl säte som ryggstöd har fjäderlingor.

Som en extra bekvämlighet finns det i ryggstödet mitt ett utfällbart armstöd.

Instrumentbräda

Instrumentbrädan, som är svetsad, utgör ett bärande element i karosseriet. Stoppningen på instrumentbrädan är fastskruvad.

Framför föraren sitter till vänster bränslemätaren och till höger om denna hastighetsmätaren, som är graderad till 140 km/tim. Ytterligare till höger finns en elektrisk klocka. I instrumentbrädans mitt är en askkopp och fyra reglagearmar för friskluftningen placerade. Urtaget under askkoppen är avsett för en radio med högtalare. Längst till höger finns ett handskfack med lösbar lucka.

Mellan den vänstra dörrstolpen och bränslemätaren finns från vänster till höger följande manöverknappar:

- 1 - En tryckknapp för den tryckluftdrivna vindrutepolaren.
- 2 - En strömställare för vindrutetorkaren.
- 3 - Två horisontellt infällda rattar: den övre för den steglösa hastighetsregleringen av vindrutetorkaren och den undre för den likaså steglösa regleringen av instrumentbelysningen.
- 4 - Tryckknapp för parkerbelysningen.
- 5 - Tryckknapp för strålkastarna.



Fastsättning av nummerplåt

Främre nummerplåt

Främre nummerplåten fästes vid två byglar, som skruvas fast på mellanplåten ovanför stötfångaren.

Beroende på att nummerplåtens längd varierar i olika länder borras inte byglarnas fästhål i främre mellanplåten förrän vagnen levereras.

Byglarna medsändes varje vagn och är placerade i handskfacket.

När fästhål i nummerplåten borras skall man undvika att borra genom siffror och bokstäver.

Montering av främre nummerplåt

1 - Borra två \varnothing 5,3 mm hål i nummerplåten och två \varnothing 6,5 mm hål i främre mellanplåten.

2 - Ta bort eventuella grader och måla på litet färg för att hindra rostangrepp på mellanplåten.

3 - Dra fast de båda byglarna på mellanplåten.

4 - Placera gummimellanläggen mellan nummerplåt och byglar och dra fast plåten med två spårskruvar.

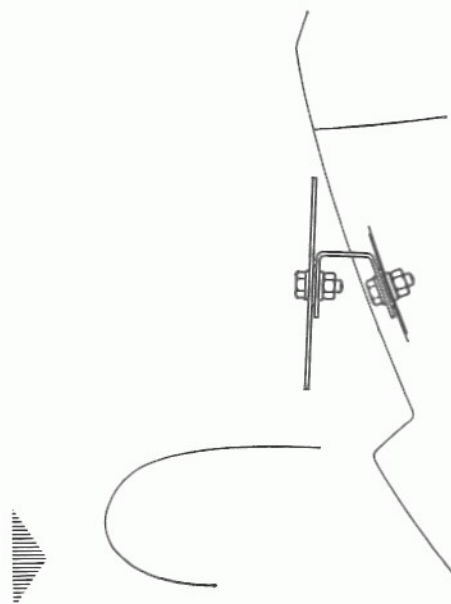

Bakre nummerplåt

Bakre nummerplåten fästes vid en bygel, som skruvas fast på bakre mellanplåten över stötfångaren.

Beroende på att nummerplåtens storlek varierar i olika länder förekommer det ibland att bygeln måste kortas av.

Bygeln fästes vid bakre mellanplåten redan vid tillverkningen av vagnen.

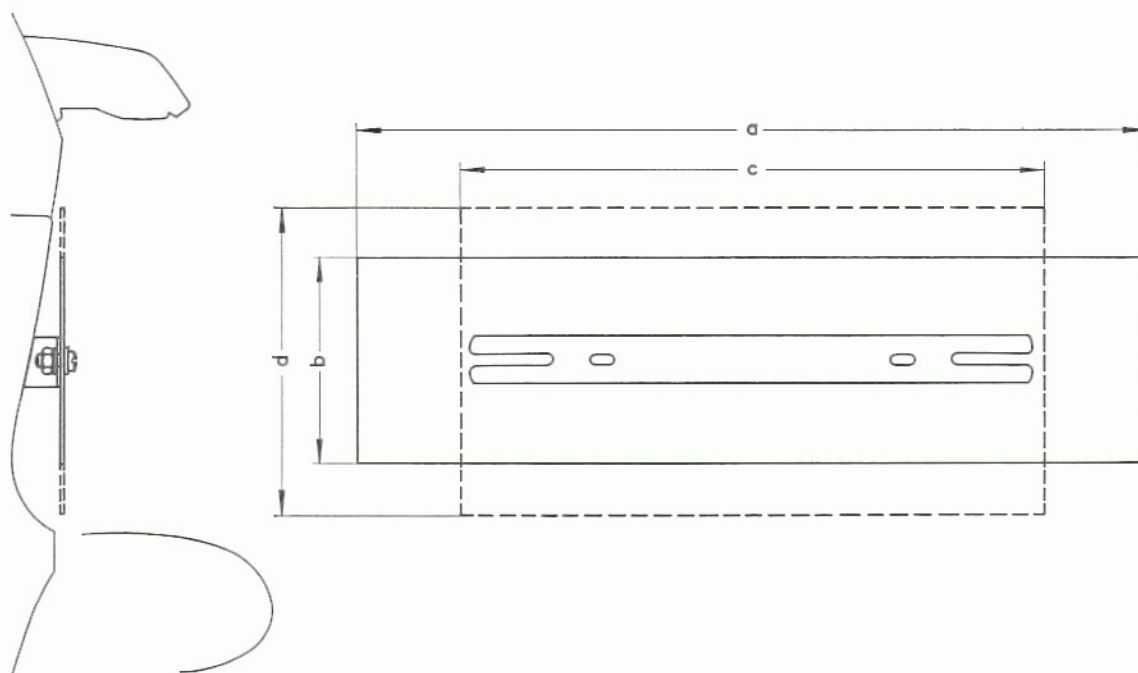

- a - 520 mm
- b - 110 mm
- c - 352 mm
- d - 156 mm

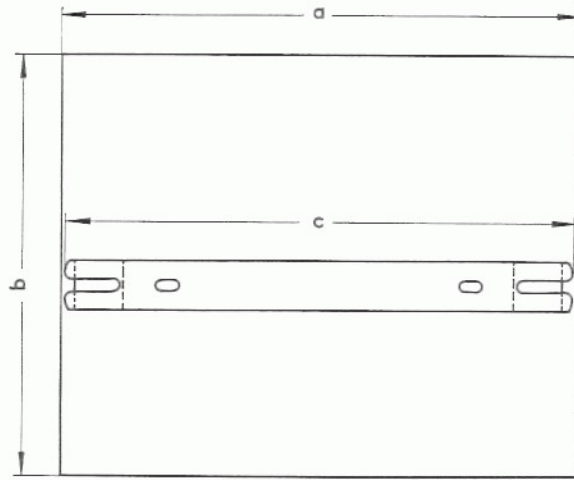
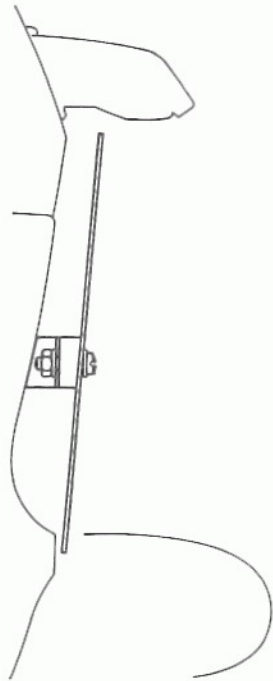

- a - 275 mm
- b - 200 mm
- c - 270 ± 1 mm

Montering av bakre nummerplåt

- 1 - Borra två \varnothing 5,3 mm hål i nummerplåten.
- 2 - Ta bort eventuella grader och måla på litet färg för att hindra rostangrepp.
- 3 - Placera gummimellanlägggen mellan nummerplåt och bygel och dra fast plåten med två spårskruvar.



Av- och påmontering av karosseri

Avmontering

Arbetena underlättas om de utförs i följande ordning:

- 1 - Lyft vagnen och ta av bakhjulen.
- 2 - Ta ur främre och bakre sätena.
- 3 - Lossa batteriledningarna.
- 4 - Dra av bränsleslangen, tappa ur bränslet och montera ur bränsletanken.
- 5 - Lossa ledningen mellan batteri och laddningsregulator.
- 6 - Dra av röret mellan bromsvätskebehållaren och huvudcylindern vid huvudcylindern och sätt igen det med en plugg.
- 7 - Lossa den elektriska ledningen vid bromskontakten.
- 8 - Dra ur hastighetsmätarvajern vid vänstra framhjulet.
- 9 - Lossa rattaxeln vid styrväxeln. Skruva ur de två fästskruvarna för rattläset. Dra loss ledningen vid rattläset och dra ut rattaxeln med ratt.
- 10 - Dra av värmeslangen för det mellersta defrostermunstycket under instrumentbrädan och värmeslangen för det bakre fotutrymmet.

Ta bort ljuddämparen och förgreningsstycket för värmeslangen under baksätet.

- 11 - Lossa vänstra och högra värmereglagetraden.
- 12 - Lossa förbindningen mellan vardera spjällhuset och karosseriet.
- 13 - Lossa ledningen på startmotorn.
- 14 - Lossa ledningen på generatorn, tändspolen och ledningen på oljetryckskontakten.
- 15 - Lossa bakre motorstödet från karosseriet.
- 16 - Lossa de tre gummimanschetterna mellan motor och karosseri.



- 17 - Skruva ur de två fästskruvarna på vardera sidan på främre tvärbalken.

18 - Skruva ur de 18 fästskruvarna ur karosseriets golvbalkar.

19 - Skruva underifrån ur fästskruven på vardera sidan på bakre tvärbalken.

20 - Skruva inifrån ur de sex fästskruvarna på den bakre tvärbalken.

21 - Skruva ifrån bagagerummet ur de två fästskruvar, som håller karosseriet vid hjälpramen.

Anmärkning

Dessa skruvar får inte skruvas ur förrän bilen åter står på hjulen.

22 - Skruva ur fästskruven på vardera sidan på framaxeln.

23 - Dra av beklädnaden i främre fotutrymme och golvbalkarnas beklädnad, som är klistrad på ramens golvplåt. Beklädnaderna skall inte dras av mer än nödvändigt.

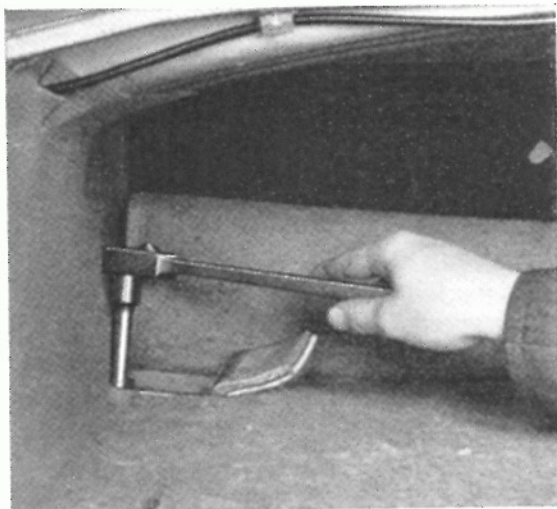

Anmärkning

Om karosseriet skall lyftas av med portalkranen VW 605 (tillverkas på den egna verkstaden) måste bakhjulen åter skruvas på och vagnen tas ned från bockarna.

24 - Sätt an hakarna på portalkranen VW 605 på skärmarna så att de på hakarnas insidor fastklistrade filt mellanlägg inte förskjuts. Lyft av karosseriet från chassit och dra undan detta bakåt.



Påmontering

Innan karosseriet sätts på utförs följande förarbeten:

1 - Byt ut gummilisten mellan ramen och karosseriet. Fäst listen med plåtskruvar på ramen.

2 - Slå hål i gummilisten över hålen i golvplåten med en 8 mm huggpipa. Lägg härvid under en träbit.

3 - Slå hål i gummilisten över de fyra ovala hålen i främre tvärbalken med en 10 mm huggpipa.

4 - Bestryk gummilisten i U-profilen vid främre och bakre hörnen rikligt med VW-tätningssmassa D17.

5 - Lägg på gummimellanlägget 6 på hjälpramen.

Lägg in avståndshylsan, övre gummimellanlägget och tryckbrickan i vardera försänkningen i bagagerumsgolvet.



- 1 - Fästskruv
- 2 - Bricka
- 3 - Tryckbricka
- 4 - Övre gummimellanlägg
- 5 - Avståndshylsa
- 6 - Undre gummimellanlägg

6 - För att underlätta påsättandet av karosseriet inskrivas två pinnskruvar i hjälpramen. Pinnskruvarna tas bort när karosseriet sätts på.

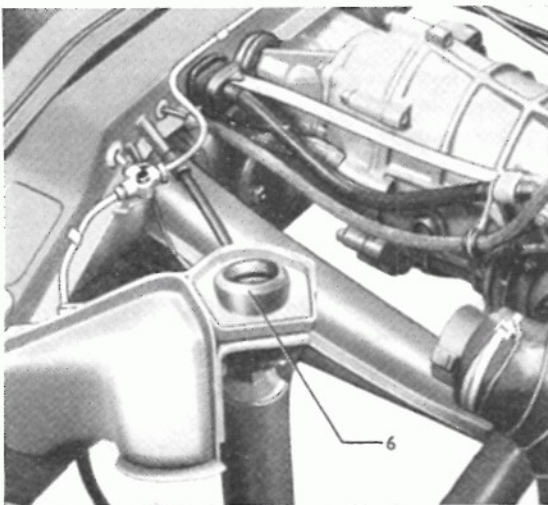

7 - Sätt på karosseriet. Se härvid till att gummilisten inte förskjuts i sidled. Om det behövs klistras listen fast eller fästes på de utsatta ställena med några extra plåtskruvar.

- 8 - Sedan karosseriet satts på dras alla skruvar enligt ordningsföljden i nedanstående skiss. Detta görs i flera omgångar, först lätt och sedan hårdare.

Härigenom undviks sneddragning i ram och karosseri.

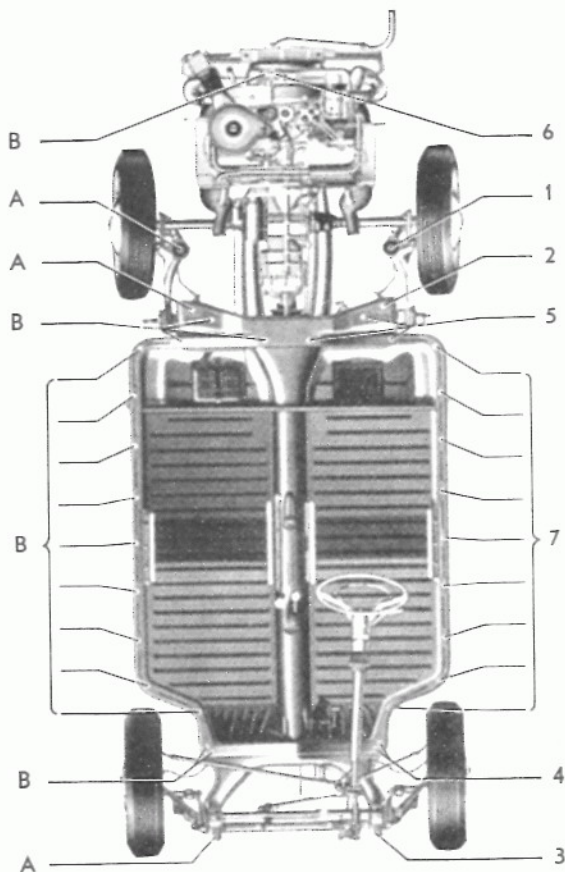

A = Skruv M 10
B = Skruv M 8

- 9 - De skruvar, som sätts i främre tvärbalken på båda sidor skruvas i gängade plattor. Dessa plattor är lagrade i fästen, som är fastsvetsade på karosseriet.

- 10 - Dra alla karosseriskruvar med momentnyckel enligt följande:

Skruv M 10 med max. 4 kpm
Skruv M 8 med max. 1,2 kpm

Viktigt

Vid åtdragning av skruvarna måste man noga iaktta gummilisten. Börjar listen att deformeras får man inte dra mer, för då kan listen skadas med påföljd att otäthet uppstår.

- 11 - Skruva på vardera sidan fast karosseriet på framaxeln med fästskruven.

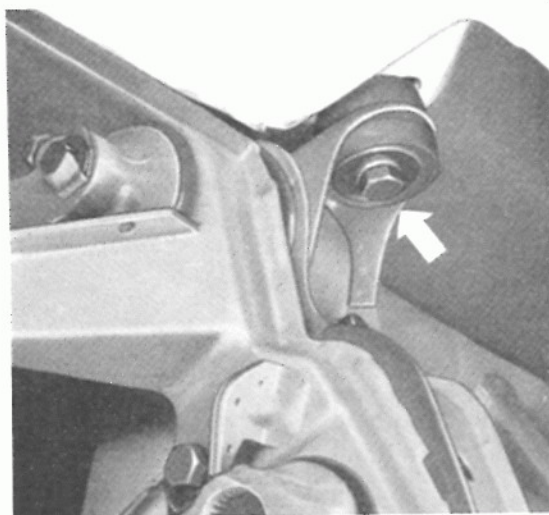

- 12 - Skjut på röret mellan bromsvätskebehållaren och huvudcylindern på huvudcylindern och anslut ledningen för bromskontakten.

- 13 - Dra fast gummimanschetterna mellan motor och karosseri. Skruva fast bakre motorstödet vid karosseriet.

- 14 - Montera alla övriga borttagna delar, anslut batteriet och alla elektriska ledningarna.

- 15 - Lufta bromsarna.



Av- och påmontering av främre stänkskärm

Avmontering

1 - Ta bort prydnadslisten under dörren.

2 - Ta bort främre stölfångaren.

3 - Lyft ur reservhjulet och domkraften.

4 - Montera bort strålkastaren och blinklyktan och lossa ledningarna.

5 - Ta bort positionslyktan och lossa ledningen.

6 - Skruva ur skärmens bakre fästskruv vid gångjärnsstolpen.

7 - Ta bort främre sidoklädseln och skruva ur de tre fästskruvarna.

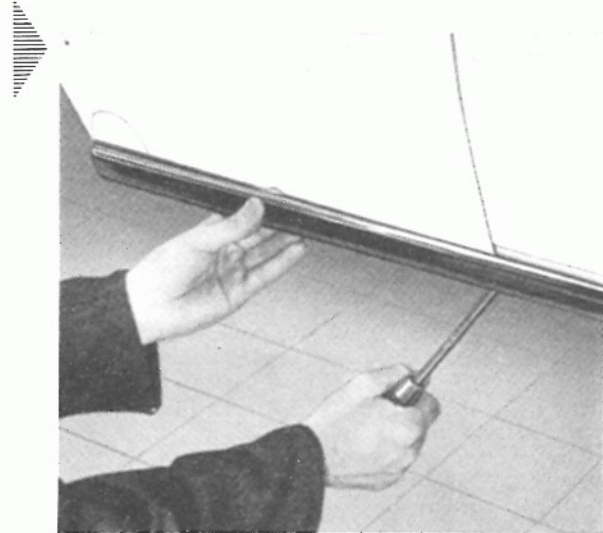

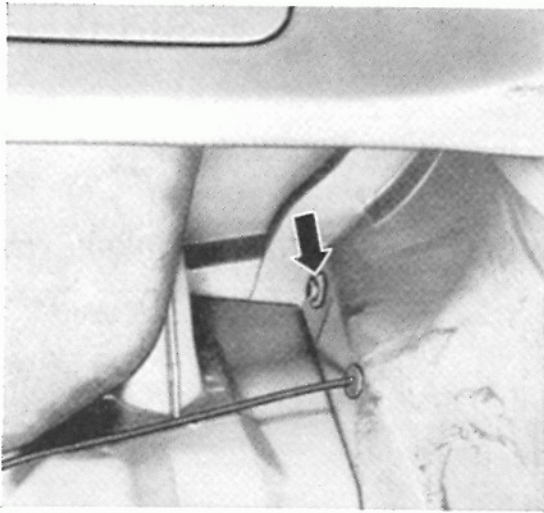

8 - Skruva ur fästskruven som sitter ovanför gummenomföringen för positionslyktans ledning i vagnens inre.

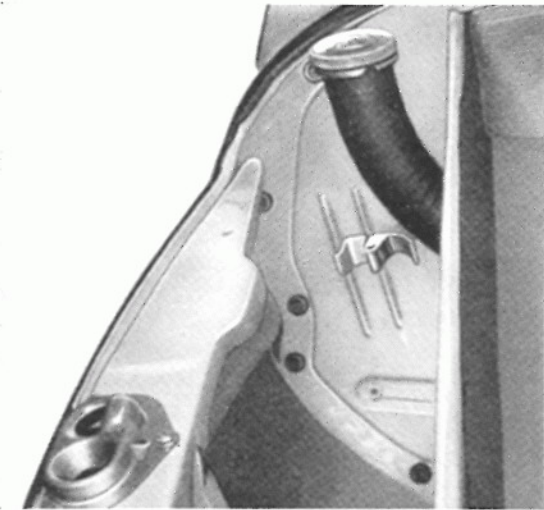

9 - Skruva ur de fem fästskruvarna i reservhjulsfacket.

Anmärkning

Om den vänstra skärmen skall monteras av måste vattenbehållaren för vindrutespolningen tas ur.



10 - Skruva ur de fyra fästskruvarna i bagagerummet.

11 - Ta av skärmen och kederlisten.

Påmontering

Innan stänkskärmen monteras på skall följande iakttas:

- 1 - Vid skärmens bakre ände ligger mellan skärm och sidoplåt ett tätningband. Byt det gamla tätningbandet mot ett nytt 2 cm brett band, D 19.

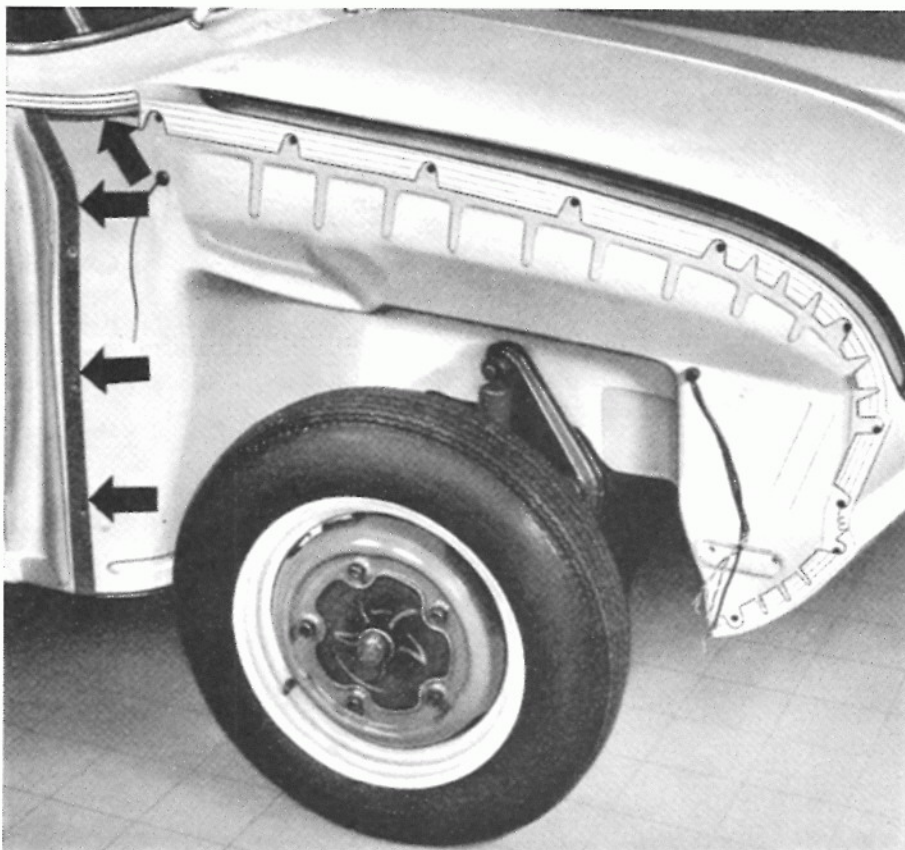

- 2 - Kontrollera skärmens plåtmuffrar och byt dem om de är felaktiga.

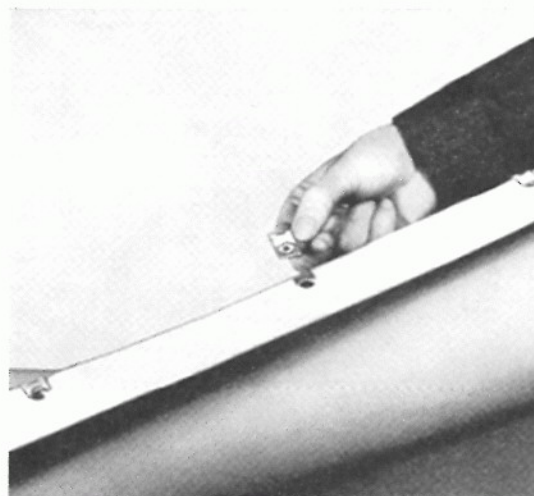

- 3 - Kontrollera gummiunderlägg 1 och fästskruv 2. Byt dem vid behov.

- 4 - Kontrollera om kederlisten är användbar och byt den annars. För att undvika oläshet måste man se till att kederlisten kommer i rätt läge när skärmen dras fast.

- 5 - Dra fast skärmen. Åtdragningsmomentet för fästskruvarna är 1,1 — 1,2 kpm.

- 6 - Montera fast strålkastaren, positionslyktan och blinklyktan. Ställ in strålkastaren.

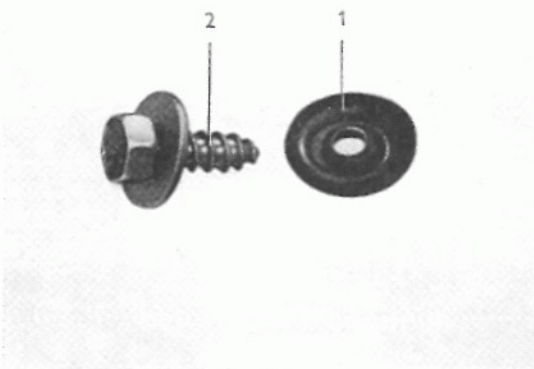

Av- och påmontering av bakre stänkskärm

Avmontering

1 - Ta bort prydnadslisten under dörren.

2 - Ta bort bakre stöflängaren.

3 - Montera bort baklyktan och lossa ledningen.

4 - Skruva underifrån ur skärmens båda bakre fästskruvar.

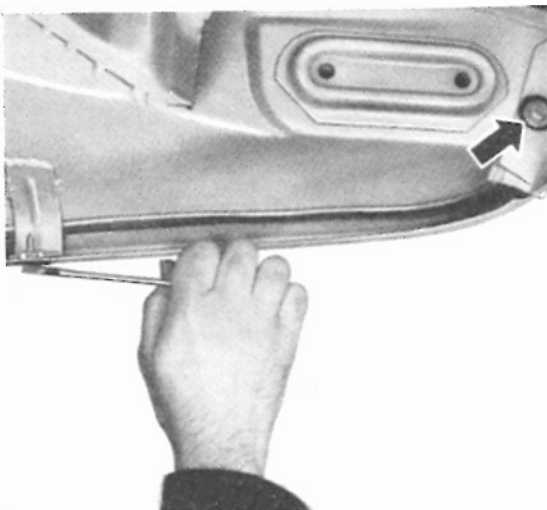

5 - Skruva ur de två främre fästskruvarna.

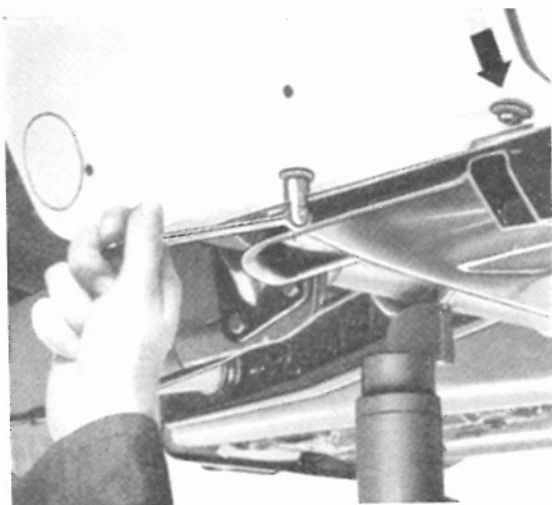

6 - Lyft ur bakre ryggsätet och sätet. Ta bort den stoppade listan över den bakre sidoklädseln. Hålen i den bakre sidopläten för skärmens fästskruvar är överklistrade med plast. Ta bort plasten.

7 - Skruva ur de fyra fästskruvarna med en T-nyckel.

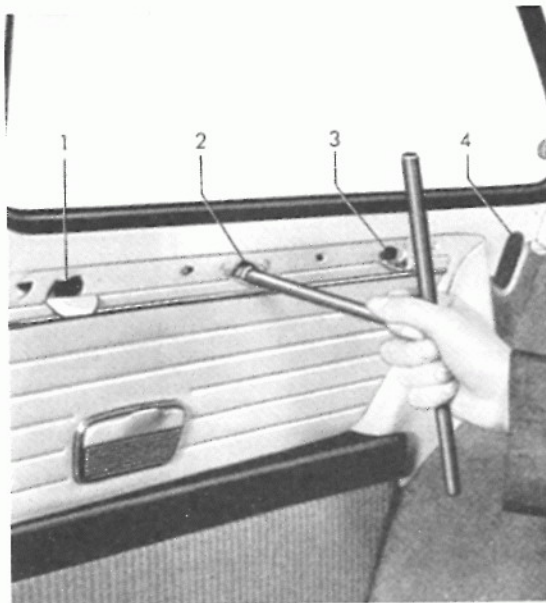

8 - Skruva ur de tre fästskruvarna i bakre bagagerummet.

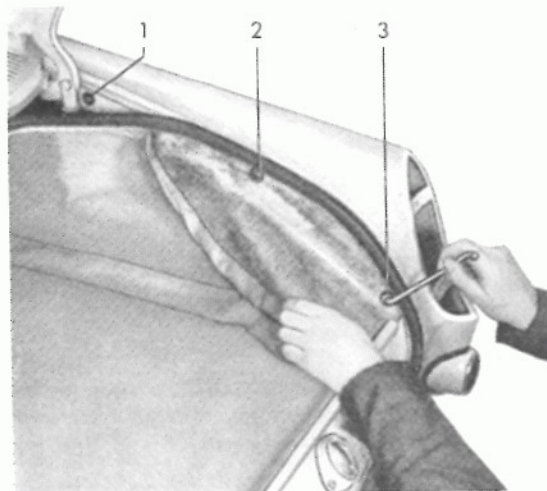

Anmärkning

För att undvika skador på skärmen bör en medhjälpare hålla i den då de tre sista skruvarna skruvas ur.

9 - Ta av skärmen.

Påmontering

- 1 - Vid skärmens nedre kant ligger mellan skärm och sidoplåt en gummitätning. Kontrollera denna gummitätning och byt den om den är felaktig.

Viktigt

Då skärmen monteras på måste man se till att gummitätningen sitter rätt vid sidoplåten. I annat fall blir det oläsligt.

- 2 - Kontrollera skärmens plåtmuttrar, gummiunderlägg och fästskruvar. Byt felaktiga delar.
- 3 - Kontrollera kederlisten och byt den om erforderligt. Se till att kederlisten kommer i rätt läge då skärmen skruvas fast för att undvika oläslighet.

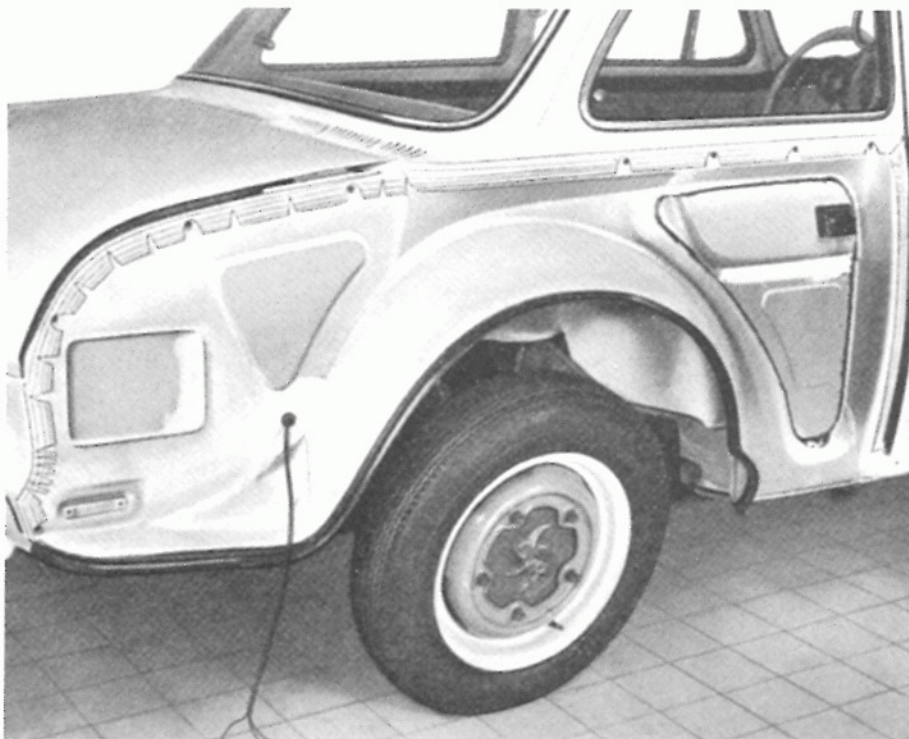

- 4 - Dra fast skärmen. För att inte skada skärmen bör två montörer utföra arbetet. Dra åt fästskruvarna med 1,1 — 1,2 kpm.

- 5 - Se till att gummitätningen mellan baklykta och skärm är felfri och sitter rätt.

- 6 - Montera alla borttagna delar och anslut de elektriska ledningarna.





Av- och påmontering av främre huv

Avmontering

För att inte skada framväggsöverdelen vid av- och påmonteringen är det lämpligt att två montörer utför arbetet. Dessutom bör framväggsöverdelen täckas med en mjuk skyddsduk.

- 1 - Öppna hoven.
- 2 - Skruva ur de två fästskruvarna på vardera gångjärnet från hoven och ta av hoven.

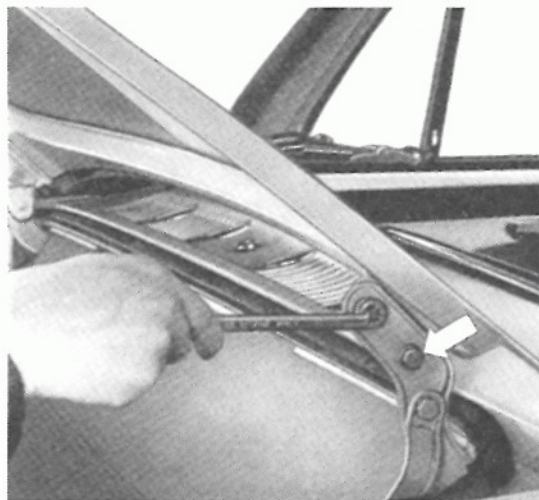

Påmontering

- 1 - Kontrollera att gummilisten är felfri och sitter rätt. Klistra fast en ny list om erforderligt.
- 2 - Skruva fast hoven löst vid gångjärnen och förskjut den så i de ovala hålen att den ligger an jämnt och tätt runt om. Dra fast skruvarna för gott.
- 3 - Kontrollera huvlåsets funktion genom att öppna och stänga hoven några gånger. Justera vid behov huvlåsets läge i de ovala hålen.

Ur- och inmontering av gångjärn och vridfjäder

Urmontering

- 1 - Skruva ur fästskruvarna för främre bagagerumpappen och ta ur denna.
- 2 - Spänn vridfjädern med monteringsverktyget VW 709 (tillverkas på den egna verkstaden). Skruva ur fästskruven för huvstödet.

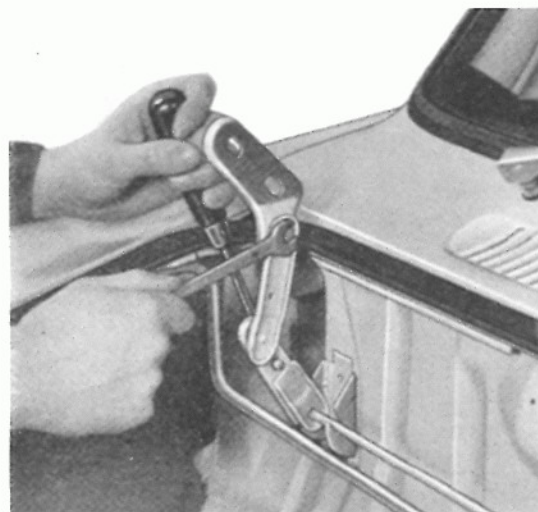

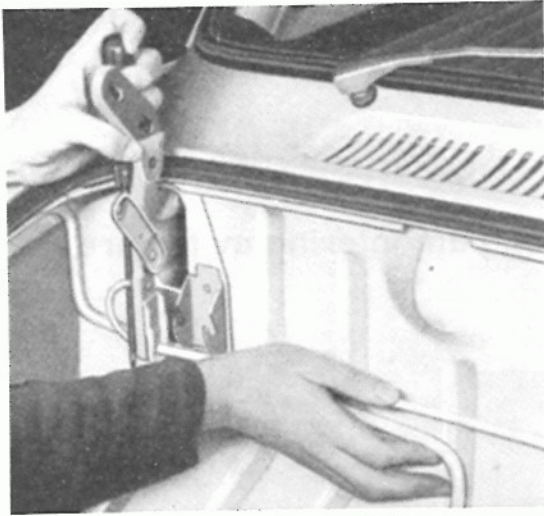

3 - Haka ur vridfjäders vid den högra sidan.

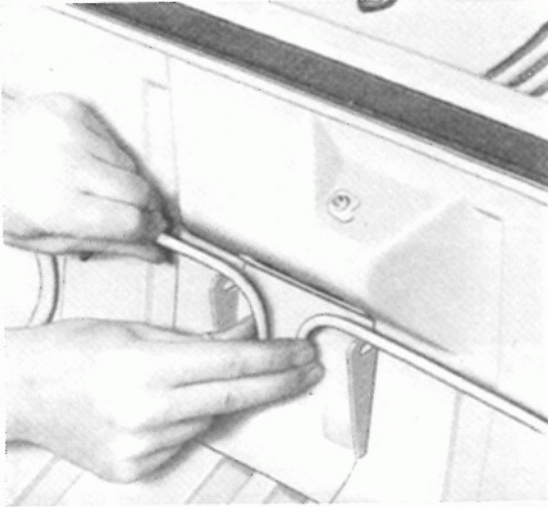

4 - Skruva ur fästskruven för huvstödet på den motsatta sidan. Använd liksom förut monteringsverktyget VW 709. Haka ur vridfjäders.

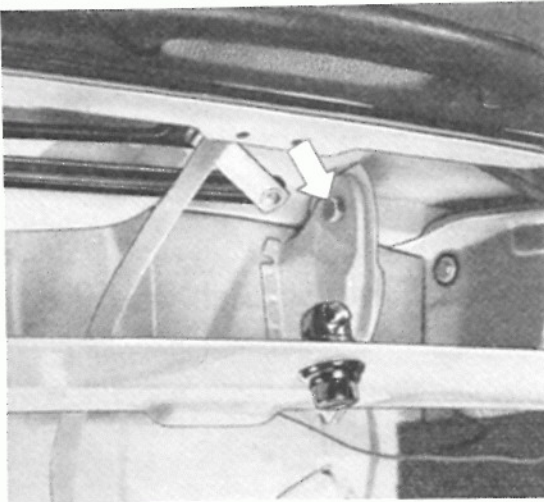

5 - Haka ur vridfjäders ur det mellersta fästet.

6 - Om gångjärnet skall monteras ur på högra sidan måste först handskfacket tas ur innan man kan skruva bort fästskruven inuti vagnen.

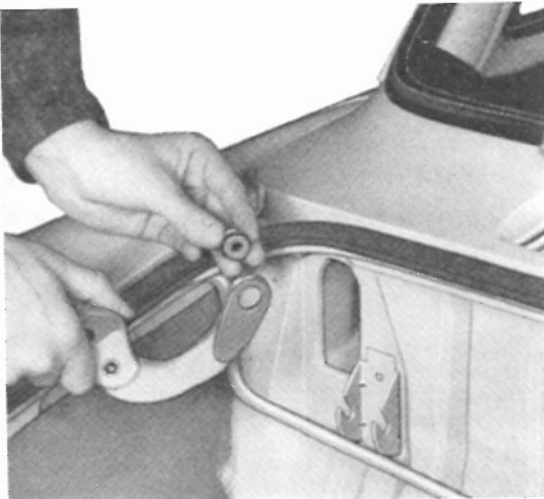

Inmontering

1 - Kontrollera att bussningen sitter rätt innan gångjärnet monteras in.

2 - För in gångjärnet i öppningen med höger hand och skruva in fästskruven med den vänstra. Dra fast fästskruven.



3 - Haka i vridfjäders i det mellersta fästet.

4 - Skjut huvstödet över vridfjäders ände och haka i vridfjäders i lagerbocken.

5 - Spänn vridfjäders med monteringsverktyget VW 709 tills huvstödet hål är mitt för gångjärnets gängade fästhål.

6 - Skruva in fästskruven för hand. Dra fast skruven och ta bort monteringsverktyget VW 709.



7 - Montering av vridfjäders på den motsatta sidan sker i samma ordningsföljd.

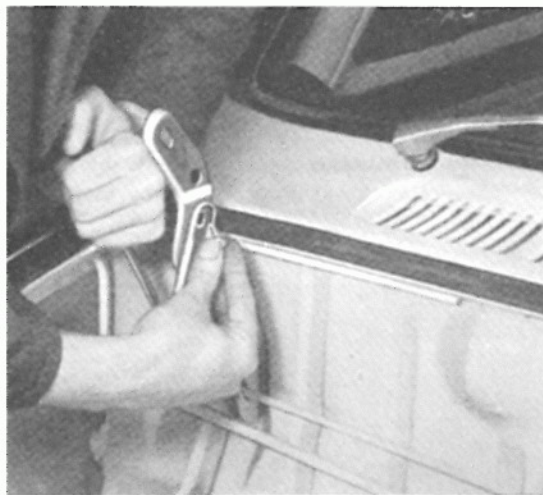

Ur- och inmontering av främre huvlås

Urmontering

1 - Öppna främre huven.

2 - Skruva ur fästskruvarna för låstappen och spärrhaken.

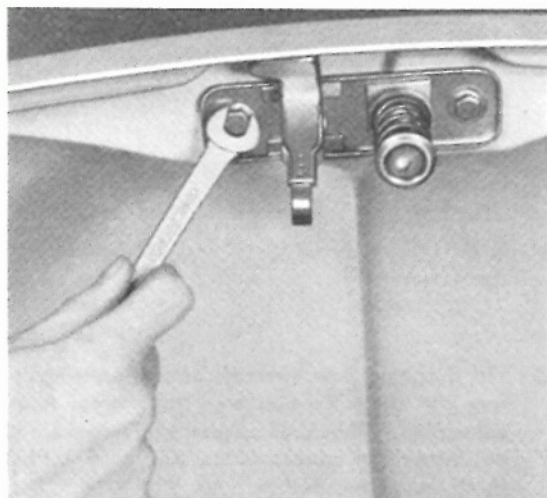

- 3 - Skruva ur de tre fästskruvarna och muttrarna för huvlåset.



- 4 - Lossa klämskraven på spärren och dra ut manövertråden för huvlåset. Ta bort huvlåset.

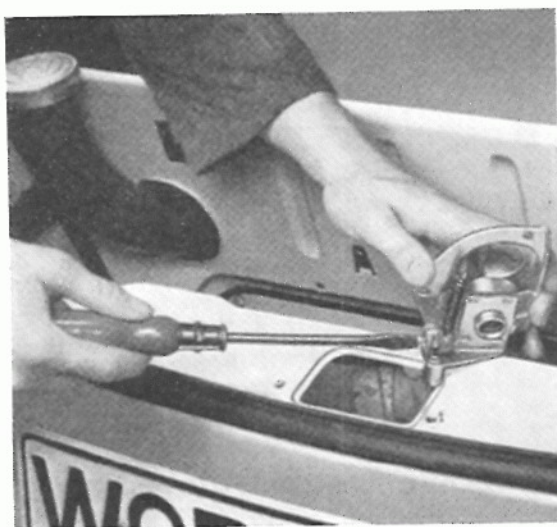

- 5 - Dra från vagnens inre ut manövertråden ur styr-röret.

Inmontering

- 1 - Smörj tråden för huvlåset med fett och stick in den in röret.
- 2 - Vid dragning i manövertråden går spärregeln, som vid stängt lås blockerar låshållarens tapp, automatiskt tillbaka. Låstappen blir härigenom fri och huvnen kan öppnas sedan man med handen tryckt undan spärrhaken.

Vid festsättning av manövertråden vrids därför armen, på vilken klämskraven sitter, mot fjäder-spänningen så långt att spärregeln skjuter in i öppningen för tappen. I detta läge förs manövertråden in i huvlåset och fästes vid armen med klämskraven. Den utskjutande trådänden böjs om.

- 3 - Dra fast huvlåset.

- 4 - Dra fast låstappen och spärrhaken.

- 5 - Kontrollera att låset sitter rätt och att låstappens längd är den rätta genom att öppna och stänga huvnen några gånger.

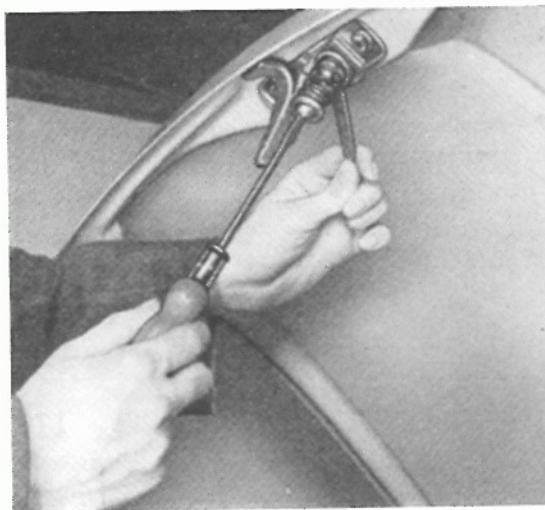

Låsets läge kan justeras genom att flytta det i de ovala hålen. Låstappens längd regleras genom att tappens antingen skruvas ut eller in sedan låsmuttern lossats.

- 6 - Kontrollera manövertrådens inställning och justera den om erforderligt. Böj åter om trådänden.

- 7 - Smörj låstappen.

Av- och påmontering av bakre huv

Avmontering

För att inte skada karosseriet vid av- och påmonteringen är det lämpligt att två montörer utför arbetet.

Är inte detta möjligt bör karosseriet under bakrutan täckas med en mjuk skyddsduk.

1 - Öppna huvan.

2 - Klipp av ledningen för nummerbelysningen enligt bredvidstående bild och sätt fast en stikkabelsko på vardera ledningsändan. Denna åtgärd är bara erforderlig när huvan monteras av första gången.

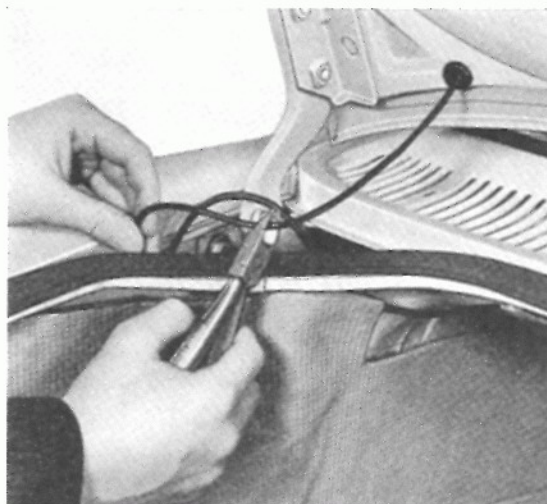

Om huvan måste monteras av senare tar man isär ledningen vid stikkabelkopplingen.

3 - Skruva ur de två fästskruvarna på vardera gångjärnet.

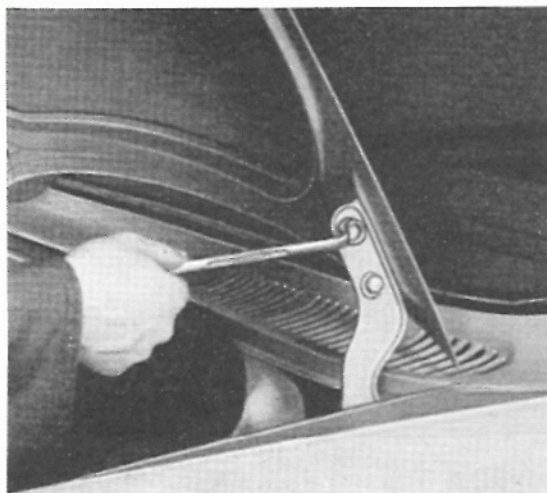

4 - Ta av huvan.

5 - Montera ur gångjärnen om erforderligt.

Härvid måste man dock haka ur tryckljädrarna först.

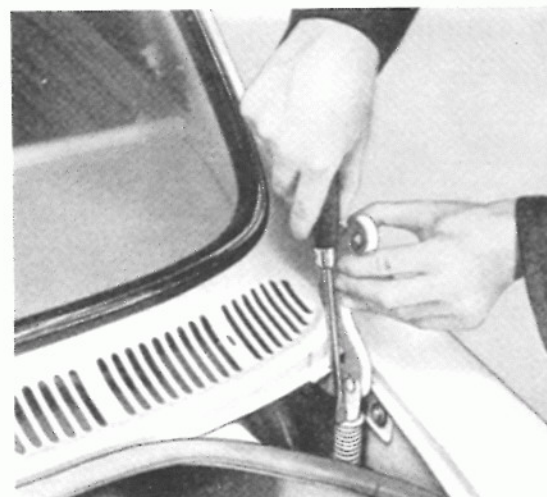

Påmontering

1 - Kontrollera gummilisten och byt den om erforderligt. Vid byte skall gammalt klister tas bort med tvättpetroleum och den nya listen fästas med VW-universalklister D 12.

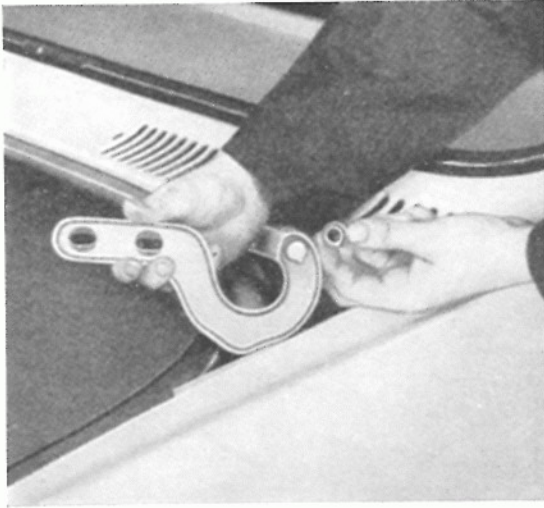

2 - Dra fast gångjärnen och haka i tryckfjädrarna.

Kontrollera härvid att gångjärnens bussningar sitter rätt.

3 - Skruva fast huven löst och förskjut den så i de ovala hålen att den ligger an jämnt och lätt runt om. Dra fast skruvarna för gott.

4 - Kontrollera huvlåsets funktion genom att öppna och stänga huven några gånger. Justera om erforderligt huvlåsets läge i de ovala hålen.

Ur- och inmontering av bakre huvlåset

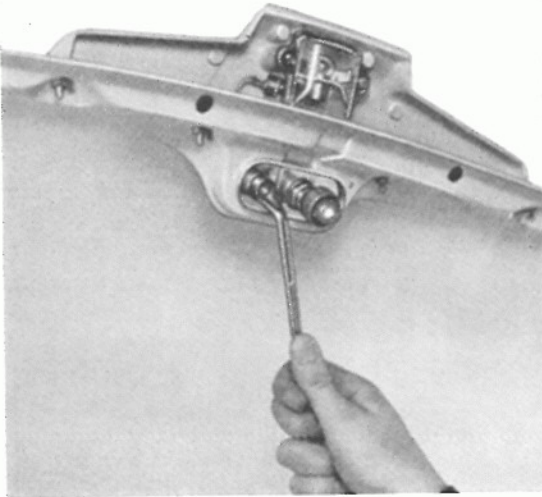

Urmontering

1 - Öppna huven.

2 - Ta bort låstappen med hållare.

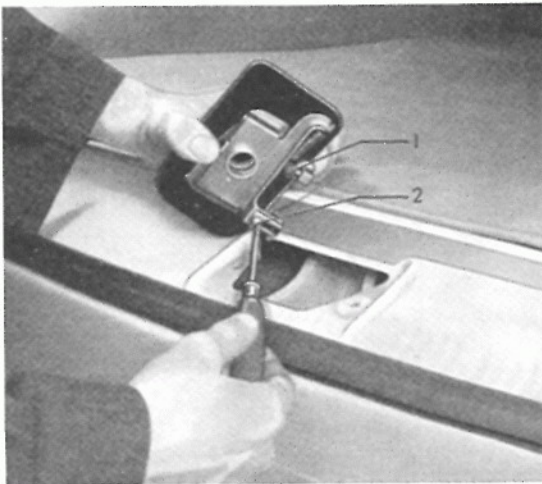

3 - Skruva ur låsets fästskruvar. Lossa klämskruven 1 på spärren och klämskruven 2 på trådholjets hållare och dra ut manövertråden. Ta bort huvlåset.

4 - Ta bort vänstra bakre stänkskärmen. Böj upp plåtklammerna för manövertråden.

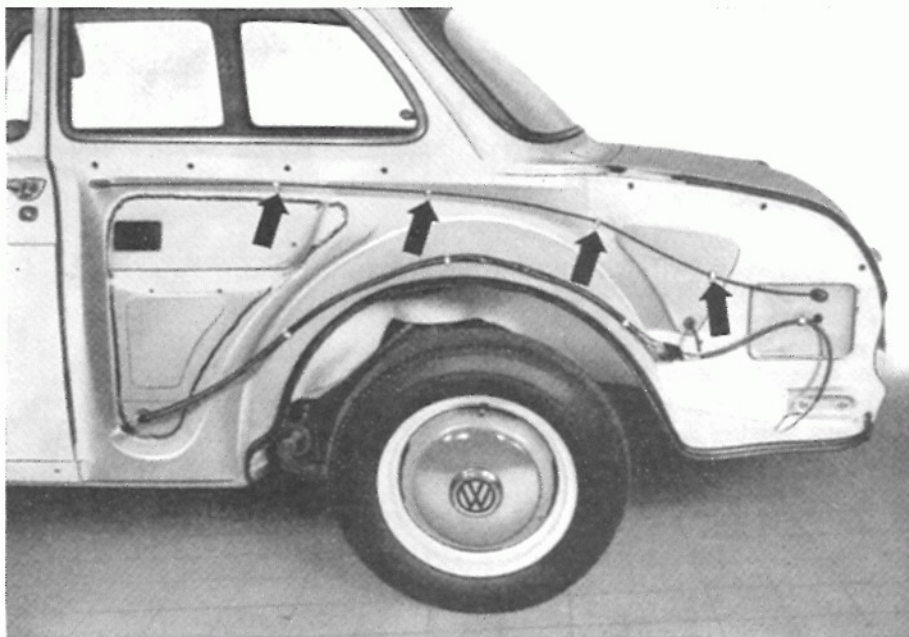

5 - Ta bort vänstra, övre sidoklädseln samt armstödet och den stoppade listen.

6 - Haka ur manövertråden från armen bakom låsstolpen och dra ut tråden.

Inmontering

1 - Smörj manövertråden med fett och haka i tråden bakom låsstolpen.

2 - Lägg i manövertråden i plåtklammerna längs sidoplåten och böj till klammerna. Kontrollera om gummi-genomföringarna i sidoplåten sitter rätt och är felfria.

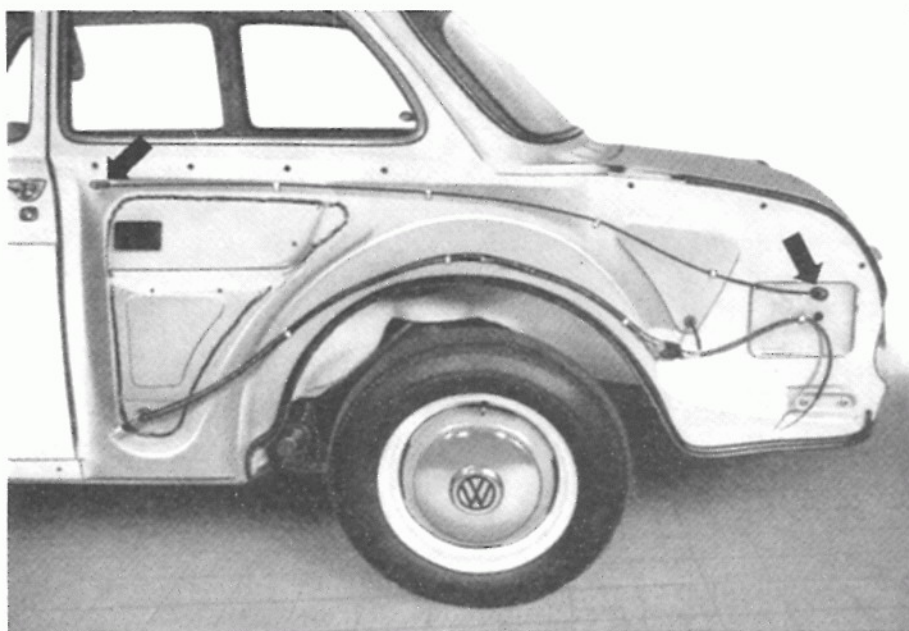

- 3 - För in manövertråden mellan bakre luftledplåten och bakre mellanplåten tills den blir synlig i urtaget för huvlåset.
- 4 - Om manövertråden brister går spärregeln, som vid stängt lås blockerar läshållarens tapp, automatiskt tillbaka. Låstappen blir härigenom fri och huven kan öppnas.

När manövertråden fästes skall man därför vrida armen, på vilken klämskraven sitter, mot fjäder-spänningen så långt att spärregeln skjuter in i öppningen för låstappen. I detta läge förs manövertråden in i huvlåset och fästes vid armen med klämskraven. Därefter dras trådhöljet fast med hållaren och den andra klämskraven. Den utskjutande trådänden böjs om.

- 5 - Lägg in gummimellanlägget och dra fast huvlåset.
- 6 - Dra fast låstappen med hållare.
- 7 - Kontrollera att låset sitter rätt och att låstappens längd är den rätta genom att öppna och stänga huven några gånger.

Låsets läge kan justeras genom att låset flyttas i de ovala hålen. Låstappens längd regleras genom att tappen skruvas antingen ut eller in sedan låsmuttern lossats.

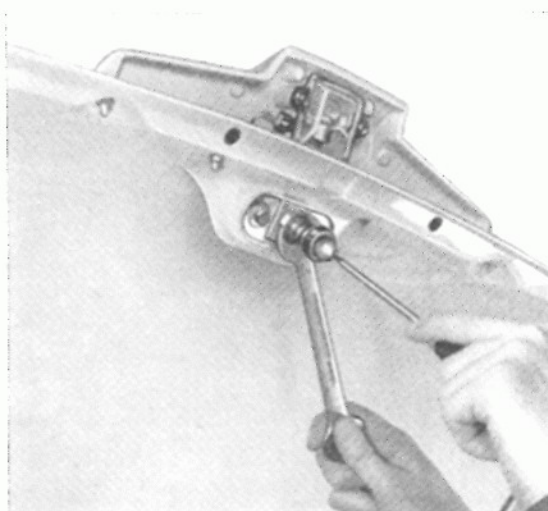

- 8 - Kontrollera manövertrådens inställning och justera den om erforderligt. Böj åter om trådänden.
- 9 - Dra fast bakre stänkskärmen och sätt fast bakre sidoklädseln.
- 10 - Smörj låstappen.

Motorrumslucka

Anmärkning

För att förbättra bakre bagagerummets isolering har luckan till motorrummet fr. o. m. chassinr. 0004880 även förses med skumgummi och aluminiumfolie — det. nr 311 867 935. Skumgummit och aluminiumfoliet är klistrat på luckans undersida med klister D 11 och hålls dessutom fast med 4 klammer — det. nr 361 867 449. Mellan aluminiumfoliet och vardera låsspärren är en bricka — det. nr 311 705 695 — inmonterad. Det är för övrigt samma typ av bricka som används vid bakre hjälpramlaget.

Inmontering av den nya isoleringen i vagnar av hittillsvarande utförande är möjlig. Härvid måste bl. a. följande anvisningar iaktas:

- 1 - Borra 4 \varnothing 6,5 mm hål för fästklammerna. Hålen skall borraras i luckans båda tvärgående nedpressningar, som är avsedda att förstärka luckan.
- 2 - Borra upp de båda mellanläggsbrickorna — det. nr 311 705 695 — för låsspärren till en innerdiameter av 18,5 mm.



Av- och påmontering av främre stötfångare

Avmontering

- 1 - Lyft framvagnen.
- 2 - Skruva ur fästskruvarna för vardera fästjärnet.



- 3 - Dra ut stötfångaren med stötfångarhorn och fästjärn ur de främre slänkskärmarna.
- 4 - Ta bort gummigenomföringarna för fästjärnen.
- 5 - Skruva ur de två skruvarna för fästjärnen på vardera sidan på stötfångaren och ta bort fästjärnen.

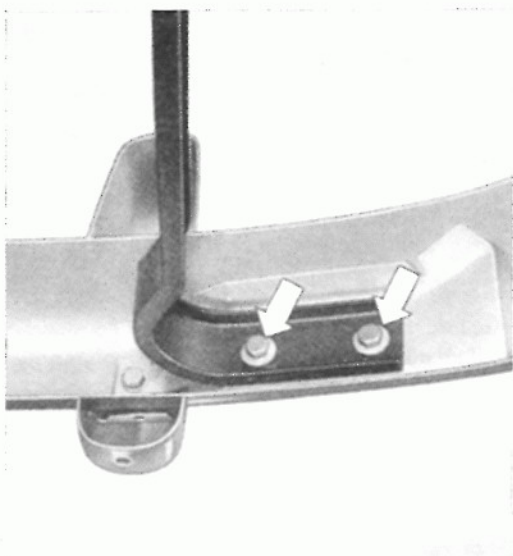

- 6 - Skruva ur de två fästskruvarna för stötfångarhornen på stötfångarens vardera sida och ta bort hornen.

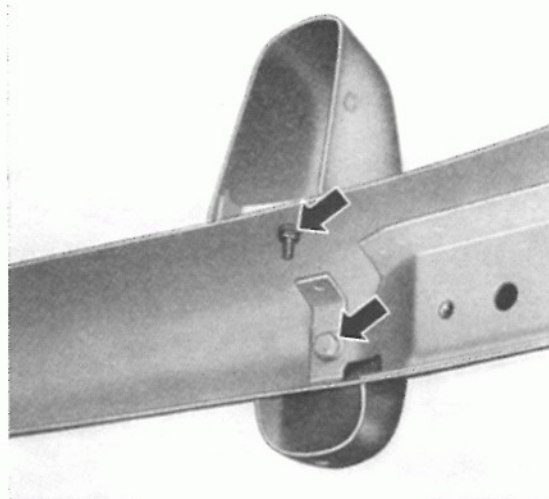

Påmontering

- 1 - Kontrollera fästjärnens gummigenomföringar och byt dem om erforderligt. Sätt i gummigenomföringarna.
- 2 - Dra fast stötfångarhornen och fästjärnen på stötfångaren.
- 3 - Montera fast stötfångaren. Se till att avståndet mellan skärmen och stötfångaren blir lika på vardera sidan.
- 4 - Sänk vagnen.

Av- och påmontering av bakre stötfångare

Avmontering

1 - Lyft bakvagnen.

2 - Skruva ur fästskruvarna för vardera fästjärnet.

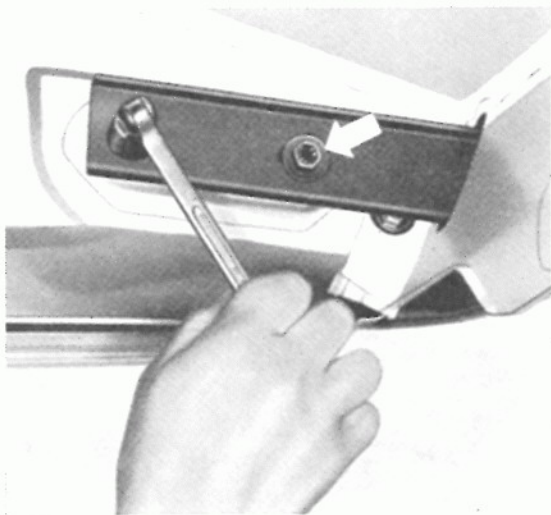

6 - Skruva ur de två fästskruvarna för stötfångarhornen på stötfångarens vardera sida och ta bort hornen.

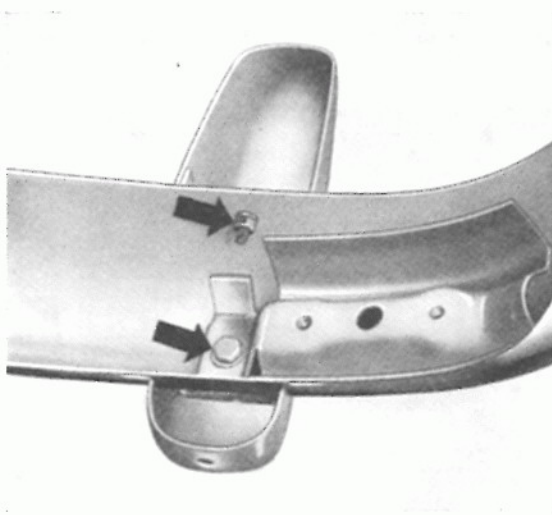

3 - Dra ut stötfångaren med stötfångarhorn och fästjärn ur bakre mellanplåten.

4 - Ta bort gummigenomföringarna för fästjärnen.

5 - Skruva ur de två skruvarna för fästjärnen på vardera sidan på stötfångaren och ta bort fästjärnen.

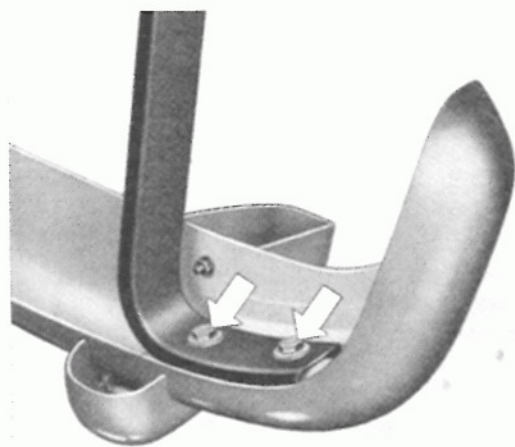

Påmontering

1 - Kontrollera fästjärnens gummigenomföringar och byt dem om erforderligt. Sätt i gummigenomföringarna.

2 - Dra fast stötfångarhornen och fästjärnen på stötfångaren.

3 - Montera fast stötfångaren. Se till att avståndet mellan stötfångaren och bakre mellanplåten blir lika utefter hela stötfångaren.

4 - Sänk vagnen.



Ur- och inmontering av dörr

Urmontering

- 1 - Ta bort lagertappen för dörrstoppet och dra ut dörrstoppet ur lagret.
- 2 - Ta bort de tre plastpropparna på gångjärnsstolpen vid övre och nedre gångjärnet.
- 3 - Lossa krysskruvarna med hjälp av en slagskruvmejsel.
- 4 - Skruva ur skruvarna med en krysskruvmejsel. Håll härvid fast dörren.
- 5 - Lyft ur dörren.

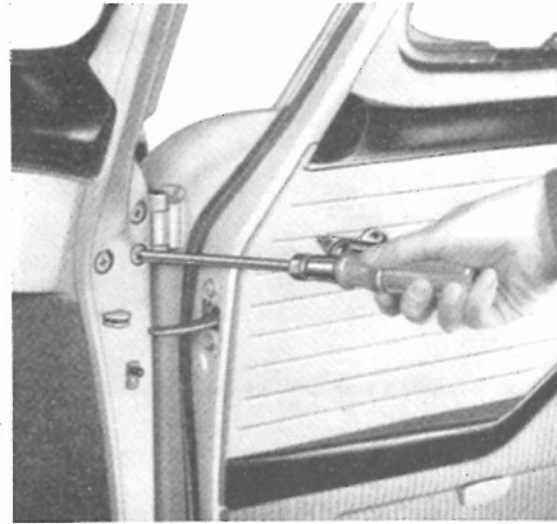

Anmärkning

För att undvika transportskador på nya vagnar genom oljedroppar smörjs fr. o. m. chassisnr 0009046 gångjärnen inte längre vid fabriken med olja. Gångjärnsprintarna behandlas före monteringen med molybdendisulfid.

Viktigt

Vid leveranstillsynen skall vagnarnas gångjärn smörjas.

Anmärkning

Fr. o. m. chassisnr 0148968 smörjs gångjärnen återigen med olja efter lackeringen av vagnarna. Gångjärnsprintarna behandlas liksom tidigare med molybdendisulfid.

Viktigt

Även i fortsättningen skall gångjärnen smörjas vid leveranstillsynen.

Inmontering

- 1 - Dra fast dörren. Se till att den har god passning i dörröppningen och att dörrens plåtveck är i linje med de båda stänkskärmarnas plåtveck.

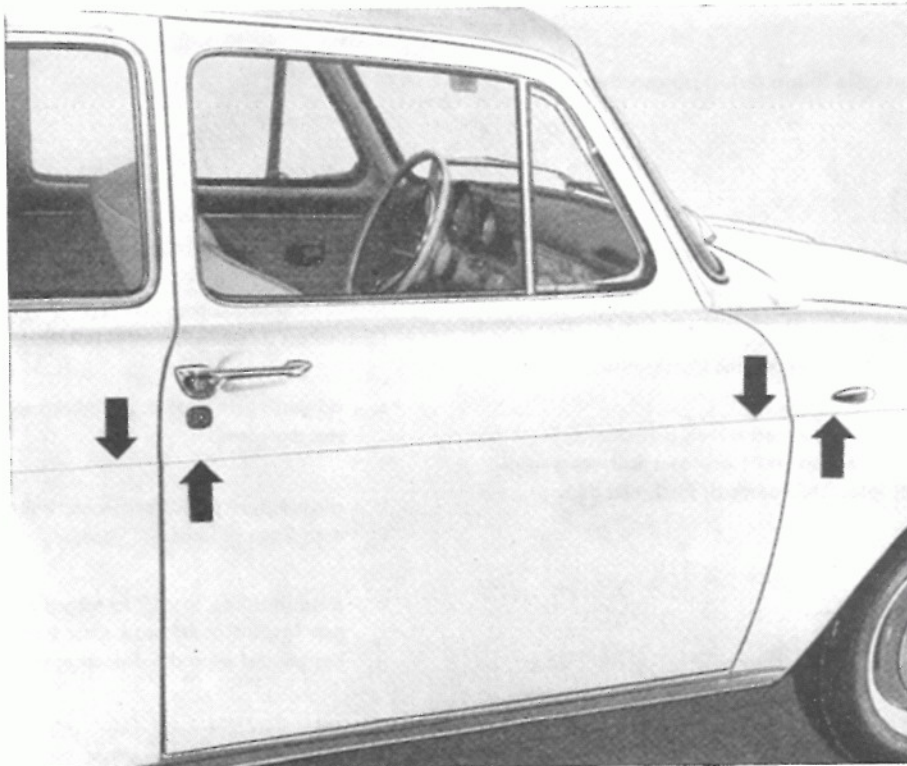

Kontrollera också att dörren och främre stänkskärmen ligger i samma plan.

Tack vare att gångjärnen skruvas fast vid rörliga, gängade plattor är det möjligt att passa in dörren riktligt.

- 2 - Kontrollera gummilisten och byt den vid behov. Ny gummilist fästes med VW-universalklister D 12.

- 3 - Ställ in låsplattan så att dörren och bakre stänkskärmen ligger i samma plan och att dörren går lätt att öppna och stänga. (Se avsnitt: Inställning av låsplatta.)

Inställning av låsplatta

Sedan låsplattan monterats ur skall dörrens läge i karosseriet kontrolleras. Kontrollera att:

- 1 - gångjärnens fästskruvar är ordentligt dragna,
- 2 - dörren och främre stänkskärmen ligger i samma plan,
- 3 - plåtvecken på dörren och främre stänkskärmen ligger i linje,
- 4 - spalten mellan dörren och karosseriet är lika bred runt om,
- 5 - dörren och bakre stänkskärmen ligger i samma plan,
- 6 - plåtvecken på dörren och bakre stänkskärmen ligger i linje.

Om erforderligt görs följande justeringsarbeten:

Punkterna 1—4

Lossa gångjärnen vid gångjärnsstolpen. Justera dörren uppåt eller nedåt, inåt eller utåt, allt efter behov. Dra fast gångjärnens fästskruvar.

För att få plåtvecken på dörren och stänkskärmen att ligga i linje kan det i enskilda fall vara nödvändigt att lossa skärmen och förskjuta den.

Punkterna 5—6

Montera in låsplattan och justera dess inställning. Låsplattan är riktigt inställd om:

- a - dörren och bakre stänkskärmen ligger i samma plan,
- b - plåtvecken på dörren och bakre stänkskärmen ligger i linje,
- c - man inte kan fastställa något spel mellan lås och låsplatta då man drar i respektive trycker på det yttre dörrhandtaget,
- d - man kan öppna dörren utifrån utan alltför stort motstånd.

Justering av en felaktigt inställd låsplatta:

- 1 - Om dörren ligger an för hårt går tryckknappen trögt. Orsaken här till är att låsplattan lutar alltför mycket inåt i övre kanten.

Följden blir att låsplattan slits fortare.

Åtgärd: Justera låsplattan enligt måttet a .

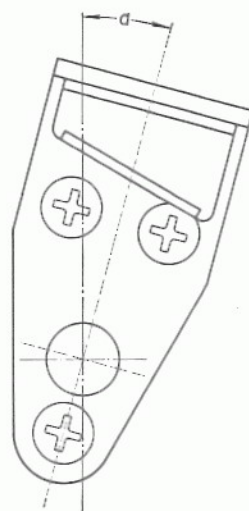

- 2 - Om dörren inte hakar in i spärrläget A utan går tillbaka till halvspärrläget B, lutar låsplattan alltför mycket utåt i övre kanten. I det fallet går tryckknappen lätt, när man öppnar dörren.

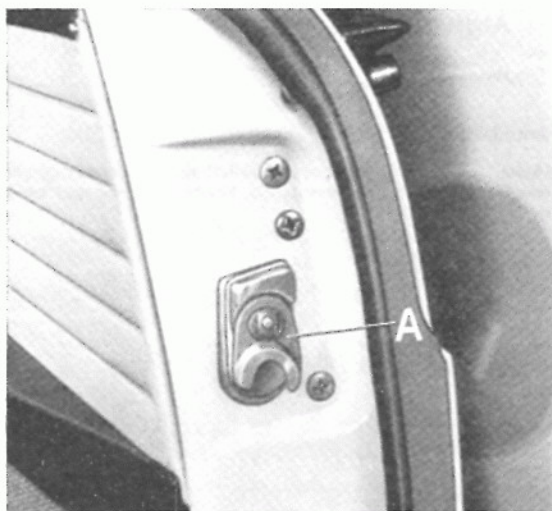

Följden blir att det uppkommer oljud från låset under körning.

Åtgärd: Justera låsplattan enligt måttet a .

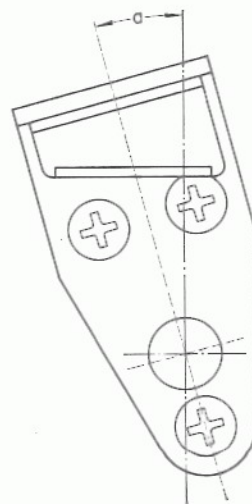

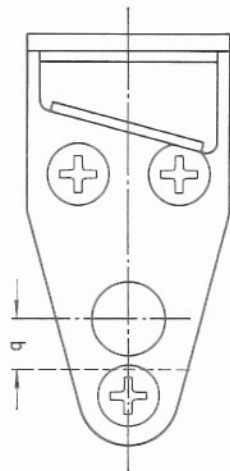

- 3 - Om låsplattan är för högt inställd är det svårt att öppna dörren med tryckknappen. När dörren öppnas löper den inte längre parallellt med dörröppningen utan sjunker ned.

Åtgärd: Justera låsplattan enligt måttet b.

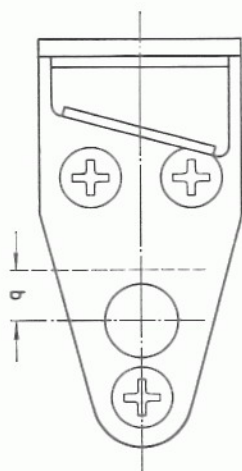

- 4 - Om låsplattan är för lågt inställd hakar dörren bara in i halvspärrläget B, när den stängs. Från spärrläget A, hoppar den nämligen ur.

Åtgärd: Justera låsplattan enligt måttet b.

Anmärkning

Låsets övre yta måste dels vara parallell med låsplattans styryta dels ligga an ordentligt mot denna. Kontroll kan ske med hjälp av märklörg.

Ur- och inmontering av dörrens hissbara ruta

Urmontering

- 1 - Slå fram listen ovanför klädseln med hjälp av en hammare och en träkil. Ta bort listen.



- 2 - Tryck in täckbrickan för fönsterveven mot klädseln och tryck ut fjädern ur spåret med monteringsverktyget VW 705 (tillverkas på den egna verkstaden).

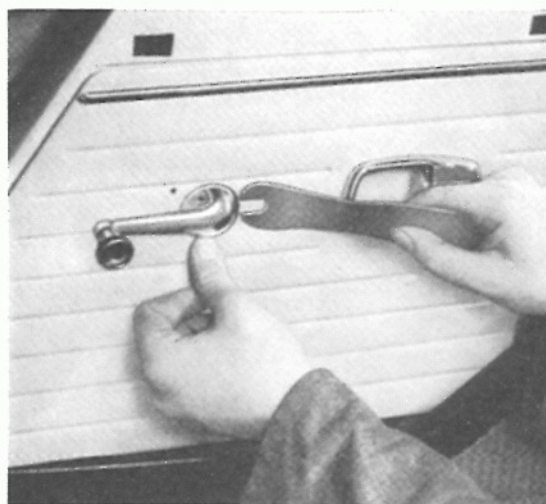

- 3 - Ta bort vev, fjäder och täckbricka.



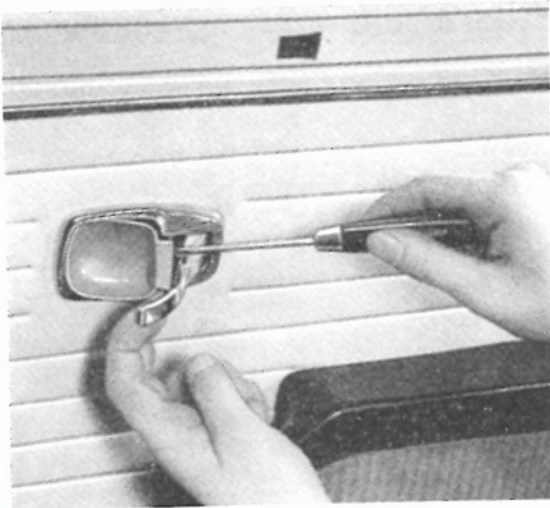

4 - Ta bort plastskålen vid det inre dörrhandtagel.

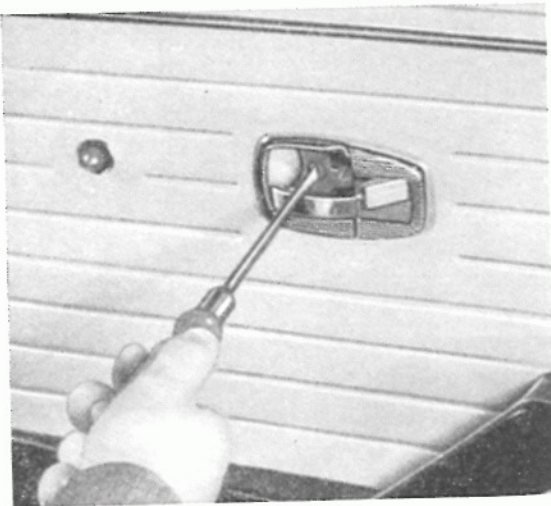

5 - Skruva ur de två fästskruvarna för täckbrickan. Ta bort täckbrickan.



6 - Ta av den övre dörrklädseln genom att dra ut pappklammerna ur dörren. Detta arbete måste göras noggrant för att undvika skador på lackeringen.

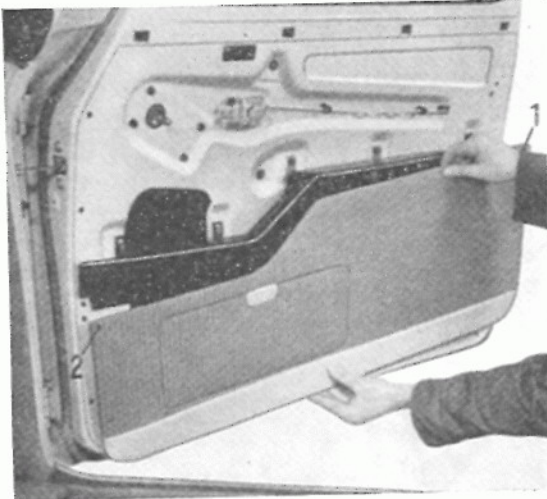

7 - Skruva ur fästskruvarna 1 och 2. Ta av nedre dörrklädseln genom att dra ut pappklammerna ur dörren.

8 - Skruva ur de två fästskruvorna för den bakre fönsterstyrningen.

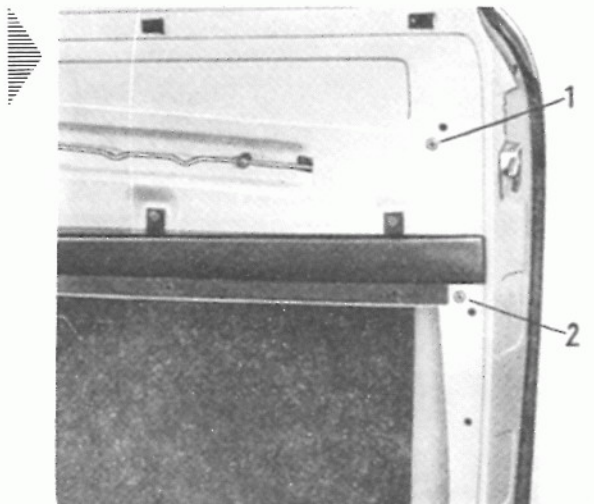

9 - Skruva ur de fyra fästskruvorna för fönsterhissen.

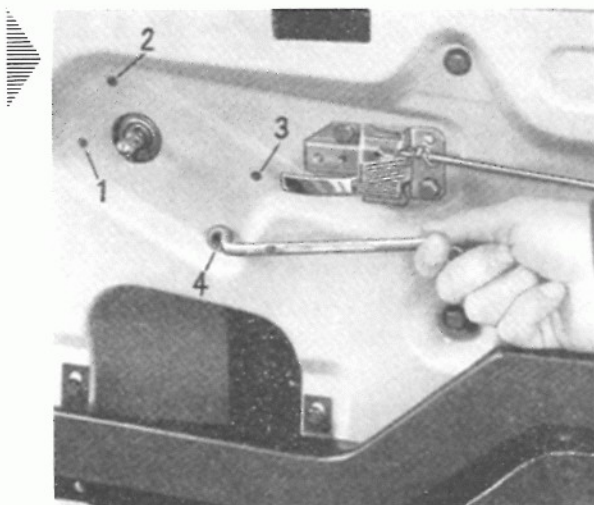

10 - Tryck dörrulan med bakre fönsterstyrning mot dörrlåset och dra ned den. Tryck fönsterhissen inåt och för den uppåt inne i dörren tills fönsterhissens glidkil 1 blir fri från rullans lyftskena 2. Ta ur fönsterhissen.

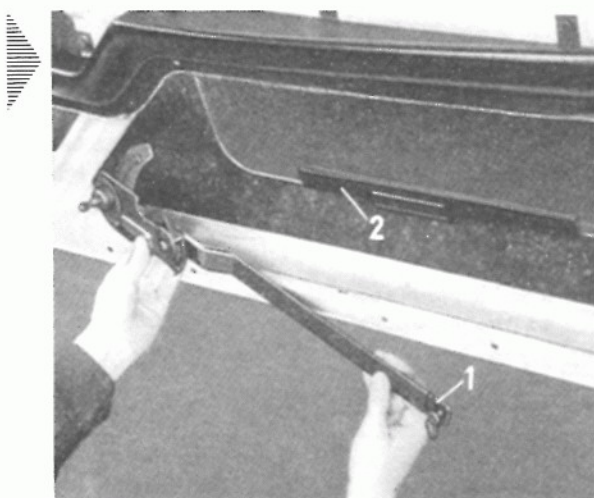

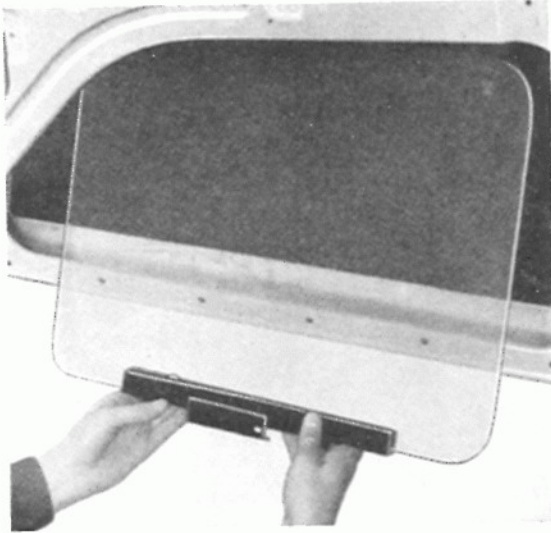

11 - Dra dörrutan nedåt. Tryck härvid den bakre styrskenan något bakåt, så att rutan kan tas ut ur fönsterstyrningen. Ta ut rutan ur dörren.

12 - Lyft upp bakre styrskenan något, haka ur den upptill och dra ut den nedåt.

13 - Om rulans lyftskena eller lyftskenans gummilist är skadad kan de bytas.

Lyftskenan slås härvid försiktigt av med en gummiklubba och en träklots. Påmonteringen sker med samma verktyg.



14 - När dörrutan är borttagen kan man byta prydnadslisten med gummilist på dörrens utsida och gummilisten för fönsterschaktet på dörrens insida.

Gummilisten för fönsterschaktet på dörrens insida är fäst med trådklammar. Man kan dra av den för hand eller med hjälp av en skruvmejsel.

15 - Om den främre fönsterstyrningen skall tas bort måste man skruva ur de båda övre fästskruvarna.

Ventilationsrutans bakre gummilist, som sitter i styrskenan, kan bytas för sig.

Inmontering

Vid inmonteringen skall följande punkter iakttas:

1 - Dra fast fönsterstyrningarna. Den bakre fönsterstyrningen levereras i ett rakt tillskuret stycke. När den monteras skall den böjas till rätt form.

2 - Smörj fönsterhissens rörliga delar före monteringen med universalfett.

3 - Skjut in dörrutan till ungefär $\frac{2}{3}$ i fönsterstyrningarna och dra fast bakre fönsterstyrningen. För in fönsterhissens glidkil i lyftskenan och dra fast fönsterhissen.

4 - Kontrollera att rutan går lätt. Öka eller minska den bakre fönsterstyrningens anliggningsstryck om erforderligt.

5 - När man monterar den nedre dörrklädseln måste man se till att det oljade papperet i sin nedre ände ligger över dörrens innerplåt. Härigenom rinner inträngande vatten bort.

6 - Sätt fast den övre dörrklädseln och täckbrickan för det inre dörrhandtaget. Montera fönsterveven i föreskrivet läge.

7 - Kontrollera att fönsterhissen arbetar felritt genom att veva rutan upp och ned några gånger.

Ur- och inmontering av ventilationsruta

1 - Ta bort fönsterveven och täckbrickan för det inre dörrhandtaget.

2 - Ta bort övre och nedre dörrklädseln.

3 - Montera ur den hissbara dörrutan och fönsterhissen.

4 - Skruva ur de två fästskruvarna för främre styrskenan.

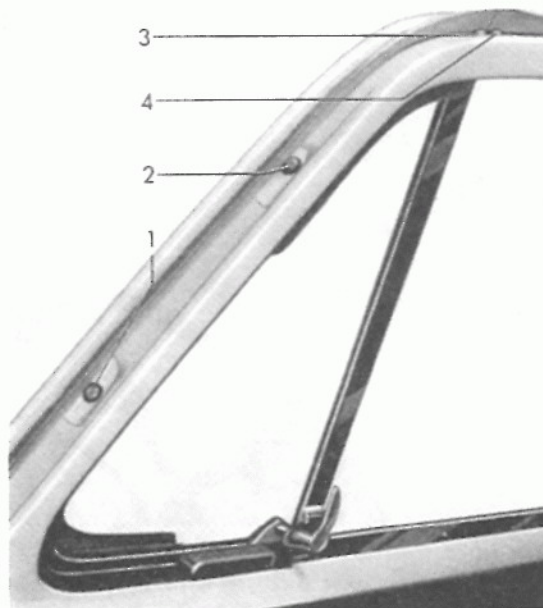
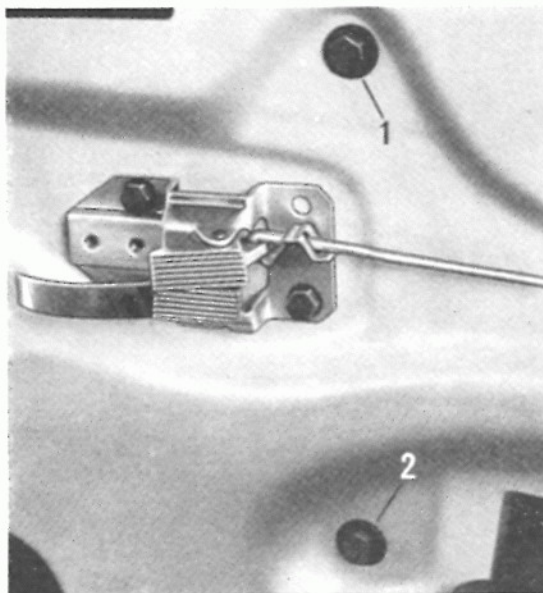

5 - Skruva ur de fyra fästskruvarna för ventilationsrutan.



6 - Dra delvis ut bakre fönsterstyrningen och gummlisten för fönsterschaktet.

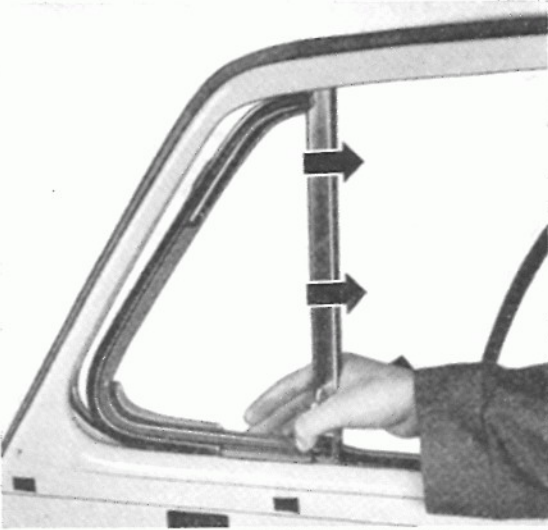

7 - Dra ut ventilationsrutan med ram vågrätt bakåt till anslag. Se pilarna.

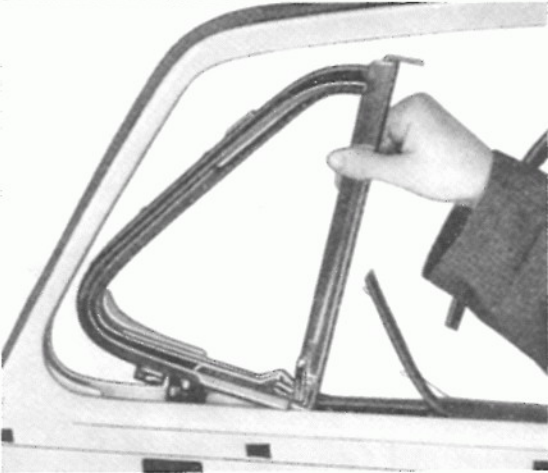

8 - Luta rutan med ram inåt i övre kanten.



9 - Dra ut rutan med ram och styrskena ur fönsterschaktet. Iaktta härvid försiktighet för att inte skada lackeringen.



10 - Ta bort ventilationsrutans friktionsbroms.

11 - Om endast ventilationsrutan skall bytas är det tillräckligt att slå ut hålniten i ventilationsrutans övre lagring. Slipa härvid först av niten något på undersidan och slå sedan ut den med en dorn.

Inmontering

- 1 - Kontrollera ventilationsrutans gummlist och byt den om erforderligt.
- 2 - Nita om erforderligt fast ventilationsrutan med hjälp av en nitång vid den övre lagerbocken.
- 3 - Sätt ovanifrån in ventilationsrutan i fönsterschaktet, skjut den framåt och skruva fast ramen.
- 4 - Ställ in friktionsbromsen genom att lossa eller dra åt fästskruven.
- 5 - Montera fast alla borttagna delar. Se härvid till att fönsterveven kommer i rätt läge.

Ur- och inmontering av dörrlås

Urmontering

- 1 - Ta bort fönsterveven och täckbrickan för det inre dörrhandtaget.
- 2 - Ta bort listen ovanför dörrklädseln samt övre och nedre dörrklädseln.
- 3 - Montera ur fönsterhissen och ta ur den hissbara dörrutan.
- 4 - Skruva ur de två fästskruvarna för det inre dörrhandtaget.

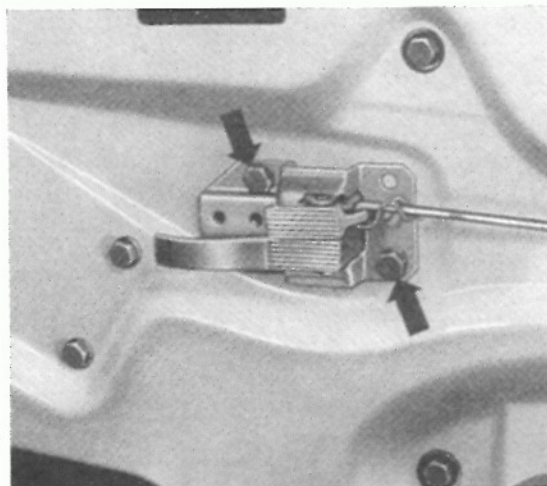

- 5 - Lossa dragstångens gummistyrningar från dörrens insida och haka ur dragstången från det inre dörrhandtaget.

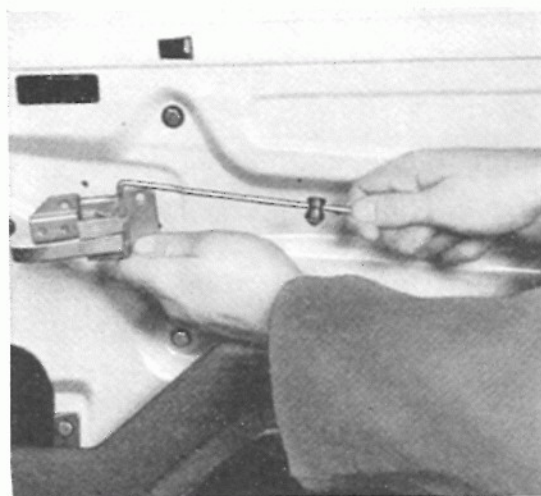

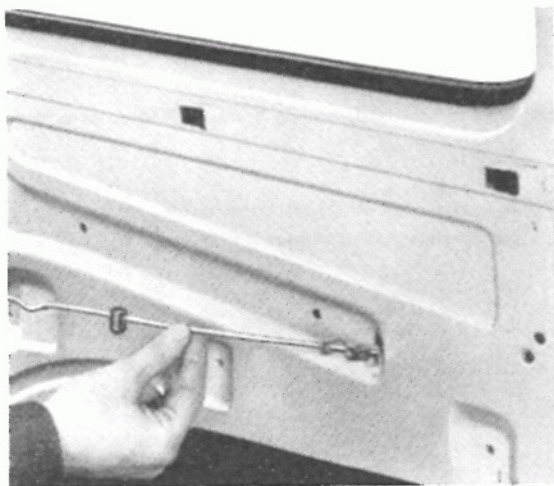

6 - Haka ur dragstångsfjäders från dörrlåset och dra ut dragstången ur dörren.



7 - Skruva ur låscylinders fästskruv och ta ur låscylindern.



8 - Skruva ur fästskruven för det yttre dörrhandtaget. Dra handtaget framåt och ta ur det.

Anmärkning

Dörrlåset och dragstången för det inre dörrhandtaget har fr. o. m. chassinr 0 037 602 försellets med var sin täckplåt.

a - Täckplåten för dörrlåset är svetsad på den bakre fönsterstyrskenan del. nr 311 837 429 / 430.

Den ändrade fönsterstyrskenan — del. nr olöändrat 311 837 429 / 430 — kan utan svårighet monteras i dörrar av tidigare utförande.

b - Täckplåten för dragstången är fästsvetsad på dörrens innerplåt. Täckplåten kan inte svetsas fast på dörrar av tidigare utförande.

Sedan lagerbeständel av dörrar av tidigare utförande förbrukats levereras som reservdel endast dörrar av det nya utförandet dvs. med täckplåt — del. nr olöändrat 311 831 051 / 052.

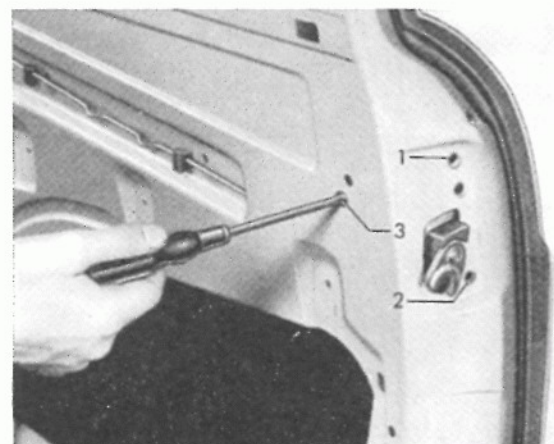

9 - Skruva ur dörrlåsets tre fästskruvar. Dra ut låset nedåt ur dörren.

Inmontering

- 1 - Kontrollera delarna och byt dem om erforderligt. Smörj alla rörliga delar.
- 2 - Montera in dörrlåset, yttre dörrhandtaget och låscylindern. Kontrollera låscylinderns och dörrhandtagets gummiunderlägg och se till att de kommer i rätt läge vid monteringen.
- 3 - Haka på dragstängens fjäder på dörrlåset. Haka fast stängen vid det inre dörrhandtaget. Dra fast inre dörrhandtaget och fäst dragstängens gummistyrningar på dörrens insida.
- 4 - Om en ny dragstäng monteras in måste den bockas till föreskriven längd med hjälp av bockningsverktyget VW 708 (tillverkas på den egna verkstaden). Dragstängens har rätt längd när spärrarmen, i spärrat läge, ligger i plan med det inre dörrhandtaget. Korrigera om erforderligt stängens längd med verktyget VW 708.
- 5 - Innan dörrklädseln sätts på skall man med det inre dörrhandtaget kontrollera dörrlåsets funktion. Vidare skall man se till att låset går att spärra inifrån med spärrarmen. Om detta inte är fallet måste man korrigera dragstängens längd.
- 6 - Sätt på dörrklädseln. Se till att fönsterveven kommer i rätt läge.

Viktigt

Om det är svårt att låsa upp eller låsa igen dörren på grund av kyla och fuktighet skall man förfara enligt följande:

- a - Värm nyckeln något, för in den i låscylindern och vrid den fram och tillbaka några gånger. Dra ut nyckeln.
- b - För undan låsklaffen med hjälp av en skruvmejsel, fickkniv eller spik och spruta in glykol i nyckelhålet med en sprutkanna.
- c - För in nyckeln och vrid den fram och tillbaka några gånger.

Låscylindern får inte smörjas med olja eller fett utan skall vid behov behandlas med grafit. Härvid doppas nyckeln i grafitpulver och vrids fram och tillbaka några gånger i låset.

När bilen tvättas vintertid bör nyckelhålet täppas för med en bit tejp.

Vid övriga störningar:

- a - Montera ur låscylindern. Gör ren den i tvättpetroleum och blås den därefter med tryckluft. Doppa den slutligen i glykol.
- b - Kontrollera att låscylindern fungerar tillfredsställande och montera om erforderligt en ny. Härvid skall låsvillorna ordnas så att bara en nyckel behövs till bilen.

Nycklar och lås

De båda dörrarna är läsbara utifrån med separata låscylindrar. Med nyckel kan man låsa dörrarna endast om de är stängda. Om det inre draghandtaget spärras när dörren är öppen så frigörs spärran automatiskt när dörren stängs. Spärrar man däremot draghandtaget och sedan samtidigt trycker på det yttre handtagets tryckknapp när dörren stängs så låses dörren automatiskt. Båda dörrarna kan låsas upp utifrån när de inre draghandtagen är spärrade.

Anmärkning

För byte av låscylindern på dörr eller handstaklucka levererar reservdelsavdelningen ingen bestämd låscylinder på beställning. Det är dock alltid möjligt att med hjälp av den från reservdelsavdelningen erhållna låstabeln ordna låsvillorna i låscylindern så att den förhandenvarande nyckeln även passar till den nya låscylindern.

Vid behov av enskilda låsvillor levererar reservdelsavdelningen under del. nr SP 189 A ett sortiment med erforderliga låsvillor.

I motsats till dörrnycklarna kan rattlåsnycckeln inte fräsas efter nyckelkod. Orsaken härtill är nyckelns stora måttinoggrannhet. Rattlåsnyccklarna kan endast framställas i kopierfräsar. Således är det möjligt att tillverka en reservnyckel endast om extranyckeln till vederbörande bil finns tillgänglig. Är båda nycklarna borta kan man beställa reservnycklar hos reservdelsavdelningen. Härvid måste man ange nyckelnumret.

Ur- och inmontering av vindruta

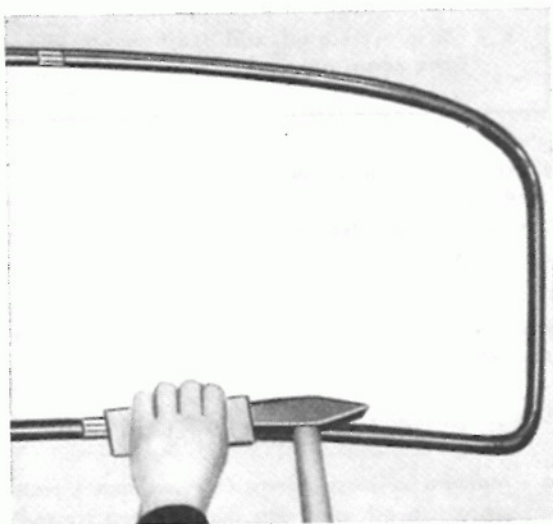

Urmontering

- 1 - Ta bort vindrutelorkarmarna.
- 2 - Tryck ut vindrutan med gummilist inifrån. Börja i ena övre hörnet.
- 3 - Driv prydnadslstens muffar åt sidan med en träbit så att listens ändar friläggs.
- 4 - Dra ut prydnadslstens båda halvor ur gummilisten.
- 5 - Ta bort gummilisten från vindrutan.

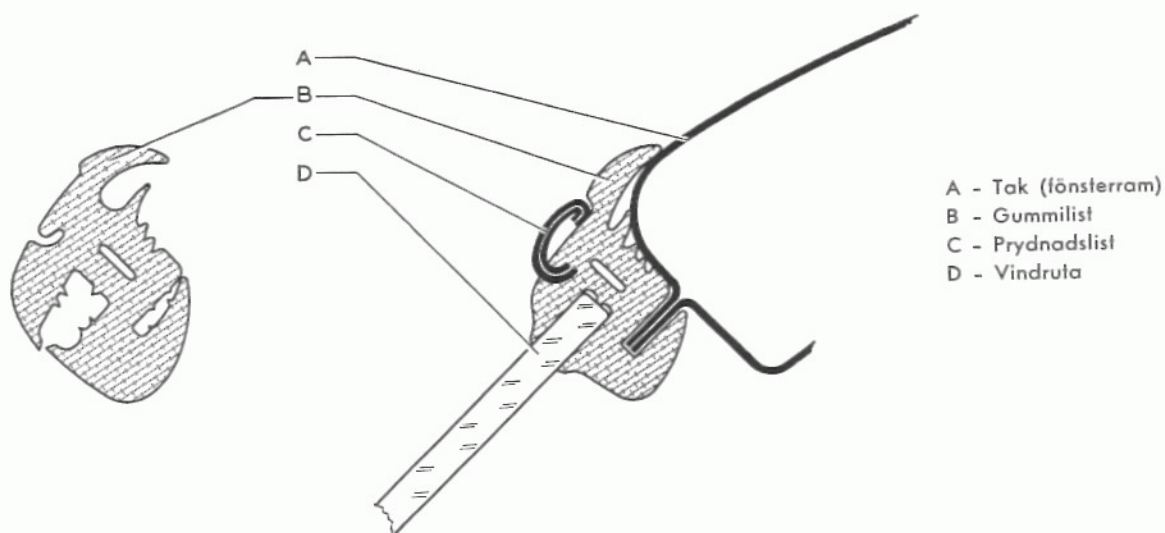

Inmontering

- 1 - Vindrutorna har i ett av de nedre hörnen en beteckning. Vid inmonteringen av rutan måste man se till att beteckningen **härdat glas** alltid kan läsas inifrån vagnen på respektive vänster eller höger sida. Höger sida gäller för högerstyrda vagnar.
- 2 - Ta bort resterna av gammalt härdat tätningemedel från fönsterramen i karosseriet med tvättpetroleum.
- 3 - Kontrollera gummilisten.
- 4 - Dra gummilisten över rutans kant. Skarven skall ligga upptill, ungefär i mitten av rutan. Montera in prydnadslisten.

Fastsättning av prydnadslisten

- 5 - Lagg in en ledning — lämplig är en gammal elledning av 2—3 mm diameter med isolering — runt om i slitsen för prydnadslisten.

Dra härvid ledningen genom rörstycket VW 739/1 (tillverkas på den egna verkstaden). Stick in rörets tillplattade ände i slitsen och dra röret runt hela listen. Ledningen lägger sig härvid i gummilistens slits. Se till att ledningsändarna möts i rutans undre kant.

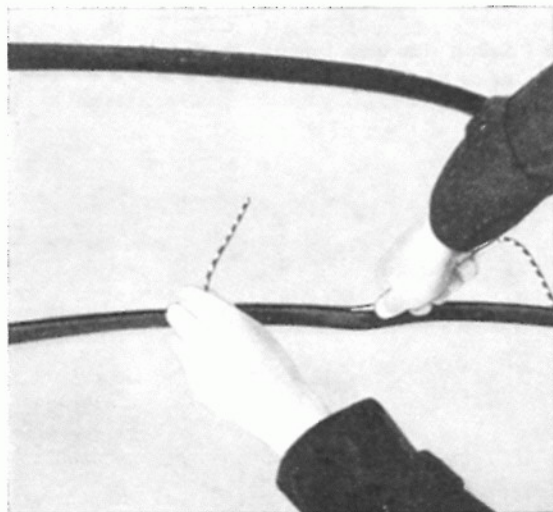

- 6 - Sätt fast prydnadslistens båda hälfter efter varandra i gummilisten, varvid början sker där ledningsändarna mötas. Dra långsamt ut ledningen och tryck samtidigt in prydnadslisten i gummilistens slits.

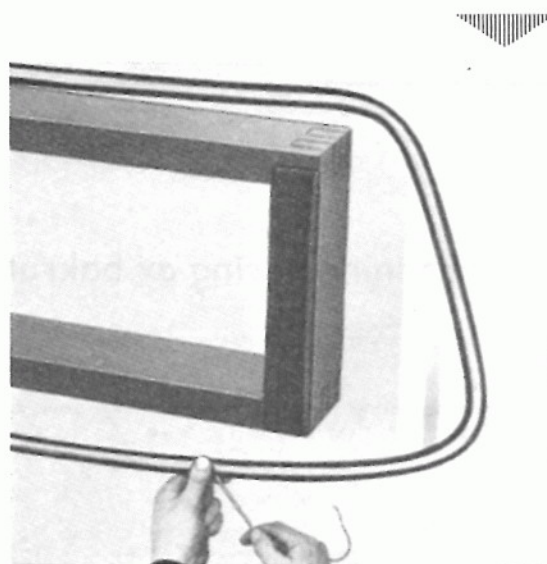

- 7 - Driv prydnadslistens muffar över skarvarna.

Insättning av vindrutan

- 8 - Lagg in ledningen i gummilistens yttre slits så att ledningsändarna möts nedtill i mitten av rutan.
- 9 - Bestryk fönsterramen runt om med VW-vindrute-cement D 10.
- 10 - Lagg i rutan utifrån i fönsterramen och rikta den i sidled. Ledningsändarna måste härvid hänga inåt.
- 11 - För inmontering av rutan behövs två montörer.

En montör drar — med början i ena ledningsändan — upp gummilistens flik över fönsterramens kant. Härvid dras ledningen parallellt med vindrutan.

Den andra montören slår samtidigt — alltefter-som ledningen dras ut — med handen på vindrutan utifrån, så att denna får en jämn anliggning.

- 12 - Ta bort överflödigt tätningsslag från vindrutan med tvättpetroleum. Kontrollera att rutan är tät och gör ren den med sprit.

Viktigt

Om en vindruta av lamellglas monteras in, får denna endast pressas mot fönsterramen med båda händerna, under det att montören på insidan med ledningen lyfter upp gummilistens flik över fönsterramen. På grund av risken att rutan spricker får gummiklubba ej användas vid inmontering av vindruta av lamellglas!

Ur- och inmontering av bakruta

Ur- och inmontering av bakrutan sker enligt anvisningarna för montering av vindrutan.

Ur- och inmontering av bakre sidoruta

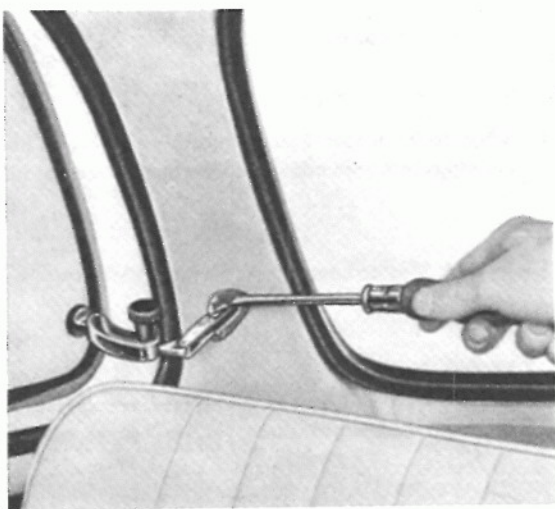

Urmontering

1 - Skruva ur de tre fästskruvarna som håller spärrbeslaget i bakre takbalken.



2 - Sväng sidorutan framåt och dra ut den fram till ur de båda fästena.

3 - Om rutans prydnads- och gummilist skall tas bort måste man upptill och nedtill skruva ur vardera två fästskruvar.

4 - Ta bort rutans prydnads- och gummilist.

5 - Om rutans spärrbeslag skall tas bort sätter man fast rutan med beslaget i ett skruvstycke. För att härvid inte skada de förkromade delarna måste dels lättmetallbackar användas dels får inte skruvstycket dras för hårt.

6 - Ta från insidan bort låsringen i tappens spår med hjälp av en skruvmejsel.

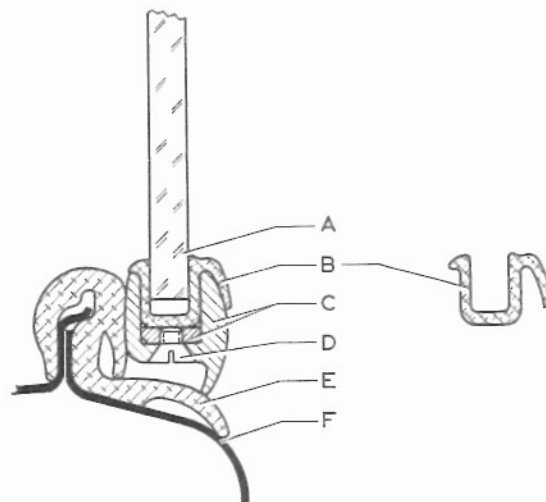

- A - Sidoruta
- B - Gummilist
- C - Prydnadslist
- D - Fästskruv
- E - Gummilist (fönsterram)
- F - Sidodel (fönsterram)

Inmontering

1 - Kontrollera spärrbeslagets gummitätning och byt den om erforderligt. Driv in stiftet på beslaget.

2 - Dra gummilisten över rutans kant.

3 - Skjut in prydnadslistens ena hälft i gummilistens slits.

4 - Skjut in prydnadslistens andra hälft i gummilistens slits tills hålen för fästskruvarna täcker varandra. Dra fast fästskruvarna vid prydnadslistens skarvar.

5 - Kontrollera gummilisten i fönsterramen.

6 - Sätt in rutan framtill i de båda fästena och skruva fast spärrbeslaget i bakre takbalken.

Anmärkning

Fr. o. m. chassinr 0 028 883 ändrades den bakre sidorutan.

Den tidigare gummilisten — del. nr 311 847 135 A / 136 A — har ersatts av en U-formad gummilist — del. nr 311 847 135 C. Listen — del. nr 311 847 135 A / 136 A — kommer även i fortsättningen att levereras som reservdel.

Kring ramen — del. nr 311 847 101 A / 102 A — som också har ändrats, löper numera utvändigt en gummilist del. nr 311 847 137.

Sedan lagerbeständel av ramor av tidigare utförande förbrukats kommer endast det nya utförandet att levereras som reservdel.

Inmontering efteråt

Den nya U-formade gummilisten — del. nr 311 847 135 C —, den ändrade ramen del. nr 311 847 101 A / 102 A samt den nya gummilisten 311 847 137 kan endast tillsammans monteras in i vagnar av tidigare utförande.

Byte av glas i ventilationsruta

(Ventilationsrutan urmonterad)

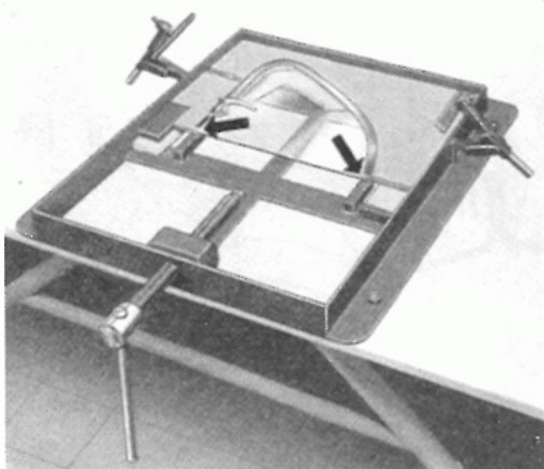

Urtagning

1 - Lägg in ventilationsrutan i fixturen VW 737 — med insats VW 1500 — så att fönsterramen ligger an fullständigt mot hållarens urtag (se pilarna).

2 - Sätt på skruvstycket i tvingskruvens ände och skruva in den så långt som möjligt.

3 - Lägg in gummiplattorna i skruvstycket på glasets över- och undersida. Lägg in spännplattan ovanpå övre gummiplattan så att vingskruvarnas spetsar passar in i plattans försänkningar.

4 - Dra vingskruvarna hårt för hand.

5 - Lägg träplattan över ventilationsrutan och lås den med klämmorna.

6 - Skruva tillbaka skruvstycket. Därvid följer glasets med ut ur ramen.

7 - Lossa vingskruvarna och ta ut glasets ur skruvstycket.

8 - Lossa träplattans klämmor och ta bort plattan. Ta ut ventilationsrutans ram.

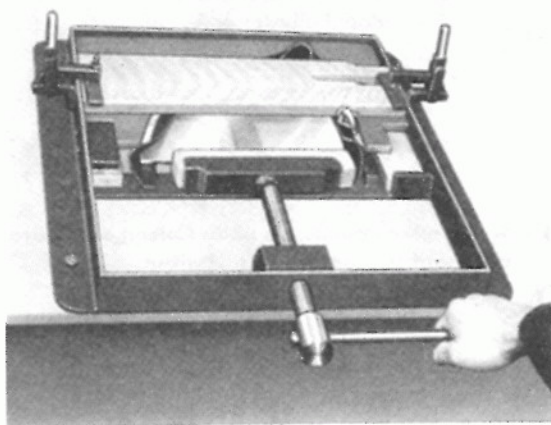

Insättning

1 - Avlägsna resterna av det hårdnade cementet ur ventilationsrutans ram vid vridspärren.

2 - Bestryk insidan av ramen vid löshandtaget med VW-fönstercement D 10.

3 - Pudra rulans nya gummitätning med talk på båda sidor och gnid in talken ordentligt.

4 - Spänn fast ramen med axeltappen i ett skruvstycke med mjuka backar och lägg in gummitätningen.

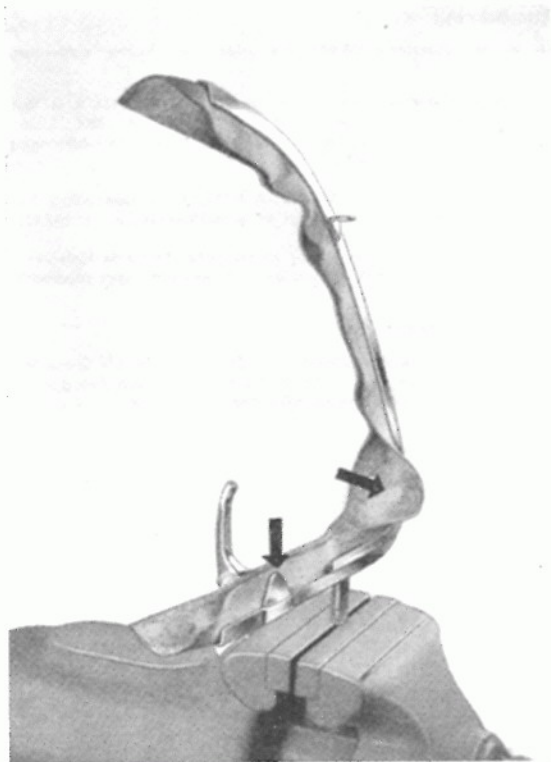

Anmärkning

Härvid skall särskilt tillses att gummitätningen vid de med pil utmärkta ställena inte trycks ned i ramen utan ligger platt, som bilden visar. Detta måste iaktas för att inte tätningen skall vecka sig då glaset pressas in. Se vidare till att gummitätningen fullständigt täcker vridspärrens fästöron.

- 5 - Tryck glaset i ramen med handen så långt att del fortfarande finns kvar en kant av tätningen utanför ramen. Håll i fönsterramen med den andra handen under inpressningen, så att inte ramen skadas.
- 6 - Lagg in ventilationsrutan och mothållsplattan i fixturen VW 737.
- 7 - Lagg träplattan över ventilationsrutan och lås den med båda klämmorna.
- 8 - Sätt pressklotsen på glaset och pressa in glaset i ramen med tvingskruven.
- 9 - Gänga tillbaka skruven något, ta bort pressklotsen, lossa klämmorna och ta bort träplattan och ventilationsrutan.
- 10 - Skär av överskjutande gummilist med en avfasad kniv. Håll härvid kniven snett under skärningen så att packningen bildar sned vinkel mot glaset och inte hindrar vatten att rinna av utåt över kanten på gummilisten.

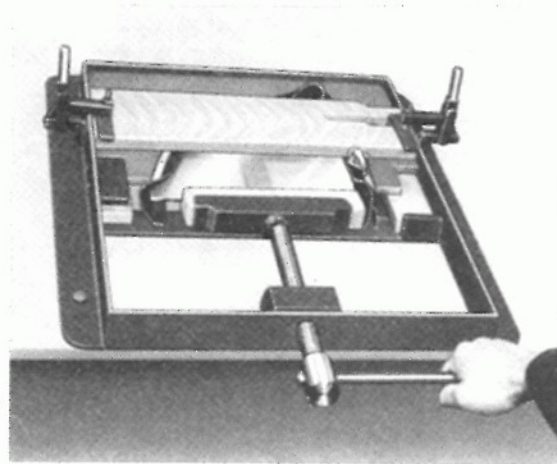

- 11 - Kontrollera att ventilationsrutan är tät genom riklig överspolning med vatten.

Anmärkning

För ur- och inmontering av den vänstra resp. högra ventilationsrutan måste de båda mothållsplattorna vändas så att de passar till rutan.



Ur- och inmontering av framsäte

Ur- och inmontering

- 1 - Tryck upp spärrknappen och skjut sätet framåt ur styrskenorna.



- 2 - Lossa vingmuttern och haka ur reglagelråden vid spärrhaken och vingmuttern.

- 3 - Lyft ur sätet.

Före inmonteringen av sätet skall chassiramens plastskenor kontrolleras.

Kontrollera sätesramens styrskenor. Ta bort eventuella grader och putsa skenorna.

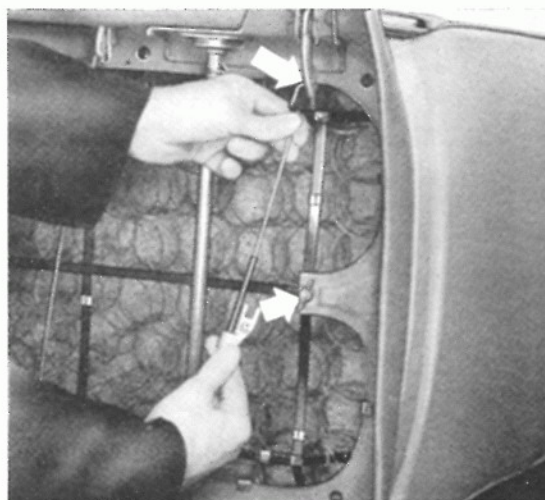

Anmärkning

Plastskenorna är underhållsfria. De får inte smörjas med olja eller fett.

4 - Sätt fast reglageträden för ryggstödet spärr vid sälesramen och montera in sätel.

Ur- och inmontering av inställningsratt och inställningskam

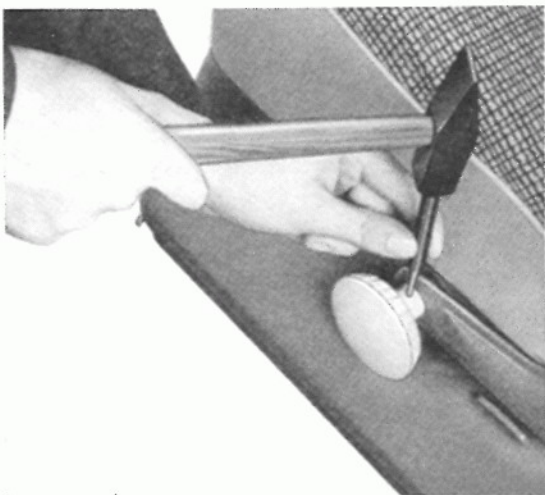

1 - Montera ur sätel.



2 - Slå ut låsstiftet ur inställningsratten med hjälp av en dorn och ta bort ratten.

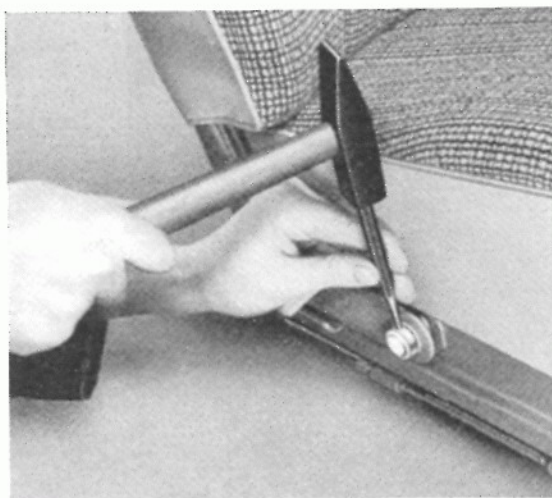

3 - Slå ut låsstiftet ur inställningsrattens nav.



4 - Slå ut låsstiften ur inställningskammarna.

- 5 - Dra ut förbindningsröret. Ta bort ryggstödet och inställningskammarna från sätesramen.

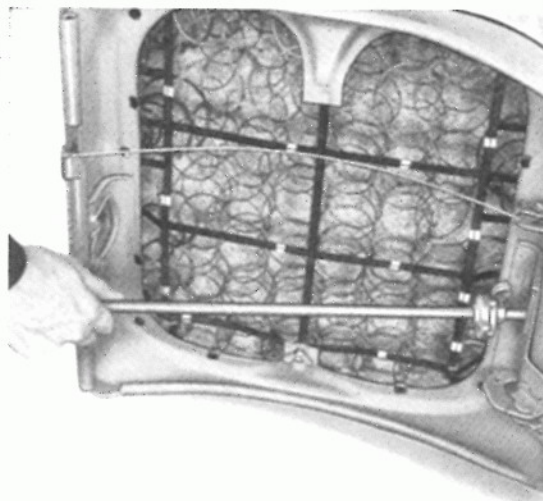

Viktigt

Inställningskammarna får inte bytas sinsemellan.

- 6 - Före inmonteringen skall man se till att plasthylsorna är insatta i ryggstödsramens nedre ändar.

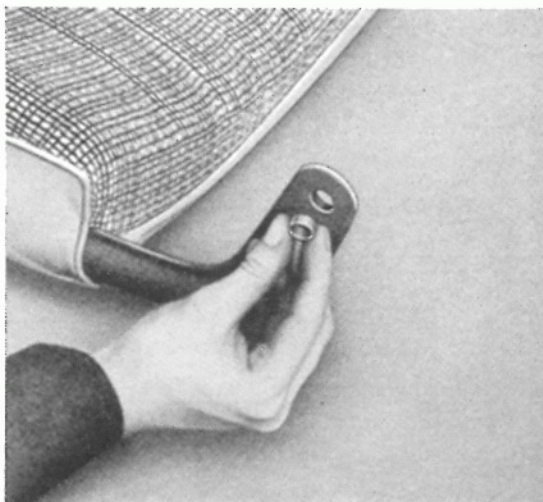

- 7 - Smörj lätt inställningskammarna invändigt med universalfett.

Ur- och inmontering av baksäte

- 1 - Lyft upp sittdynan framtill och ta ut den diagonalt.
- 2 - Skruva ur fästskruven för ryggstödet.
- 3 - Haka ur ryggstödet genom att skjuta det uppåt. Ta ut ryggstödet diagonalt.
- 4 - Vid inmonteringen skall man se till att fästhakarna griper in bakom ryggstödet övre kant.

Var försiktig vid in- och urmonteringen av baksätet så att klädseln inte smutsas ned eller skadas.



Borttagning och fastsättning av takklädsel

Borttagning

- 1 - Ta ur fram- och baksätet.
- 2 - Montera ur vindrutan, bakrutan och bakre sidorutorna. Ta bort gummlisterna i sidorutornas fönsterramar.
- 3 - Ta på båda sidor bort den stoppade listan ovanför bakre sidoklädseln.
- 4 - Ta bort den inre backspeglarna, hållarna för solskyddet och klädhållarna med kurvstroppar.
- 5 - Montera ur innerbelysningen.
- 6 - Ta bort hatthyllans klädsel.
- 7 - Dra bort kederlistan i vardera dörröppningen.



- 8 - Dra av takklädseln.

Skall takklädseln användas igen måste den dras av försiktigt så att den inte skadas eller sträcks alltför mycket.

- 9 - Haka ur spännbyglarna vid fästfjädrarna och ta ur takklädseln.
- 10 - Byt takets och takbalkarnas dämpningsfyller om erforderligt. Takets fyller levereras som metervara medan balkarnas fyller är i färdigtillskurna stycken.

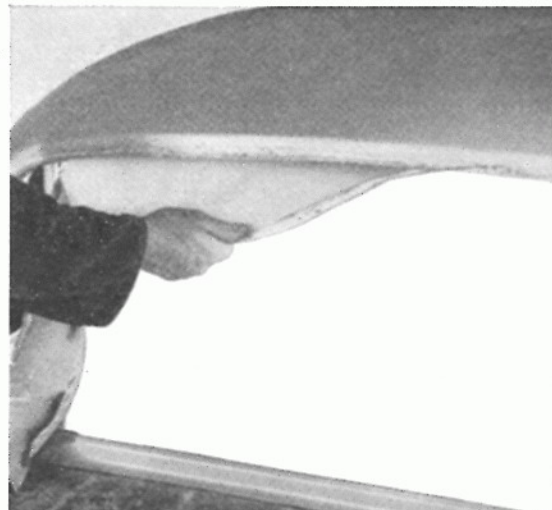

Fastsättning

Före fastsättningen av takklädseln skall följande iakttas:

Alla byglarna är lika långa trots att takets innermått är större baktill än framtill. Måttskillnaden kompenseras genom att byglarnas fästfjädrar är av olika längd.

1 - Haka fast två korta fästfjädrar framtill A och tre långa fjädrar baktill B på vardera takbalken.

Avstånden mellan fästfjädrarna avpassas efter byglarnas lägen i takklädseln.



2 - Haka i spännbyglarna i fjädrarna så att takklädseln blir lätt spänd.

Viktigt

Vid reparation eller byte av plastklädseln — t. ex. takklädseln — får endast plastklister D 11 användas. Om annat klister kommer till användning kan klädseln missfärgas.

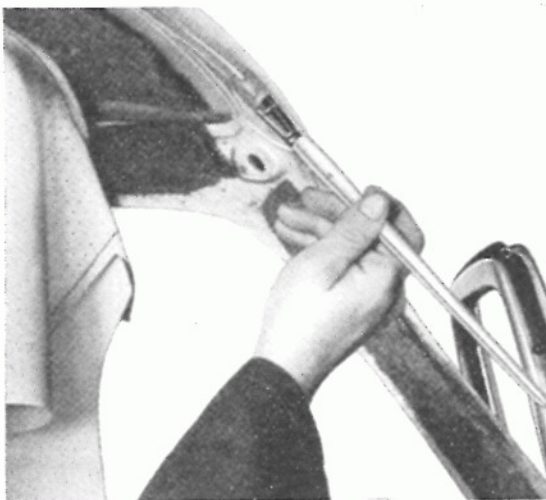

3 - Bestryk vindrutans ram med VW-universalklister D 11. Stryk ut klistret jämnt och låt det torka en minut.

- 4 - Tryck fast takklädseln. Klipp upp 3—4 snitt i klädseln vid den runda övergången mellan tak och gångjärnsstolpe. Härigenom undviks att klädseln veckas sig då den klistras fast.

Fäst takklädseln med klammer.

- 5 - Bestryk bakrutans ram med plastklistre D 11. Låt klistret torka litet.

Dra takklädseln jämnt och försiktigt bakåt. Tryck fast klädseln vid bakrutans ram. Klipp upp några snitt i den överskjutande klädseln vid fönster-ramens rundningar och fäst den med klammer.



Tillverkare av klammer: Firma Deimann & Schröder Hagen, Westfalen, Tyskland.

Viktigt

Varje spännbygel måste ligga an ordentligt längs hela taket. Om så inte är fallet skär man ut litet grand ur dämpningsfilten under vederbörande bygels båda fästfjädrar. Härigenom blir det bättre plats i bygelns längsriktning och den kommer att ligga an bättre mot taket. Visar det sig att bygeln i alla fall är för lång tar man ut den och kortar av den i en bullsax.

- 6 - Klistra fast takklädseln vid dörröppningen och bakre sidorutan. För att undvika att klädseln veckas sig klipper man upp snitt i den överskjutande klädseln. Se pilarna.



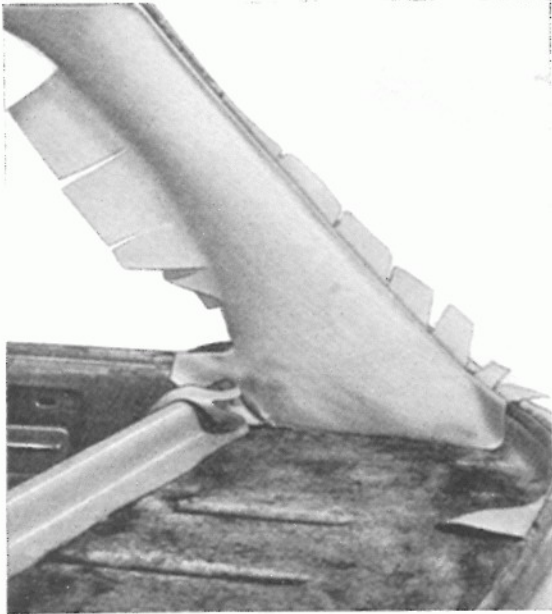

7 - Klistra fast klädseln vid bakre takbalken och gör snitt i de överskjutande delarna.



8 - Klistra fast klädseln vid främre takbalken och gör snitt i de överskjutande delarna. Skjut in klädselns nedre del bakom instrumentbrädans stoppning. Se härvid till så att inga veck uppstår.

9 - Skär till klädseln för bakre sidoplåten och låstolpen. Stoppa ned klädseln bakom sidobeklädnaden och passa in den.

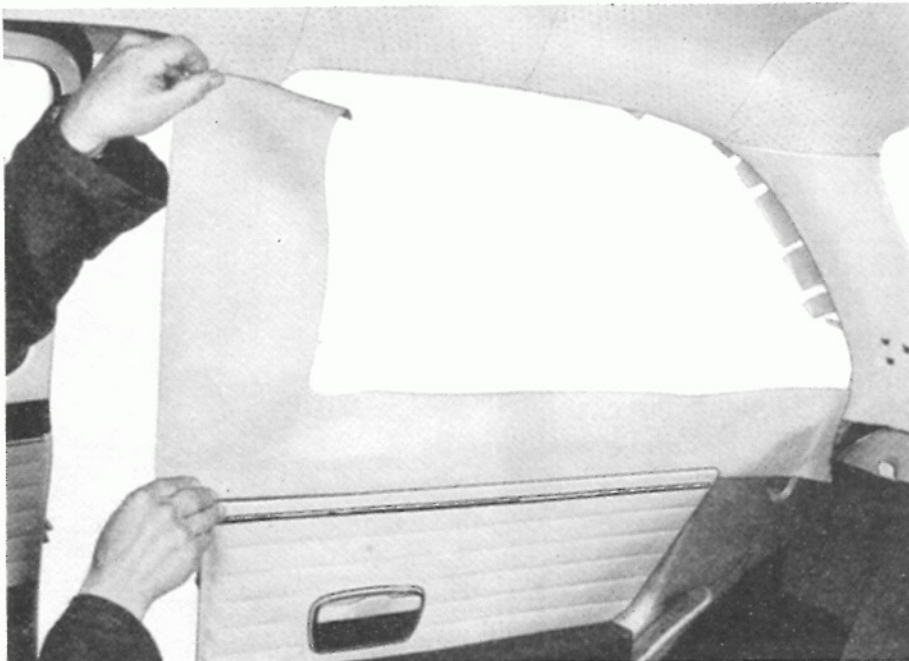

10 - Bestryk låsstolpen och sidorutans ram med plastklister D 11.



11 - Bestryk låsstolpens klädsel upptill med plastklister D 11.

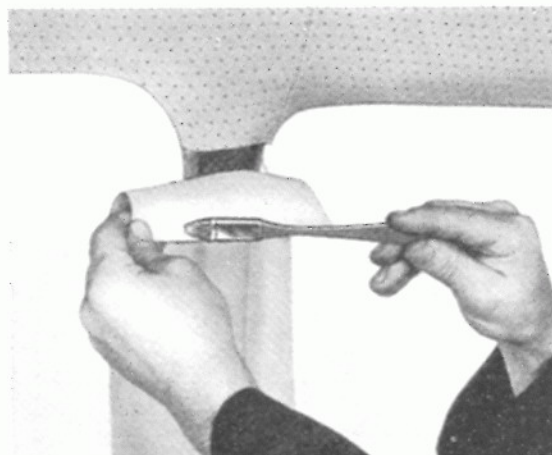

12 - Vik om stolpens klädsel upptill och bestryk den nedre fliken av takklädseln med plastklister D 11. Tryck fast låsstolpens klädsel.

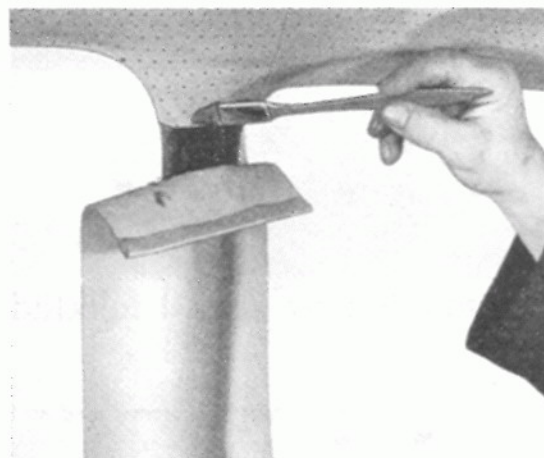

13 - Klipp upp den överskjutande klädseln vid rundningen mot fönsterramen så att klädseln inte veckar sig.





14 - Fäst klädseln vid fönsterramens rundning med klammer.

15 - Skär till klädseln för sidoplåten och bestryk plåten med klister D 11 i höjd med ryggstödet. Tryck fast klädseln.

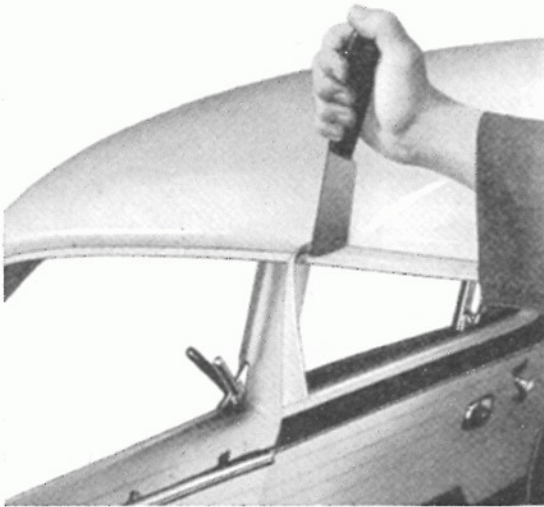

16 - Skär upp två snitt i kors i takklädseln för innerbelysningen.

17 - Skär bort överskjutande takklädsel vid fönster- och dörröppningar.

18 - Montera in alla urtagna delar.

Borttagning av veck i takklädsel

Värm upp de ställen där veck förekommer med en 100 watt lampa. Uppvärmningen skall ske jämnt och på ett avstånd av 10—15 cm.

Låt klädseln kallna.

Borttagning av fläckar i takklädsel

a - Fettfläckar tas bort med tvättbensin.

b - Normal smuts tas bort med en mild tvättmedelslösning.

Ur- och inmontering av tröskellist

- 1 - Stick från utsidan försiktigt in en skruvmejsel under tröskellisten. Tryck upp listan med hjälp av mejseln. Se härvid till att lackeringen inte skadas.

Ta bort listan.

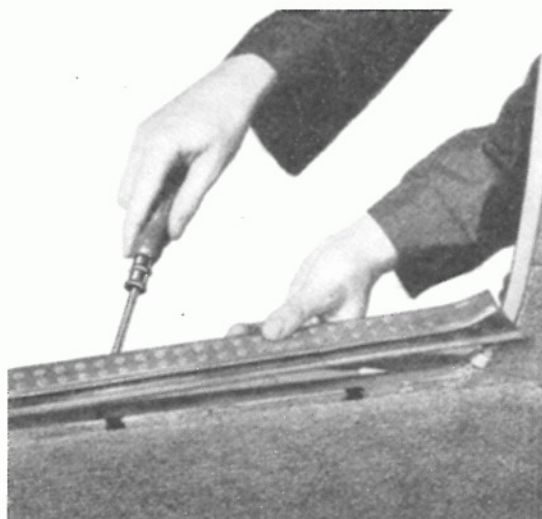

- 2 - Tröskellisten är fäst med fem klammer. Efter en urmontering av listen bör klammerna bytas.

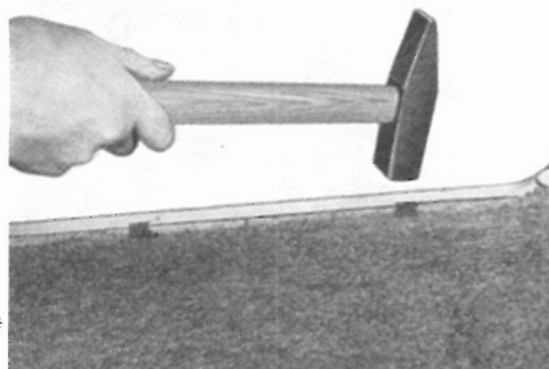

Slå försiktigt fast klammerna i tröskeln med hjälp av en hammare.

- 3 - Lagg på listen på tröskeln. Passa in den och slå fast den med en gummihammare.

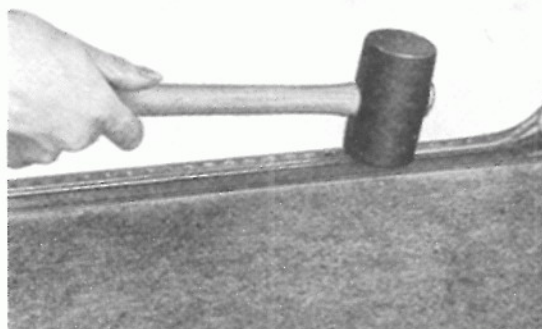

Ur- och inmontering av handskfack

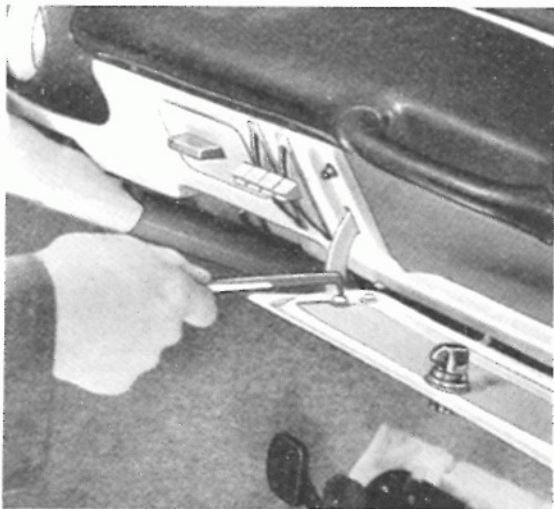

1 - Skruva ur de fyra krysskruvarna på handskfacksluckan med hjälp av en vinkelkryssmejsel.

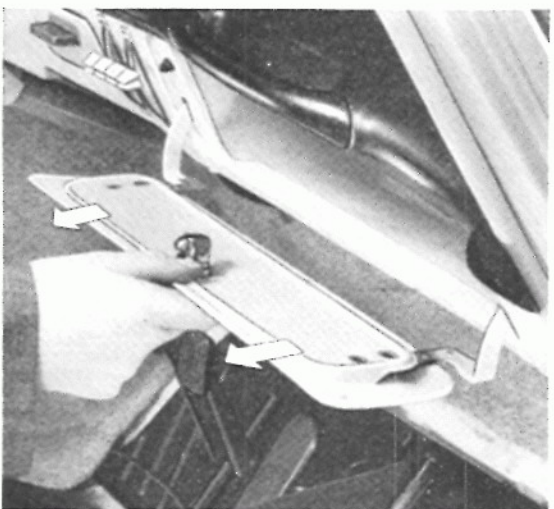

2 - Dra luckan bakåt och ta bort den.

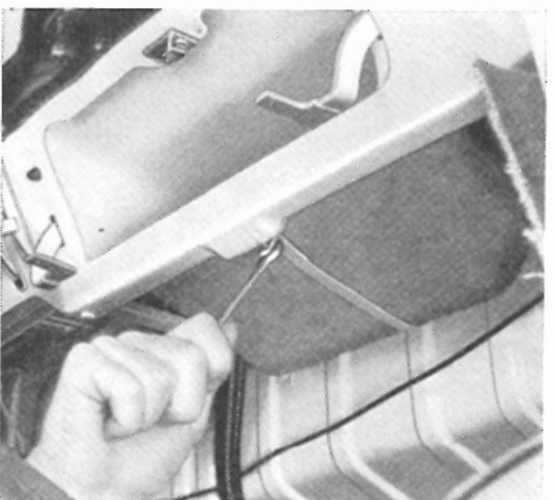

3 - Skruva ur fästskruven för handskfackets spännband.

4 - Skruva ur de två fästskruvarna för låskilen med hjälp av en vinkelkryssmejsel. Ta ur låskilen och handskfacket.

5 - Skall gångjärnen monteras ur måste vardera niten tas bort.

6 - Skall luckans gummibuffertar tas bort drar man dem utåt.

7 - Lucklåset monteras ur med hjälp av tappnyckeln VW 710 (tillverkas på den egna verkstaden). Låscylindern är utbytlbar.

8 - När man monterar in handskfacket och drar fast spännbandet måste man se till att dels facket ligger an tillfredsställande mot instrumentbrädan dels att plåtmuttrarna för låskilens båda skruvar kommer i rätt läge.

9 - Montera fast låskilen och luckan.

10 - Låskilen får endast smörjas med grafitpulver.

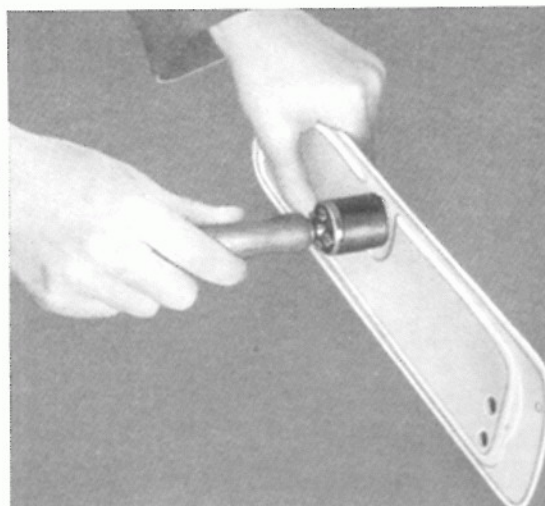

Ur- och inmontering av instrumentbrädans stoppning

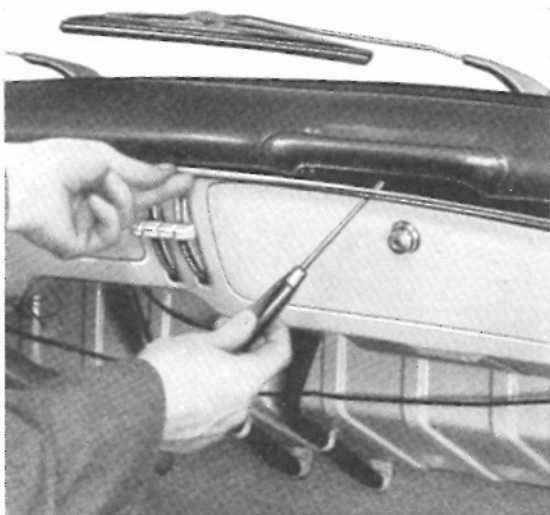

Urmontering

1 - Ta bort prydnadslisten vid stoppningens nedre ände.

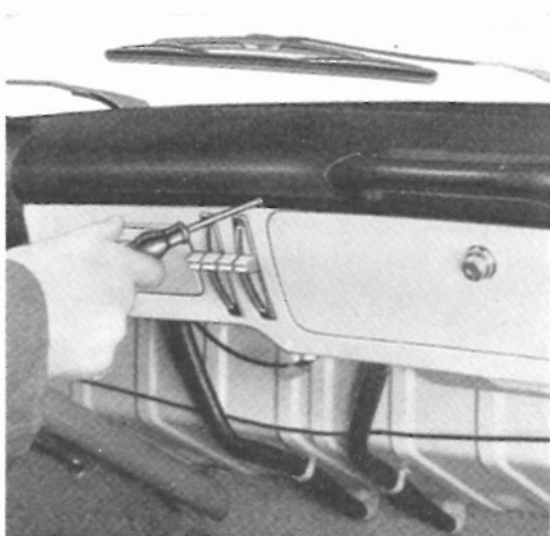

2 - Skruva ur de 7 krysskruvarna med en krysskrumjelsel.



3 - Montera ur handskfacket.

4 - Lossa passagerarhandtaget. Håll reda på avståndshylsorna.

5 - Skruva ur de 6 fästskruvarna vid stoppningens främre kant.



6 - Montera ur hastighetsmätaren, bränslemätaren och klockan.

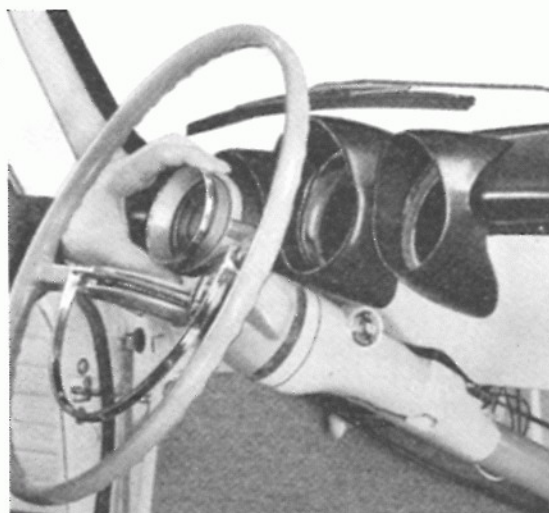

7 - Ta bort stoppningen.



Inmontering

- 1 - Dra fast stoppningen vid instrumentbrädan.
- 2 - Montera in de tre instrumenten.
- 3 - Kontrollera passagerarhandtagets avståndshylsor och byt dem om erforderligt. Dra fast handtaget.
- 4 - Montera in handskfacket och sätt åter fast alla borttagna delar.

Ur- och inmontering av dörrklädsel

(Se anvisningarna för ur- och inmontering av dörrens hissbara ruta)

Ur- och inmontering av bakre sidoklädsel



1 - Ta ur baksätet.

2 - Ta med en skruvmejsel försiktigt bort den stoppade listen ovanför sidoklädseln.

3 - Ta loss övre klädseln med pappklammer från sidoplåten. Börja härvid i bakänden och gå framåt.

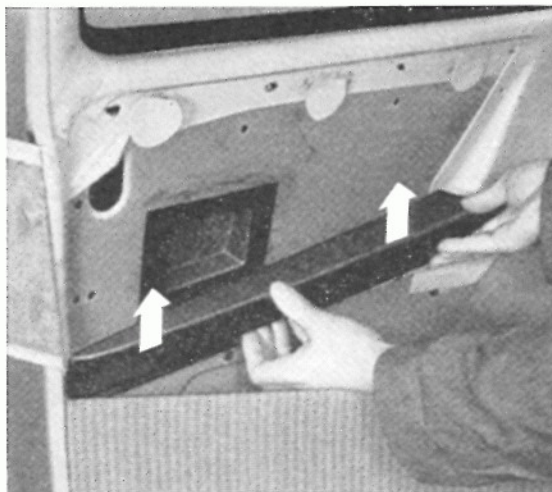

4 - Ta loss nedre klädseln på samma sätt.

I främre änden är sidoklädseln inskjuten under dörröppningens kederlist. Härigenom hindras att drag uppstår.

5 - Dra armstödet med klammer uppåt.

6 - Innan sidoklädseln monteras in skall man se till att askkoppens urtag i sidoplåten sitter rätt.



Ur- och inmontering av friskluffthuset med reglage

Urmontering

- 1 - Ta bort handskfacket.
- 2 - Skruva bort knapparna på reglagearmarna.
- 3 - Ta bort askkoppen, askkopphuset och bygeln.
- 4 - Ta bort vindrutetorkkarramen med motor.
- 5 - Skruva bort reglagets fästskruvar.

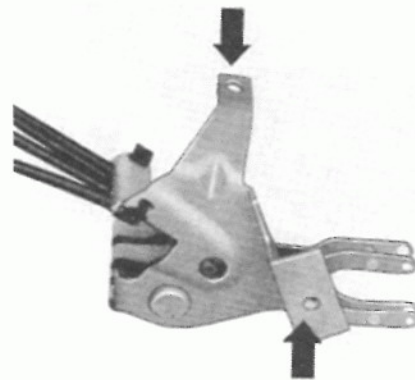

- 6 - Skruva bort friskluffthusetets främre fästmuttrar.

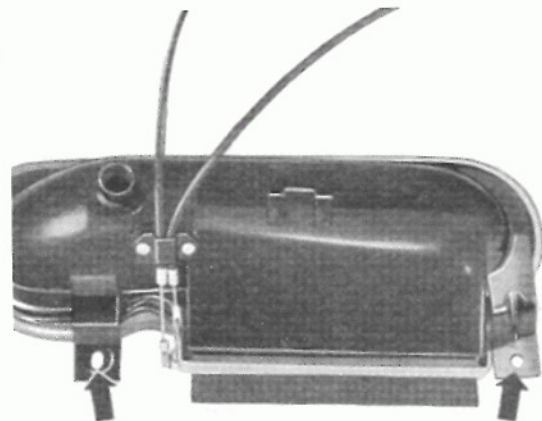
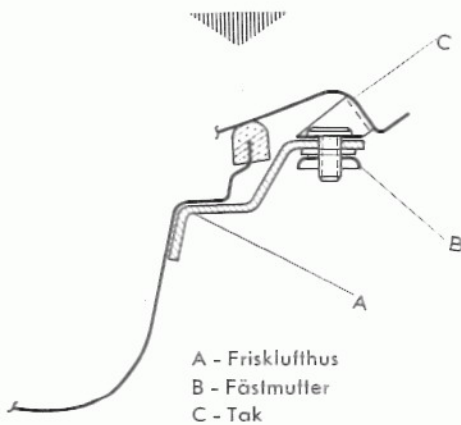

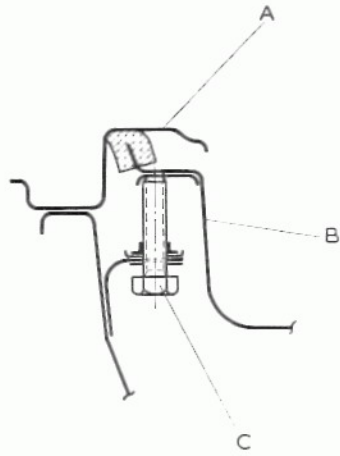

A - Tak
 B - Frisklufthus
 C - Fästskruv

7 - Skruva bort husets bakre fästskruvar.

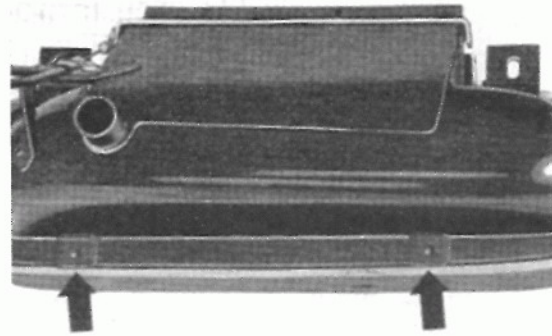

8 - Ta bort frisklufthuset med reglage.

Inmontering

Före inmonteringen skall följande iakttas:

1 - Kontrollera gummilisten.

2 - Kontrollera att frisklufthusets spjäll inte är slitna eller spruckna och byt dem om erforderligt.

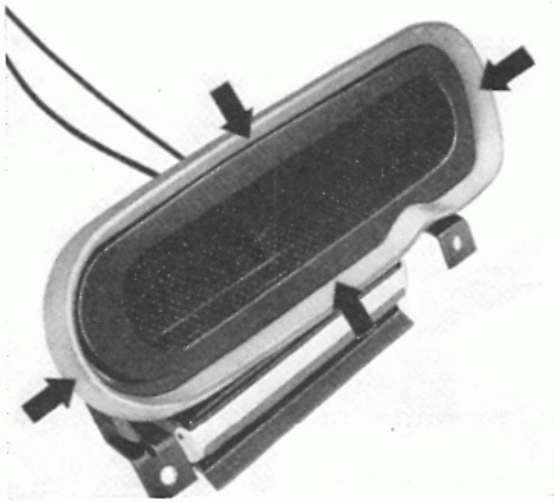

3 - Kontrollera spjällens inställning:

Viktigt

Vid manövrering av reglagearmarna skall spjällen öppna samtidigt.

a - Öppna spjället.

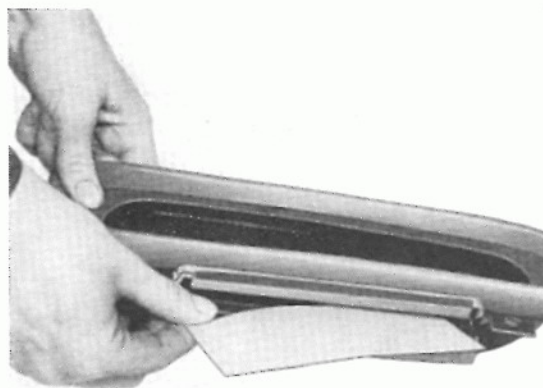

b - Lägg ett stycke tunt papper mellan spjäll och öppning.



c - Stäng spjället. Härvid skall papperet inte kunna dras ut.

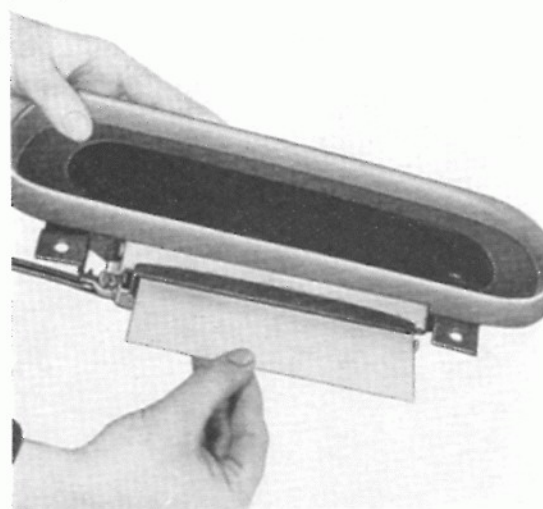

d - Kontrollera att reglagearmarna hålls i bestämt läge av fjäderbladen när spjällen är stängda.



e - Om spjällen inte ligger an ordentligt mot huset måste reglagearmarna ställas in på nytt.

4 - Sätt in friskluftshuset under instrumentbrädan och dra åt skruvarna och muttrarna löst.

5 - Rikta in huset så att dess övre öppning kommer ungefär mitt för öppningen i instrumentbrädan.

6 - Dra fast husets skruvar och muttrar för gott.

7 - Montera in friskluftreglaget.

8 - Montera in alla borttagna delar.

Inställning av reglagetrådar

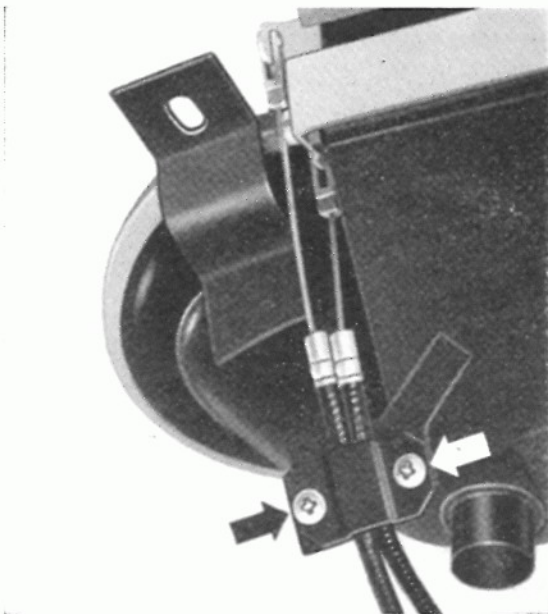

1 - Lossa de två krysskruvarna vid reglageträdslogringen.



2 - Håll fast reglagearmarna i det övre läget.

3 - För reglagetrådarna nedåt och dra åter fast krysskruvarna.

Anmärkning

Se till att spjällen låtar ordentligt mot huset när reglagearmarna är i det övre läget.

I det övre läget måste reglagearmarna kännbart haka in i fjäderbladen och de får inte fjädra tillbaka av sig själva.

Störningar i friskluftventilationen

Spjällspalten ojämn på grund av att spjället är böjt eller snett inmonterat. Följden blir att ett tjutande ljud kan uppstå.

Åtgärd:

- 1 - Ta bort friskluftuset.
- 2 - Ta bort vederbörande spjäll och rikta spjället. Reglageträddarna behöver härvid inte tas bort.

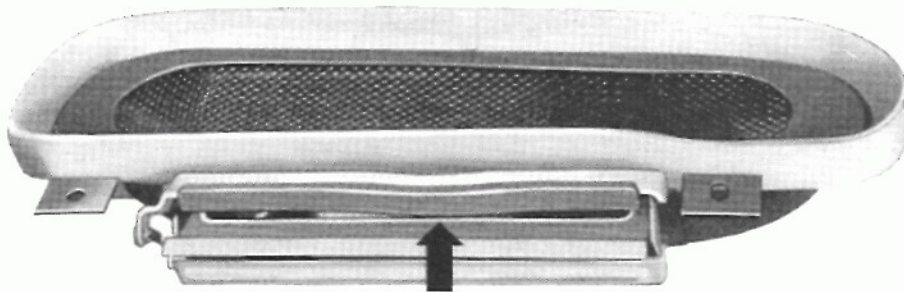

Böjt spjäll, ojämn anliggning

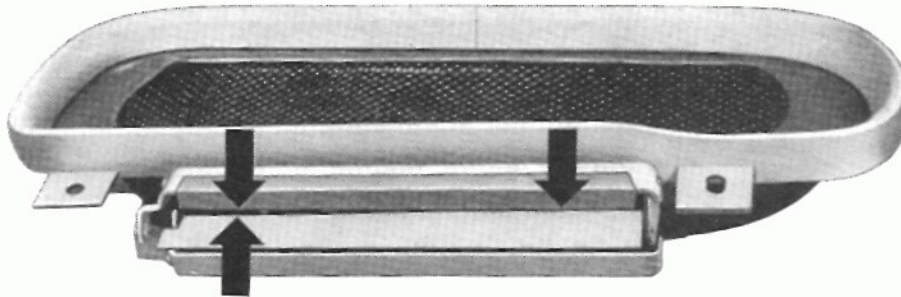

Spjället sitter snett i förhållande till friskluftuset

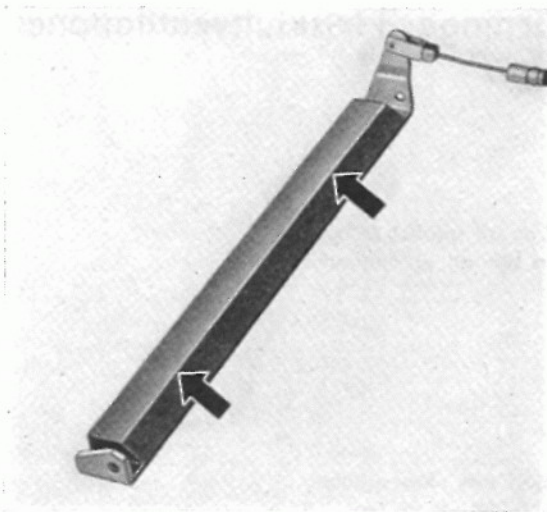

Anmärkning

Övre spjället:
Den på bilden med pilar märkta gummikanten skall tät mot huset när spjället är öppet.

Om så inte är fallet kan tjuvluft tränga in och orsaka ett tjulande ljud.

Otätt friskluffhus

Orsak:

- a - Friskluffhuset felaktigt monterat.
- b - Gummilisten på huset skadad.
- c - Spjällen felaktigt inställda.
- d - Spjällen skadade.
- e - Vattenavrinningsslangen skadad eller felaktigt monterad.

Åtgärd:

- a - Lossa friskluffhusets skruvar och muttrar. Rikta in huset så att det kommer rätt i förhållande till friskluffintaget på framväggsöverdelen. Dra åter fast skruvarna och muttrarna.
- b - Byt gummilisten.
- c - Ställ in spjällen.
- d - Byt spjällen.
- e - Kontrollera vattenavrinningsslangen. Se vid monteringen till att slangen dels ansluts ordentligt till huset dels att den inte har någon tvär krök.



Av- och påmontering av VW-märke

- 1 - Öppna främre huven och tryck inifrån med handen ut VW-märket med hjälp av en hård träbit.
- 2 - VW-märkets fäststift är försedda med små plasthållar, som skall tryckas ned i fästhål i huven innan märket monteras på.

Anmärkning

Fr. o. m. chassinr 0095100 ändrades VW-märket på främre huven. Det nya VW-märket 113 853 601 B kan inte monteras på huvar av tidigare utförande. VW-märket 311 853 605 finns även i fortsättnings som reservdel.

Plasthållarna hindrar att vatten tränger genom hålen.

- 3 - Tryck in plasthållarna i fästhål och sätt fast VW-märket.

Anmärkning

Fr. o. m. chassinr 0123140 förses bakre huven med ett Volkswagen-embblem "Volkswagen" del. nr 311 853 687.

Ur- och inmontering av prydnadslist nedanför dörren

- 1 - Lossa listen försiktigt med hjälp av en skruvmejsel. Se härvid till att lackeringen inte skadas. Ta bort listen.

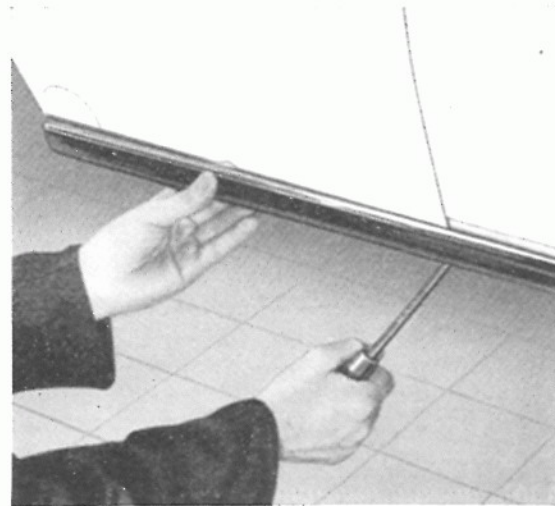

- 2 - Tryck åter fast de klammer, som eventuellt följde med listen när den togs bort.

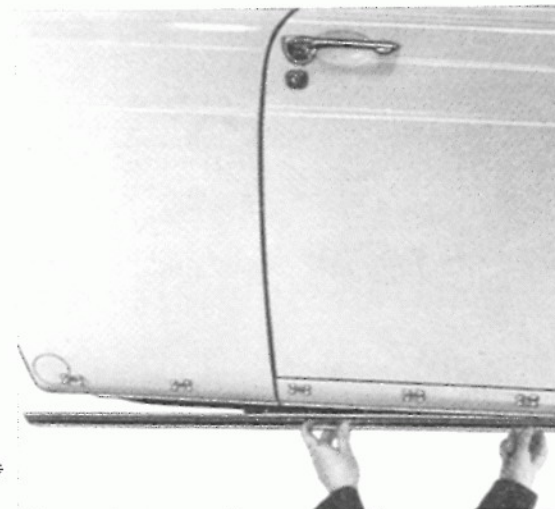

- 3 - Kontrollera klammerna och byt dem som är skadade. Se till att alla klammerna sitter rätt och tryck sedan fast prydnadslisten.

Ur- och inmontering av bakre huvhandtag

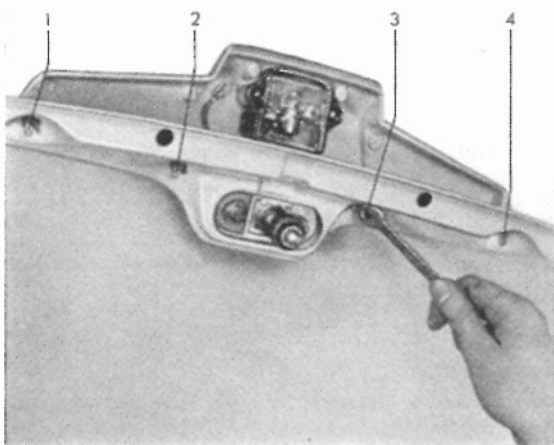

1 - Öppna bakre huven.

2 - Lossa handtagets fästskruvar.

3 - Lossa ledningen för nummerbelysningen. Ta bort handtaget och gummimellanlägget.

4 - Ta bort nummerbelysningen om så erfordras.

5 - Före inmonteringen skall gummimellanlägget kontrolleras.

Se till att mellanlägget ligger rätt då handtaget dras fast.

Ur- och inmontering av yttre backspegel

1 - Lossa låsmuttern.

2 - Skruva ur spegeln.

3 - Före inmonteringen skall tryckfjäders kontrolleras. Låsmuttern bakom tryckfjäders skall säkras med tre körnslag.

4 - Vid inmonteringen skall man se till att mellanlägget ligger rätt.

Anmärkning

Det gängade hålet i dörren för montering av VW original backspegel är fr. o. m. chassinr 0120900 igensatt med en plastpropp. Härigenom förhindras att gängorna sätts igen av lack vid lackeringen. För borttagning av plastproppen vid montering av utvändig backspegel lämpar sig det här avbildade verktyget som kan tillverkas på den egna verkstaden.

a = 125 mm

b = 9 mm

c = 2 mm

d = \varnothing 3 mm

e = 35 mm

f = 1 mm

Material:

St 50

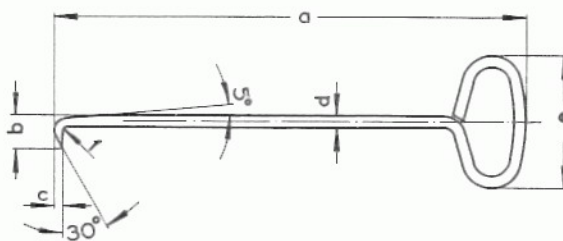



Soltaket, som är av stålplåt och av modell Golden 41, öppnas och stängs med hjälp av en vev, som ligger försänkt mellan de båda solskydden. Vid manövrering av soltaket faller man ut veven. Soltaket kan låsas i varje önskat läge och när det är helt öppet finns en öppning i taket på 428 x 896 mm.

Ur- och inmontering av soltak

Urmontering

1 - Öppna soltaket till hälften.



2 - Lossa soltakets klädsel framtill.



3 - Skjut klädseln bakåt till anslag.



4 - Släng soltaket så nära som på en 5 cm springa.

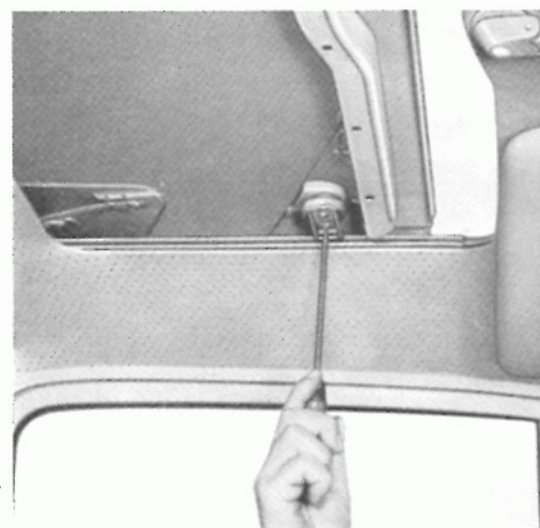

5 - Ta bort de främre styrningarna.



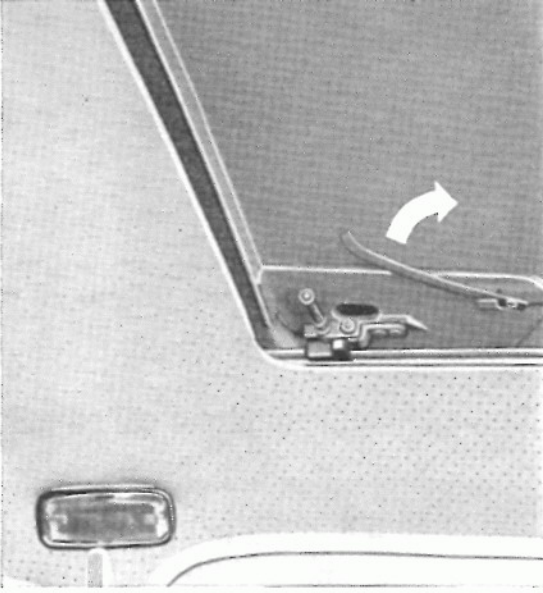

6 - Stäng soltaket helt. Haka ur bladfjädrarna vid de bakre styrningarna och vrid dem framåt.

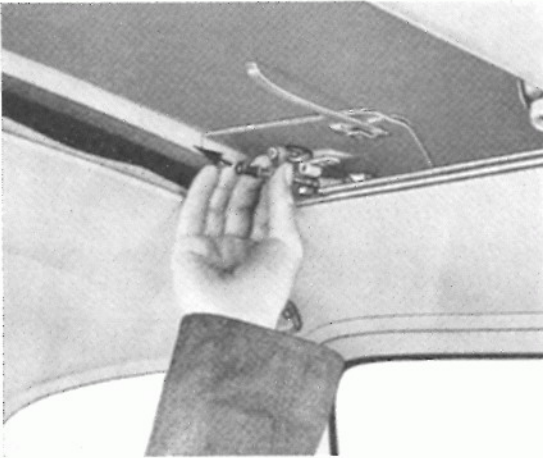

7 - Dra ut ställarmarna vid bakre styrningarna ur lagerbockarna.

8 - Ta bort soltaket. För luckan rakt uppåt dvs. så den inte slår mot öppningens kanter. Var försiktig så att tätninglisterna inte skadas.

Inmontering

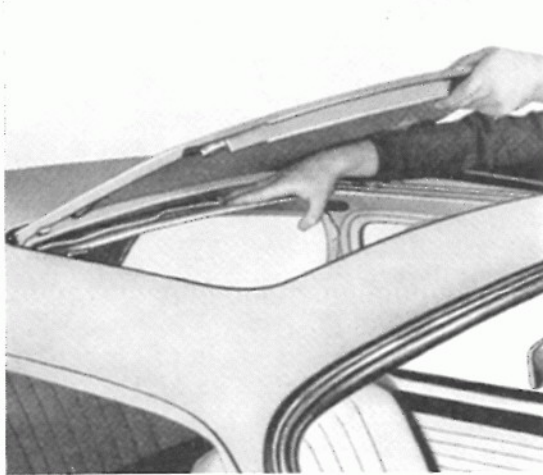

1 - Tryck ned takklädseln något och sätt in soltaket — se bild.

2 - Skjut soltaket försiktigt bakåt och sänk ned det långsamt i framänden. Skada inte tätninglistan.

3 - Skjut soltaket helt framåt.

4 - Sätt in ställarmarna vid bakre styrningarna.

5 - Skruva fast de främre styrningarna.

6 - Öppna soltaket till hälften och dra dess klädsel framåt.

7 - Tryck åter fast klädseln.

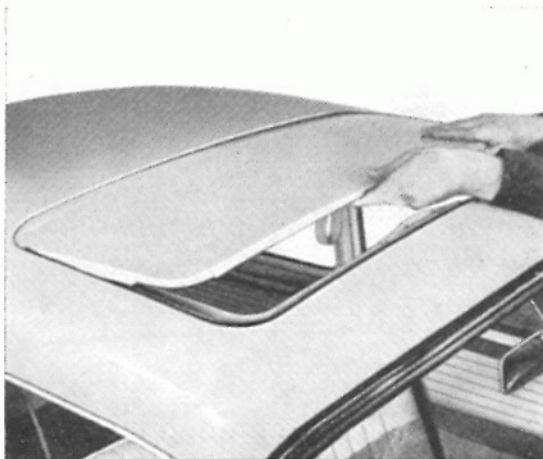

Ur- och inmontering av soltakets klädsel

Klädseln kan monteras ur endast när en av styrskenorna är borttagen.

Vid inmonteringen sätts klädseln och styrskenan in samtidigt.

Ur- och inmontering av styrskenor med reglage-tråd

Urmontering

1 - Ta bort soltakel.

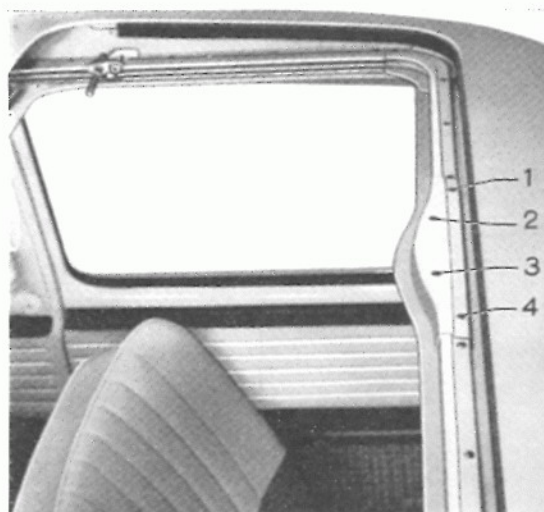

2 - Ta bort de fyra skruvarna för den mittre glage-trådsstyrningen och lyft av överdelen.

3 - Ta bort fjäderplåten.

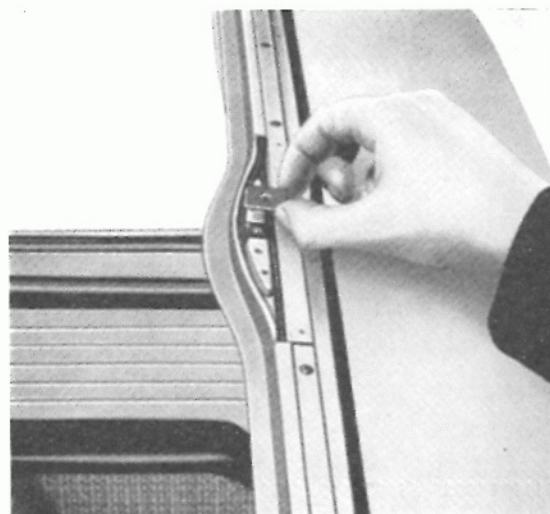

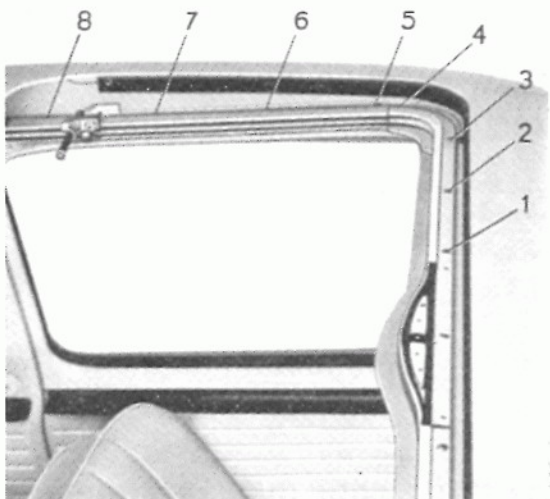

4 - Skruva bort fästskruvarna dels för främre reglage-
trådsstyrningarna dels för styrskenor.

5 - Ta bort överdelarna för främre reglage-tråds-
styrningarna.

6 - Dra försiktigt ut styrskenor med reglage-tråd
och klädsel framåt.

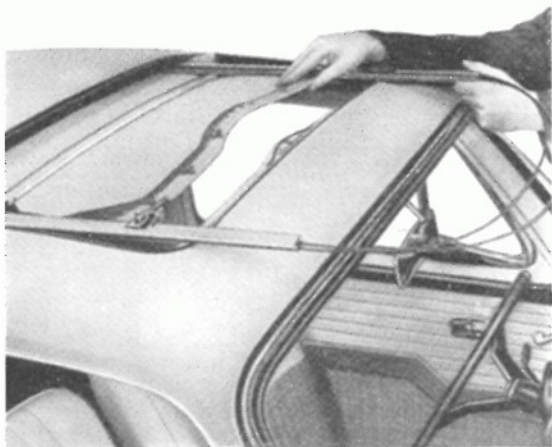

Viktigt

Se härvid noga till att takets lackering inte
skadas.

Inmontering

Vid inmonteringen skall följande iakttas:

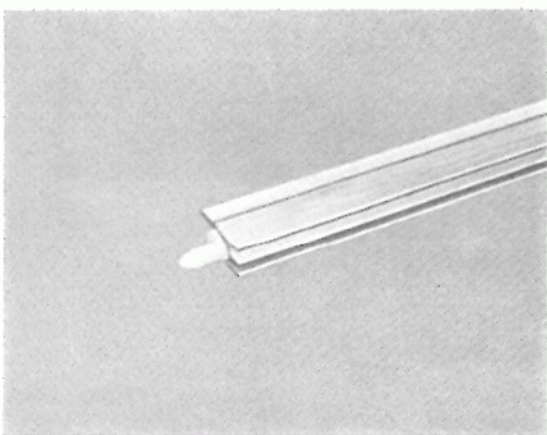

1 - Vid insättningen av styrskenan måste man noga
se till att plasthållaren i skenans bakre ände förs
in ordentligt i lagerbäckens hål.

Om så ej är fallet kan soltakets styrning inte ordent-
ligt på grund av att skenor inte hålls fast i
sidled.

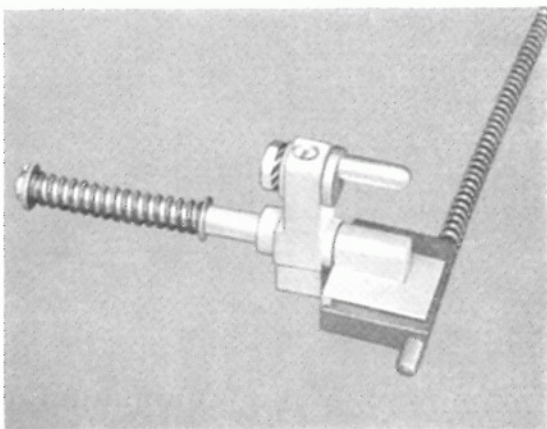

2 - Innan styrskenor monteras in måste soltakets
klädsel föras in i skenans nedre spår och skjutas
bakåt till anslag.

3 - Kontrollera att reglage-trådarna inte är slitna
eller skadade.

Om endast en reglagetråd är felaktig bör emellertid båda bytas emedan soltaket härigenom styrs bäst.

Kontrollera härvid att de nya trådarna är av samma längd som de gamla och framförallt inte kortare.

- 4 - Vid smörjning av reglagetrådena får endast molybdendisulfidhaltigt fett användas.
- 5 - Lägg in trådarna. I den mittre styrningen skall trådarna korsas varandra.
- 6 - Dra fast styrningarnas överdelar.
- 7 - Montera in soltaket och ställ in reglagetrådena.

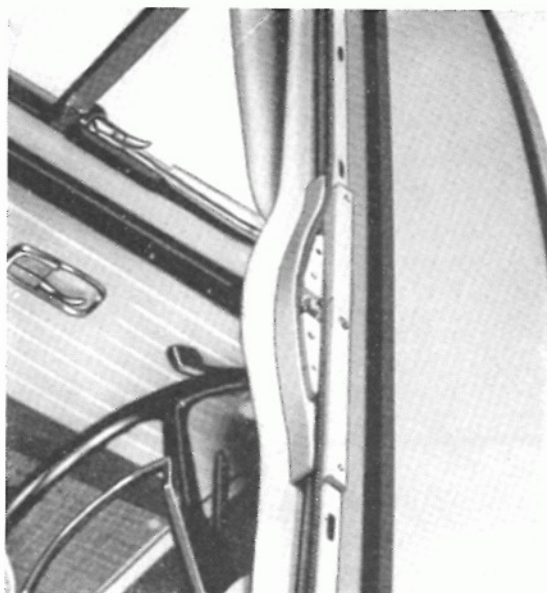

Inställning av reglagetrådar

- 1 - Släng soltaket.

- 2 - Ta bort locket 1 och skruva loss veven.

- | | | |
|---------------|----------------|-----------------|
| 1 - Lock | 3 - Bricka | 6 - Fästskruv |
| 2 - Fästskruv | 4 - Vev | 7 - Drivapparat |
| | 5 - Täckbricka | |

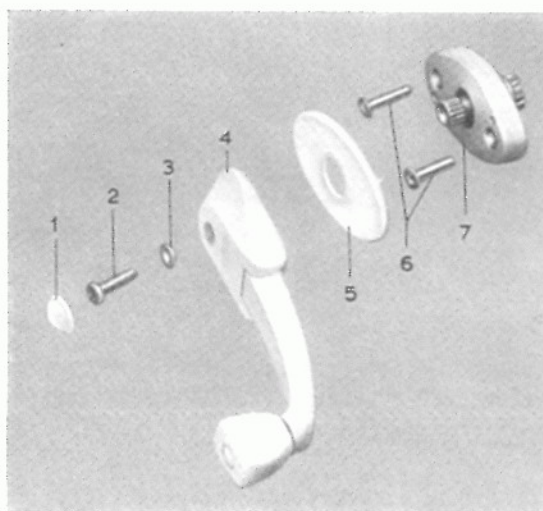

- 3 - Ta bort läckbrickan 5.

- 4 - Lossa de båda skruvarna vid drivapparaten ca 6 varv.

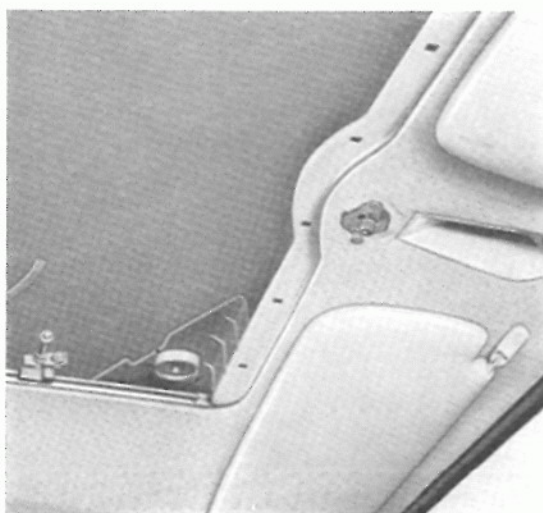

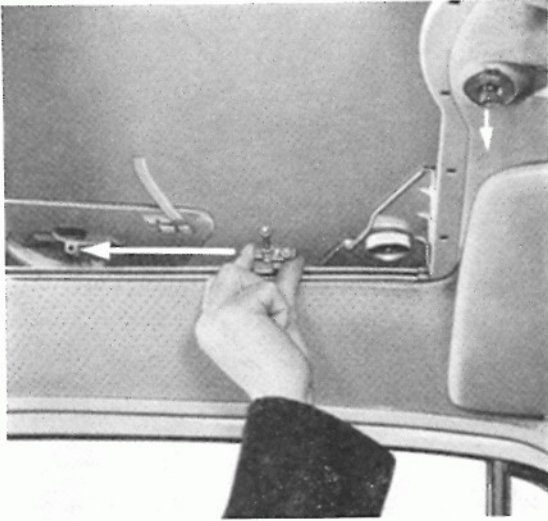

5 - Dra drivapparaten nedåt tills drevet inte längre griper in i reglagetrådarna.

6 - Dra de bakre styrningarna med reglagetrådarna till soltakets lagerställena.

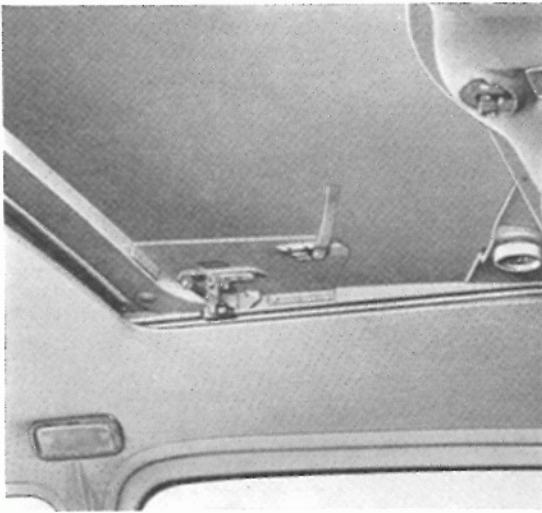

7 - Sätt in manöverarmarna i lodrätt läge i lagerbockarna.

8 - Vrid drivapparatens axel åt höger till anslag (axeln kan max. vridas 12 varv).

9 - Tryck drivapparaten uppåt och dra fast den. Se till att drevet hakar in i båda reglagetrådarna.

10 - Sätt fast täckbrickan och veven.

11 - Kontrollera reglagetrådarnas inställning genom att öppna och stänga soltaket några gånger.

Höjdinställning av soltaket

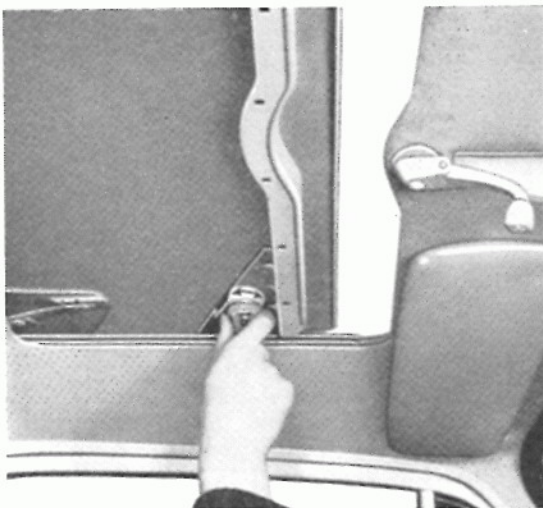

Fram

1 - Öppna soltaket till hälften. Lossa klädseln och skjut den bakåt till anslag.

2 - Stäng soltaket.

3 - Lossa de främre styrningarnas skruvar.

4 - Ställ in soltaket i höjdläget med hjälp av de båda räffelmuttrarna.

5 - Dra åter fast de främre styrningarnas fästskruvar.

6 - Skjut klädseln framåt och fäst den vid soltaket.

Bak

1 - Öppna soltaket till hälften. Lossa klädseln och skjut den bakåt till anslag.

2 - Skjut soltaket så långt framåt att ställarmen vid bakre styrningen just börjar att lyfta.

3 - Lossa muttern vid övre skruven.



4 - Ställ in soltaket i höjdläget med hjälp av justerskruven vid ställarmen.

5 - Lås med muttern.

6 - Kontrollera att soltaket löper parallellt med taköppningens kanter och justera reglagetådarna om erforderligt.

7 - Skjut klädseln framåt och fäst den vid soltaket.



Vattenavrinningskanaler

Vatten som kommer in kring takluckan leds bort genom avrinningshål via rännor i soltaksramen.

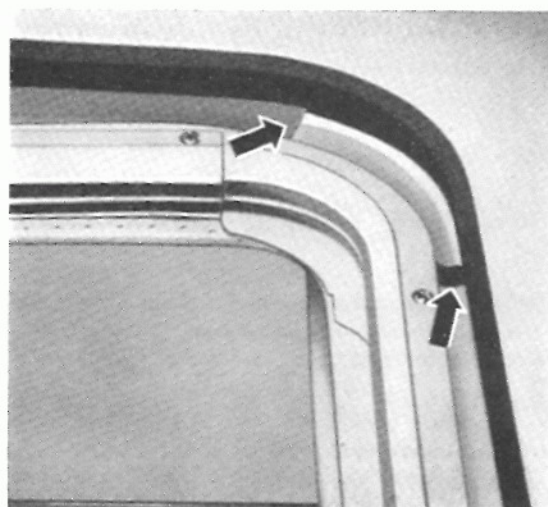

Genom slangar och rör i takkanalerna går sedan vattnet vidare till stänkskärmarna och ut i det fria.

Om vattenavrinningskanalerna blivit igensatta kan de rengöras med hjälp av pressluft eller underifrån med en lättböjlig tråd. Härvid måste emellertid stänkskärmarna tas bort.

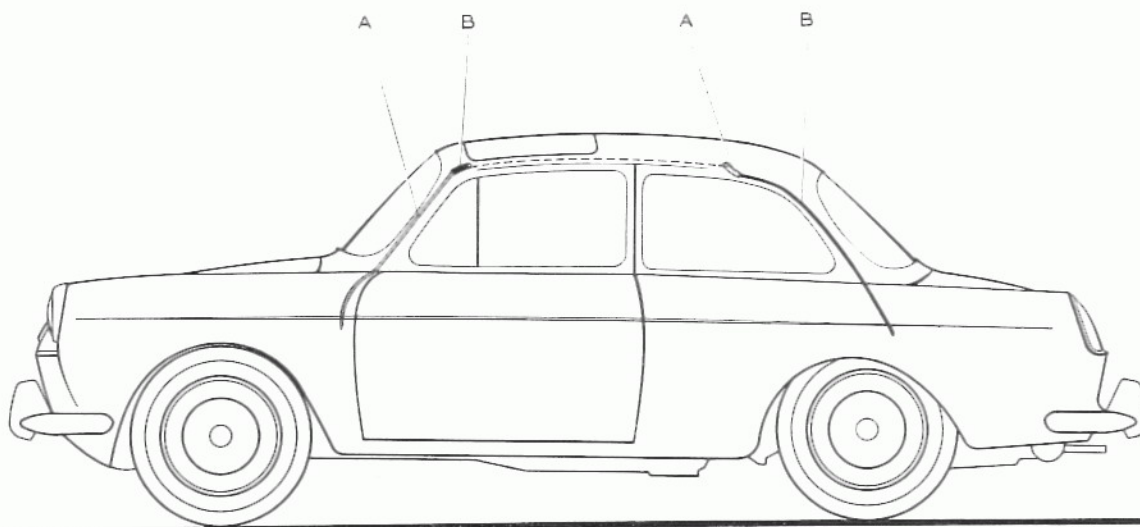

A - Fastsvetsat rör
B - Slang

Anmärkning

Se noga till vid monteringen av vattenavrinnings slangarna att inga veck uppstår.

Tätninglistor

- 1 - Tätninglisterna är av plysch. Den långa listan klistras framtill och på sidorna i taköppningen, den korta fästes baktill på soltaket.
- 2 - Den korta plyschlistan skall helt täcka soltakets bakre rundningar. Den långa listan måste klistras så att ingen spalt uppstår mellan listerna när soltaket är stängt.

3 - Bakom soltakets plyschlist ligger ytterligare en gummilist.

4 - Byte av plysch- och gummilisten kan endast göras när soltaket är urmonterat.

Fel på soltaket och hur de avhjälpas

1 - Vid stängning av soltaket:

Endast den ena sidan av soltaket lyfts upp i höjd med taket.

Orsak

- a - Lyftarmen löper inte upp på klacken.
- b - Reglageträden eller drivkuggen skadad.
- c - Ställarmen för lågt inställd.

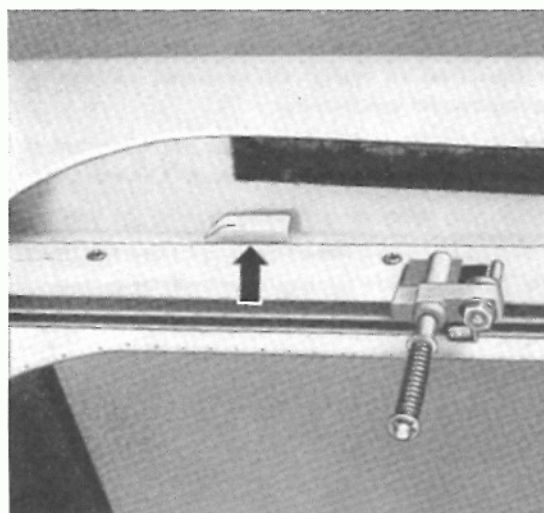

Åtgärd

- a - Klacken i soltaksramens vattenkanal måste ligga i linje med lyftarmen — sett i bilens längdriktning.

Riktning i bilens tvärriktning

Rikta klacken så att lyftarmen träffar just i mitten på klacken.

Riktning i bilens längdriktning

Rikta klacken så att ställarmen står i 45° vinkel när soltakets framkant just berör främre fättningslisten.

- b - Byt skadad del.
- c - Ställ in ställarmen enligt föreskrift.

2 - Soltaket löper inte parallellt med taköppningens kanter

Orsak

- a - Soltaket fel inställt.
- b - Reglagetråd eller drivkugge skadad.

Åtgärd

- a - Ställ in soltaket i höjdlid och justera reglagetrådarna.
- b - Byt skadad del.

Anmärkning

Tätninglisten i taköppningen för soltaket får inte komma i beröring med det lösningsmedel, som används när lackskyddsskiktet tas bort. Vid påsprutningen av lackskyddsskiktet täcks därför tätninglisten över med maskeringsband. En remsa av ca 25 mm bredd på ömse sidor av listen är således inte försedd med lackskydd. För att inte skada lackeringen måste emellertid detta maskeringsband tas bort snarast möjligt.

Innan lackskyddsskiktet på bilen tas bort skall den smuts som samlats runt om tätninglisten avlägsnas med hjälp av vatten och sämskinn. Därefter täcks listen med ett 30 mm brett maskeringsband. Slutligen avlägsnas lackskyddsskiktet på vanligt sätt men med iakttagande av stor försiktighet runt själva tätninglisten så att maskeringsbandet inte lossnar.

När skyddsskiktet har avlägsnats och bilen torkat tas maskeringsbandet bort. För att undvika skador på lackeringen får bandet inte sitta längre än 5 timmar.

Kvarblivna rester av maskeringsbandet tas bort med bensen. Se härvid noga till att bensen inte kommer i beröring med tätninglisten.

Den hittillsvarande tätninglisten kommer snarast möjligt att ersättas av en list som inte skadas av borttagningsmedlet.



Anmärkning

Fr. o. m. chassinr 0113558 ändrades utblåsningsöppningarna i det bakre fotutrymmet så att de kan öppnas och stängas med en reglerarm.

I stället för värmeljuddämparen del. nr 311 255 429/430 inmonteras ändrade värmeljuddämpare del. nr 311 255 429 A/430 A på vilka munstyckena del. nr 311 255 519 är direkt fastsatta. Munstyckena är anslutna till mellanväggen under baksätet. Värmeslangen för vindrutans defrostermunstycke (nytt del. nr 311 255 509 C) har likaså ändrats.

Den tidigare värmeljuddämparen (del. nr 311 255 429/430), munstycket del. nr 311 255 515 B) och slangarna (del. nr 311 255 509 A/513 A) levereras även i försäljningen.

Den ändrade bakre värmen kan inmonteras även i äldre vagnar.

Anmärkning

Den ändrade mellanväggen under baksätet levereras inte som reservdel. Måste en mellanvägg bytas på en vagn som är försedd med den ändrade bakre värmen måste i mellanväggen (del. nr 311/361 705 481) före inmonteringen skäras ut hål för munstyckena på vänster och höger sida enligt fig.

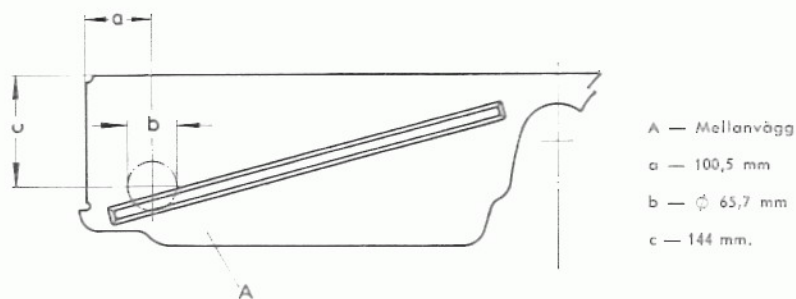

Anmärkning

I stället för metallslangarna mellan värmväxlarna och spjällhusen monteras fr. o. m. chassinr 0128943 seriemässigt särskilda värmeljuddämpare. Dessa kan utan vidare monteras även i vagnar av tidigare utförande.

Som reservdel levereras värmeljuddämparna under del. nr 311 255 355 A / 356 A.



1 - VW-specialverktyg

VW 106 T-nyckel 10 mm

2 - VW-verkstadsutrustning för tillverkning på den egna verkstaden

VW 602 Karosserivagn
VW 605 Portalkran
VW 705 Urmonteringsverktyg för fönsterveven
VW 708 Bockningsstång
VW 709 Monteringsverktyg för främre huvens vridfjäder
VW 710 Tappnyckel för handskfacklås
VW 737 Fixtur för ventilationsruta (med insatsstycke VW 1500)
VW 738/1 Monteringsbock för glasruta
VW 739/1 Monteringsverktyg för glasruta

3 - Handverktyg

Skruvmejslar
Slagskruvmejsel
Vinkelskruvmejsel
Krysskruvmejslar
Vinkel-krysskruvmejsel
Kombinationstång
Sidavbitare
Polygrip
Nittång
Drivdorn 1 mm
Drivdorn 2 mm
Körnare
Hammare 300 g
Hammare 500 g
Gummihammare 85×50 mm
Lättmetallhammare
Skavstål, trekantigt
Flatfil 180 mm
Flatmejsel
Huggpipa 8 mm
Huggpipa 10 mm
Stålbörste
Oljekanna
Kanna för rostolja
Kanna för glykol
Feltspruta
Ritsspets
Skjutmått, 200 mm, nonieavläsning 1/10
Måttband
Sladdlampa
Elektrisk handbormaskin
Spiralborr 5,3 mm
Spiralborr 6,5 mm
Bågfil
Träkil
Elledning \varnothing 2—3 mm, 4 m
Klammer, 10 st
Sax
Pensel

Kniv
Momentnyckel
Spärr för hylsor med reducering
T-handtag för hylsor
Hylsa 10 mm
Hylsa 13 mm
Hylsa 14 mm
Hylsa 17 mm
Fast nyckel 9 mm
Fast nyckel 10 mm
Fast nyckel 11 mm
Fast nyckel 13 mm
Fast nyckel 19 mm
Ringnyckel 9 mm
Ringnyckel 10 mm
Ringnyckel 11 mm
Ringnyckel 13 mm
Ringnyckel 14 mm
Ringnyckel 17 mm
Innersexkantnyckel

4 - Särskild verkstadsutrustning

Bultsax
Symaskin

Allmänt

Beskrivningen i detta kapitel av hur enskilda karosseridelar byts tjäna som anvisning för arbetets utförande. Arbetena bör utföras av en fackman, som kan reparera karosserier. Vid karosseriarbeten är elsvetsning med svelstång eller stötsvets att föredra framför gassvets. Härigenom möjliggör det ju också att icke sveltspecialister lättare kan utföra karosserireparationer. Fogar som måste gassvetsas utgör endast en ringa del.

Vid bristande yrkes- och materialkunskap kan gassvetsning av tunnplåt leda till förändringar i skarvar och avsevärda spänningar i materialet. På grund därav uppstår sprickor i plåten och oljud i karosseriet. Därför skall man alltid eftersträva att i möjligaste mån använda elsvets. Måste likväl gassvetsning förekomma skall en sveltspecialist utföra arbetet.

Vid byte av karosseridelar, som är reservdelsmässiga, måste följande elektrodarmar finnas:

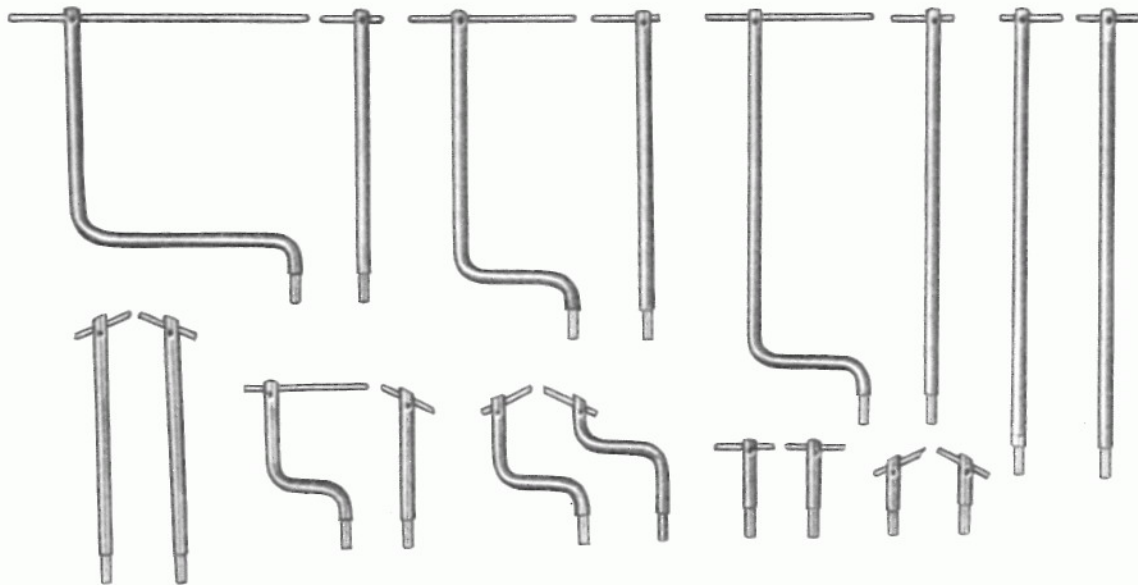

Vid vissa arbeten, särskilt vid byte av större karosseridelar, måste man ta av karosseriet. För att kunna erhålla ett fullgott resultat vid karosseriarbetena är det nödvändigt att man först förvissat sig om att ramen är felfri, dvs. att den har de rätta måtten. Vidare bör man använda sig av de under avsnittet Verkstadsutrustning upptagna fönstermallarna.

Innan man börjar skära ut plåt detaljer är det alltid nödvändigt att först fastställa de olika snitten. Av efterföljande ritningar framgår var man från fall till fall skall göra snitten.

I de efterkommande avsnitten beskrivs bytena av följande karosseridelar:

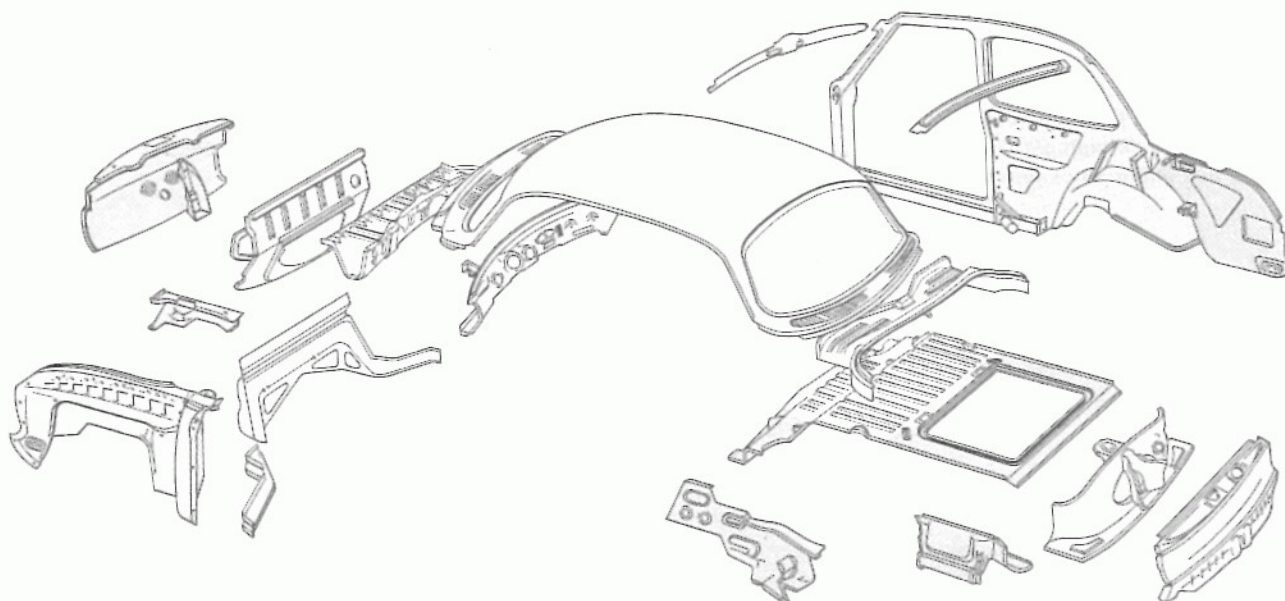

- | | |
|---|---------|
| 1 - Tak | blå |
| 2 - Främre sidoplåt med fästen för bränsletanken samt främre fäckplåt | skär |
| 3 - Bakre sidoplåt | grå |
| 4 - Bakre sidoplåtens ändstycke med luftledplåt och motorplåt | brun |
| 5 - Främre mellanplåt | violett |
| 6 - Bakre mellanplåt med luftledplåt | skär |
| 7 - Bakre bagagerumsgolv | brun |
| 8 - Instrumentbräda | gul |

När skadade karosseridelar skärs bort skall man se till att snitten ej följer svelssömmen utan ca 10 mm över, under eller vid sidan om denna. De överskjutande plåtresterna tas bort först sedan den nya delen passats in.



Byte av tak med framväggs- och bakväggsöverdel

Som reservdel levereras taket med framväggs- och bakväggsöverdel.

Vid byte av taket är det inte nödvändigt att ersätta framväggs- och bakväggsöverdelarna.

De i avsnittet Verkstadsutrustning beskrivna mallarna för fönsterramarna bör i varje förekommande fall användas.

Förarbeten

- 1 - Lossa batteriets minusledning.
- 2 - Ta ut sätena och mallorna.
- 3 - Ta bort vindrutan, bakrutan och de båda bakre sidorutorna.
- 4 - Montera ur dörrarna.
- 5 - Ta bort all klädsel, stoppningen på instrumentbrädan, solskyddet, inre backspegeln och inre belysningen samt beklädnaden för hatthyllan.
- 6 - Ta bort ratten.
- 7 - Ta bort främre och bakre huven. Montera ur vridfjädersystemet för främre huven samt tryckfjädrarna för bakre huven.
- 8 - Ta bort pappan och klädseln i främre och bakre bagagerummen.
- 9 - Montera ur vindrutetorkarna.
- 10 - Montera ur friskluthuset.
- 11 - Montera ur bränsletanken.
- 12 - Ta bort huvarnas gummilister vid fram- och bakväggsöverdelen.
- 13 - Montera bort alla slänkskärmar.

Karosseriarbeten

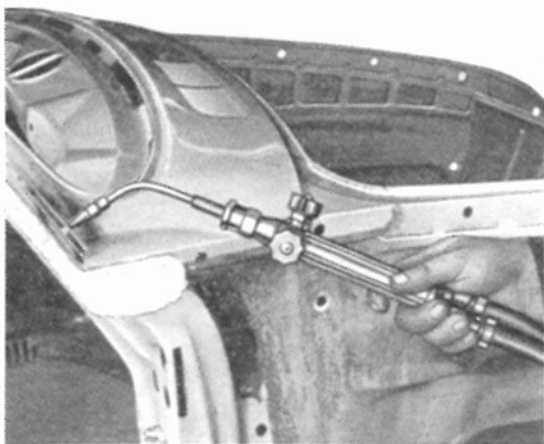

1 - Täck med fuktig asbestull följande delar under takets falsade kant: bakre sidoplåtarna och gångjärnsstolparnas övre rundning.

2 - Värm upp takets falsade kant till rödvärme. Använd en liten brännare och ha svag låga.

Det är nödvändigt att göra denna uppvärmning för att hindra att kanten bryts när den böjs upp.

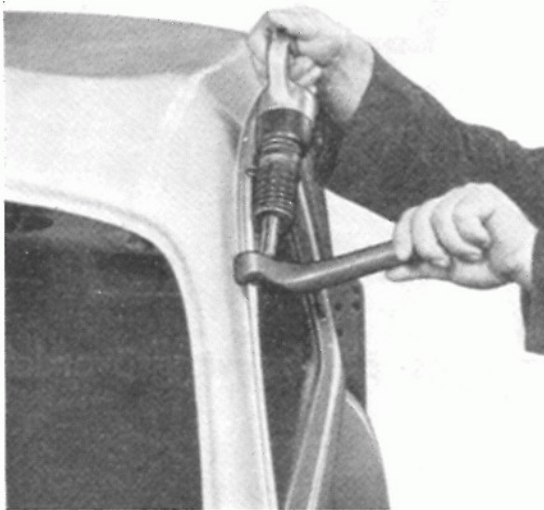

3 - Börja framifrån och böj upp falskanten ca 50 mm på den högra sidan med hjälp av en mejsel. Fortsätt sedan uppmejslingen med hjälp av falsverktyget VW 734. Upprepa samma förfarande på den vänstra sidan. Börja emellertid nu bakifrån och gå framåt.

För drivningen av verktyget VW 734 används antingen en vanlig hammare eller en tryckluft-hammare.

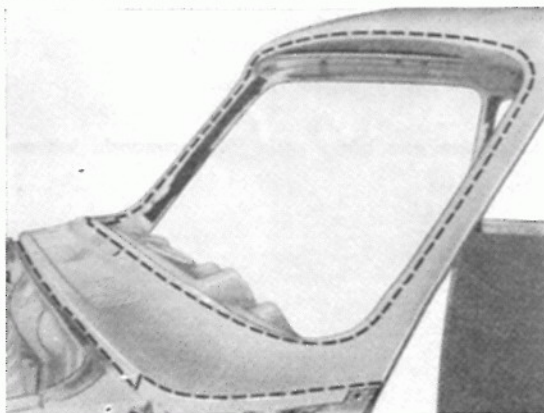

4 - Ta bort asbesten vid sidoplåtarna.

5 - Mejsla isär efter de streckade linjerna på framväggsöverdelen och kring vindruteramen med hjälp av en karosserimejsel.

Vid isärmejslingen kring vindruteramen måste man noga se till att de punktrade förstärkningsplåtarna vid takstolparna inte skadas.

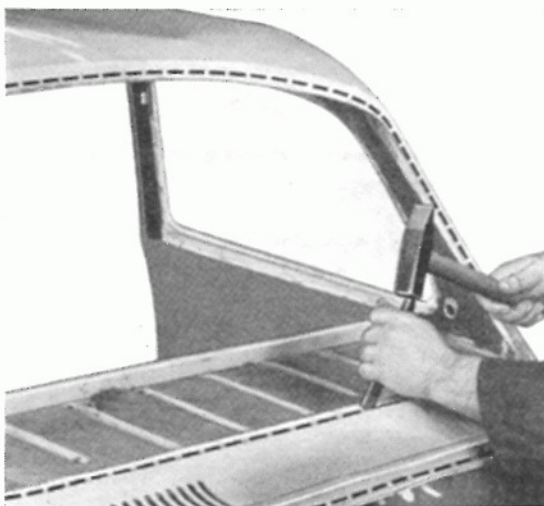

6 - Mejsla isär efter de streckade linjerna på bakväggsöverdelen och kring bakruteramen.

7 - Sidoplätens falsade kant får inte mejslas igenom. I hörnet — se pil på bilden — kan eventuellt den sista särskiljningen ske med hjälp av gassvets. Glöm härvid inte att täcka sidoplåten med fuktig asbestull.

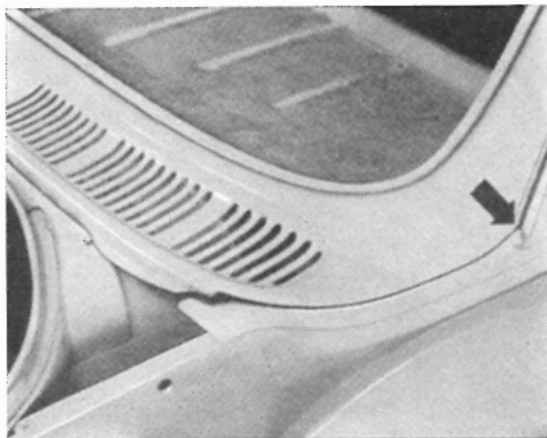

8 - Lyft taket något framtill. Värm samtidigt upp svetspunkterna i den falsade kanten på båda sidor. Lyft sedan kraftigt så att taket slits loss.

9 - Ta av taket.

Viktigt

Använd skyddshandskar när taket tas av och sätts på.

10 - Ta bort kvarstående plåtbitar på taket med hjälp av mejsel eller tång.

11 - Slipa rent alla svetspunkter. Rikta om erforderligt i fogar och falsade kanter på sidoplåtarna och instrumentbrädan.

12 - Slipa alla ställen som skall punktsvetsas på det nya taket och karosseriet.

13 - Om takspryglarna skall bytas måste det ske innan taket sätts på. Se härvid noga till att måtten a och b erhålls.



a = 1053

b = 1075



14 - Sätt på taket.

15 - Sätt in fönstermallarna.

16 - Sätt fast låstänger vid takbalkarna, främre bagagerumsplåten och vid främre luftledplåten.



17 - Punkta fast framväggsöverdelen med bagagerumsplåten.

18 - Punkta fast främre luftledplåten med bakväggsöverdelen.

19 - Montera in främre och bakre huven samt dörrarna.

20 - Punkta fast taket vid sidoplåtarna med en stötsvels.

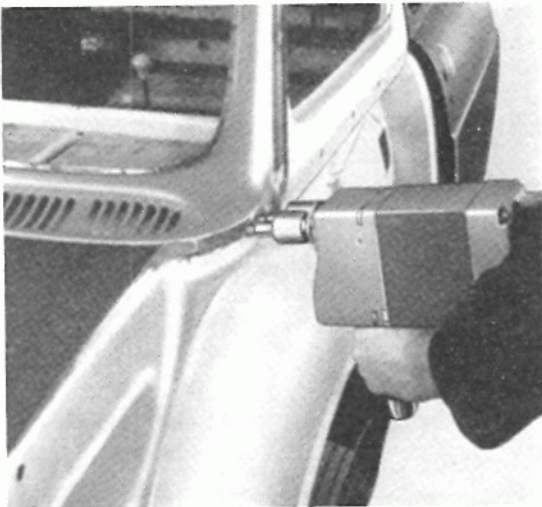

21 - Punkta fast taket med bakre sidoplåtarna i de falsade kanterna.

22 - Ta bort fönstermallarna.

23 - Punkta fast instrumentbrädan med taket.

24 - Punkta fast taket vid fönsterramarna.

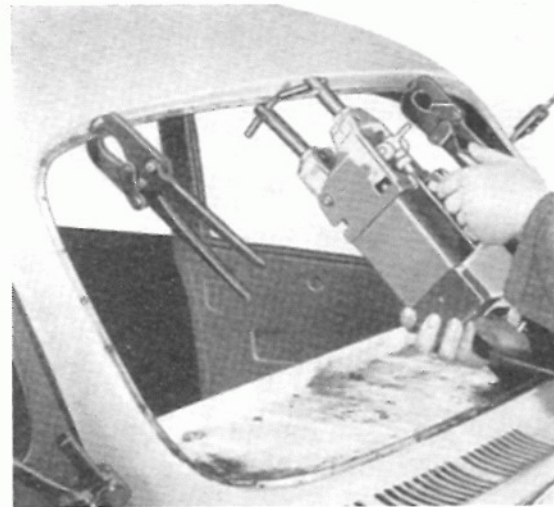

25 - Kontrollera ännu en gång fönsterramarna med hjälp av mallarna. Rikta om erforderligt.

26 - Gör i ordning bilen för lackering.

Byte av tak utan framväggs- och bakväggsöverdel

Förarbeten

- 1 - Lossa batteriets minusledning.
- 2 - Ta ut sätena och mattorna.
- 3 - Ta bort vindrutan, bakrutan och de båda bakre sidorutorna.
- 4 - Montera ur dörrarna.
- 5 - Ta bort all klädsel, solskydden, inre backspegeln och inre belysningen samt beklädnaden för halthyllan.
- 6 - Täck över huvarna samt framväggs- och bakväggsöverdelen med skyddsduk.

Karosseriarbeten

- 1 - Täck med fuktig asbestull de bakre sidoplåtarna under takets falsade kant.
- 2 - Värm upp takets falsade kant till rödvärme. Använd en liten brännare och ha svag låga.

Det är nödvändigt att göra denna uppvärmning för att hindra att kanten bryts när den böjs upp.

Börja framifrån och böj upp falskanten ca 50 mm på den högra sidan med hjälp av en mejsel. Fortsätt sedan uppmejslingen med hjälp av falsverktyget VW 734.
Upprepa samma förfarande på den vänstra sidan. Börja emellertid nu bakifrån och gå framåt.

För drivningen av verktyget VW 734 används antingen en vanlig hammare eller en tryckluft-hammare.

Ta bort asbesten vid sidoplåtarna.

- 3 - Såga av takstolparna. Gör snittet ca 150 mm ovanför den falsade kantens början.
- 4 - Lyft taket något framtill. Värm samtidigt upp svetspunkterna i den falsade kanten på båda sidor. Lyft sedan kraftigt så att taket slits loss.

Viktigt

Använd skyddshandskar när taket tas av och sätts på.

- 5 - Ta bort kvarsittande plåtbitar på taket med hjälp av mejsel eller lång.
- 6 - Slipa rent alla svetspunkter. Rikta om erforderligt i fogar och falsade kanter på sidoplåtarna.
- 7 - Skär av takstolparna på det nya taket.
- 8 - Sätt på taket.
- 9 - Sätt in fönstermallarna. Fäst taket med löstänger vid bakre sidoplåtarna.
- 10 - Gassvetsa först vid de främre takstolparna.
- 11 - Punkta fast taket med sidoplåtarna i de falsade kanterna.
- 12 - Gassvetsa vid de bakre takstolparna.
- 13 - Slipa noga svetsade ställen. Fyll bearbetade och svetsade ställen med lödtenn.
- 14 - Slipa slutligen jämnt och gör bilen färdig för lackering.

Byte av främre sidoplåt med fäste för bensintanken samt främre täckplåt

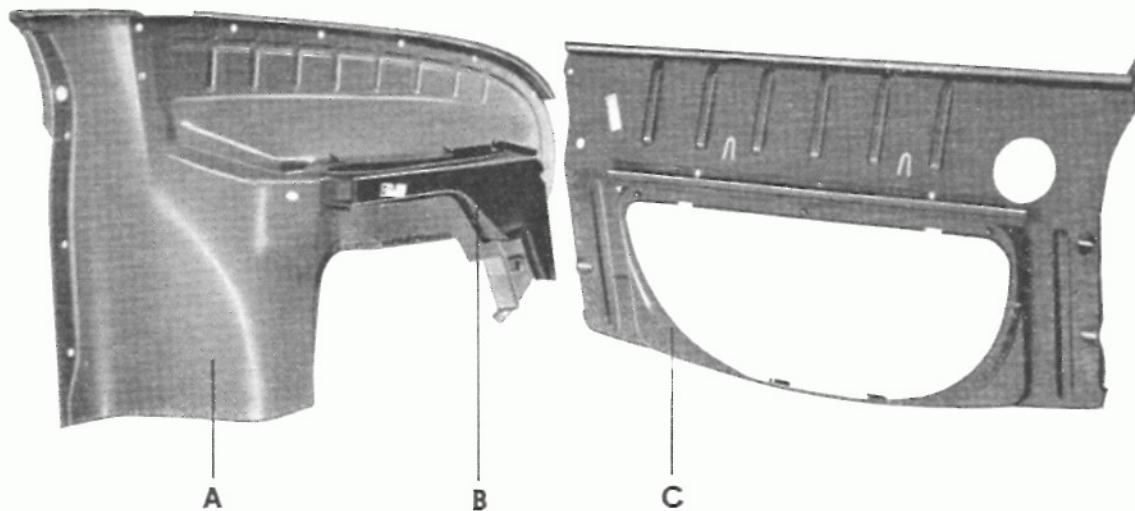

- A - Främre sidoplåt
- B - Fäste för bensintanken
- C - Främre täckplåt

Förarbeten

- 1 - Lossa batteriets minusledning.
- 2 - Ta bort huven.
- 3 - Dra loss gummilisten så mycket som behövs.
- 4 - Ta bort bensintanken.
- 5 - Ta bort dörr, slänkskärm, stölfångare och fram-axelstomme.
- 6 - Ta bort bagagerummets sidobeklädnad.
- 7 - Ta bort gångjärnet och vridfjädern för främre huven.
- 8 - Lossa de elektriska ledningarna.
- 9 - Montera ur vindrutespolaren.
- 10 - Vid byte av höger sidoplåt: ta ur domkraften.

Karosseriarbeten

1 - Skär ut den skadade sidoplåten.

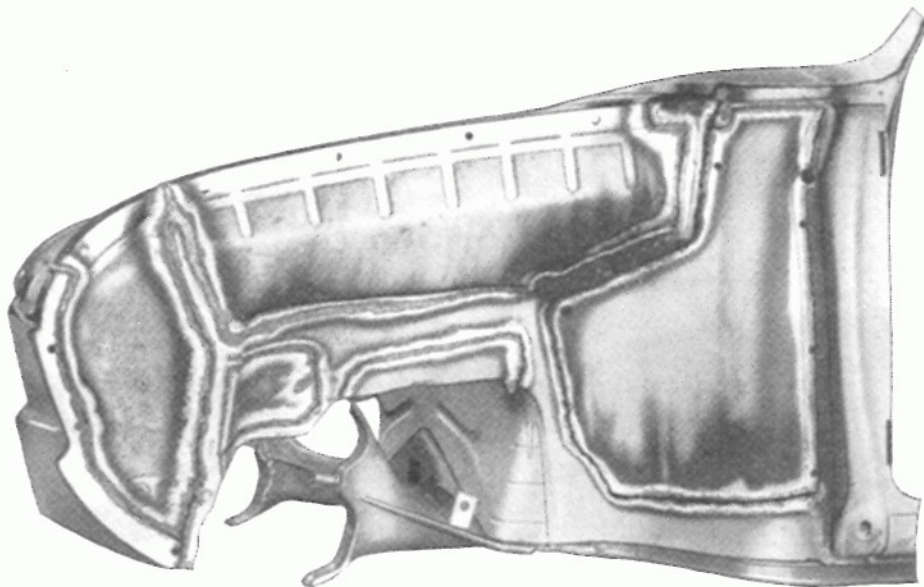

2 - Skär ut täckplåten och fästet för bensintanken.

3 - Skär ut främre längdbalken.

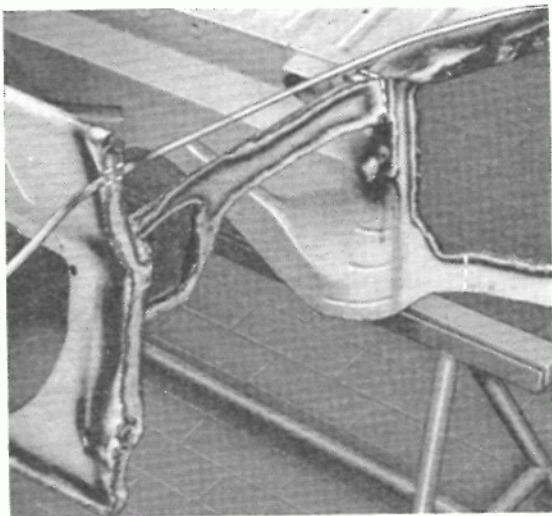

Viktigt

Glöm inte att dra på skyddshandskar när delarna skall tas bort och sättas in.

4 - Ta bort plätresten från delarna med hjälp av en fång. Slipa alla svetspunkter rena, rikta vid behov infästningsplåten, slipa den blank och gör den färdig för inmonteringen.

Anmärkning

Plåtbitarna tas bort genom att fången vrids fram och tillbaka ända tills bitarna skärs av. Plåtbitarna får inte slitas bort vid svetspunkterna, för då följer punkterna med och hål uppstår.

5 - Slipa alla ställen som skall punktsvetsas på de nya delarna.

6 - Montera in framaxelstommen.

- 7 - Sätt fast främre längdbalken med låstänger, rikta och gassvetsa.

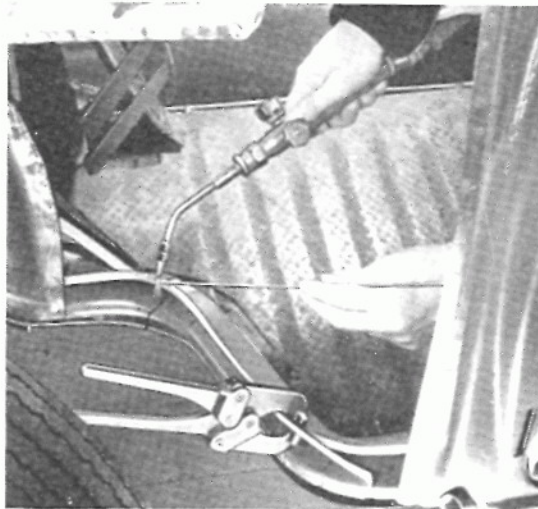

- 8 - Sätt fast fästet för bensintanken vid bagagerumsplåten med hjälp av en tång. Dra fast fästet vid framaxelstommen och rikta. Svetsa slulligen den inre plåtkanten med två punkter.

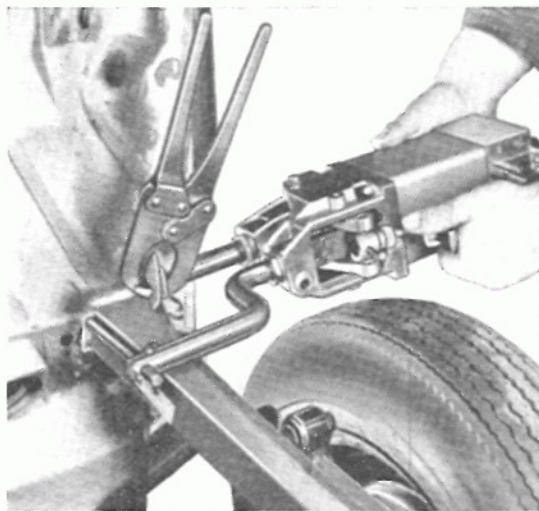

- 9 - Måttet a — dvs. avståndet mellan de båda bensintanksfästena — skall vara 720 mm.

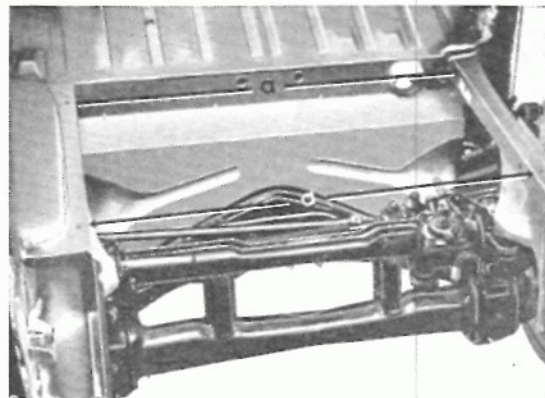

- 10 - Gassvetsa fast fästet för bensintanken.

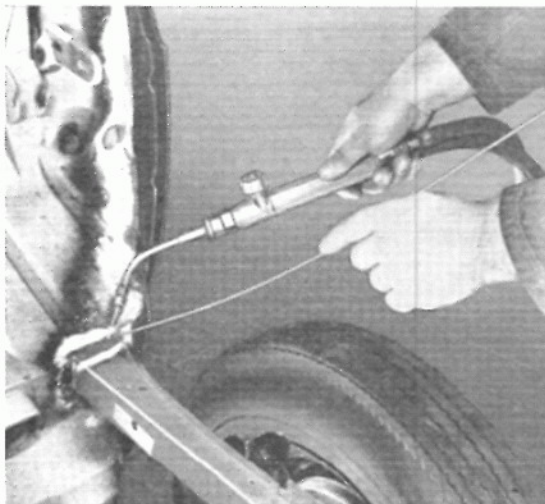



11 - Sätt in sidoplåten och täckplåten samt fäst dem med låstänger eller några svetspunkter.

12 - Montera in främre huvan för kontroll och rikta in sidoplåten.



13 - Punkta fast sidoplåten med bagagerumsplåten.

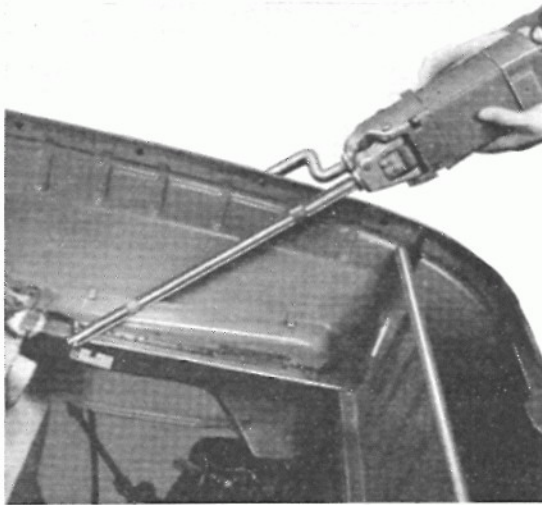

14 - Punkta fast sidoplåten vid bensintanksfästet.



15 - Ta bort framaxelstommen. Gassvetsa fogen a — se bild.

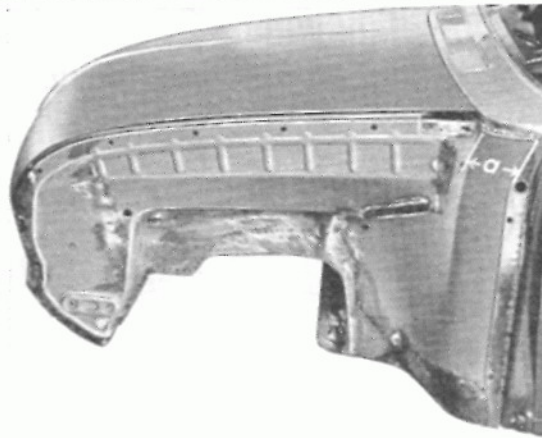

16 - Punkta fast sidoplåten nedtill med bagagerumsplåten.

17 - Punkta fast sidoplåten vid främre täckplåten.



18 - Punkta fast sidoplåten vid främre längdbalken.



19 - Punkta sidoplåten vid främre mellanplåten.

20 - Bestryk noga sidoplåtens fogar i främre folutrymmet med tätningsmassa D 17.

21 - Gör bilen färdig för lackering.



Allmänt

Eftersom bakre sidoplåtarna utgör det bärande elementet hos karosseriet är det viktigt att sveisningen utförs ytterst noggrant vid reparations- och utbytesarbeten.

Bakre sidoplåten består av inner- och ytterplåt. Som reservdel levereras:

- a - Kompletta sidoplåt
- b - Separat ytterplåt

Ytterplåten kommer till användning när ändstycket II skall bytas.

Här beskrivs

- 1 - Byte av sidoplåt utan ändstycke
- 2 - Byte av ändstycke

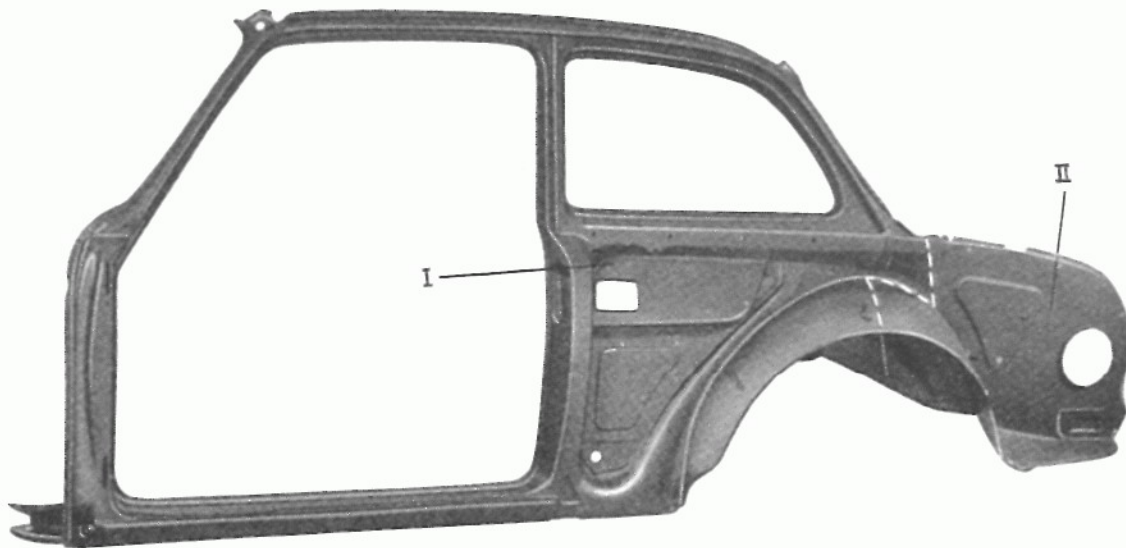

Byte av bakre sidoplåt utan ändstycke

Förarbeten

I de flesta fall sker bytet av sidoplåten när karosseriet är avmonterat från ramen, eftersom ramen oftast också blivit skadad. Emellertid kan sidoplåten också bytas med påmonterat karosseri.

- 1 - Lossa batteriets minusledning.
- 2 - Montera av karosseriet.
- 3 - Ta bort stoppningen på instrumentbrädan.

4 - Montera ur dörren.

5 - Ta bort tröskellisterna samt kederlisterna vid lässtolparna.

6 - Ta bort bakre sidoklädseln och beklädnaden för hatthyllan.

7 - Ta bort golvmattor och framväggsbeklädnad.

8 - Ta bort all klädsel, solskydden, inre backspegeln och inre belysningen.

9 - Ta bort bakre huven och stänkskärmarna.

10 - Lossa de elektriska ledningarna samt manövertråden för bakre huvlåset.

Karosseriarbeten

Sidoplätens isärskiljning från de övriga karosseridelarna framgår av nedanstående bild.

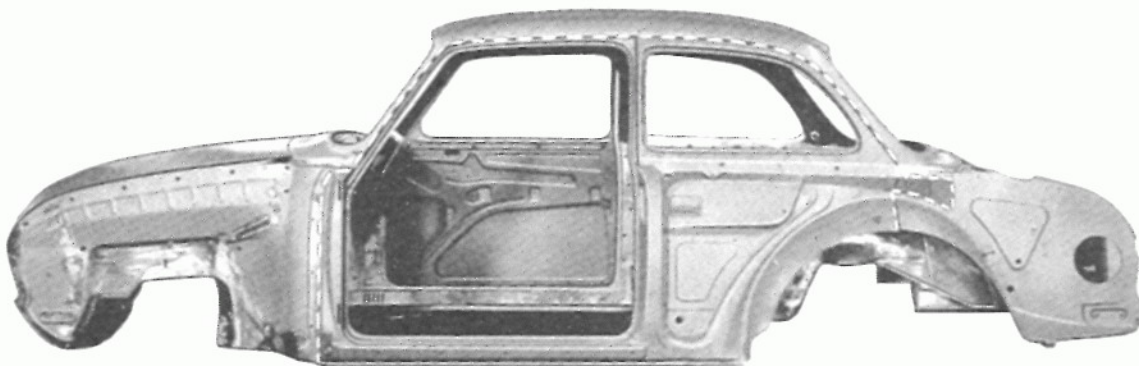

1 - Skär med gassvets loss bakre sidoplåten från den främre sidoplåten framme vid gångjärnsstolpen.

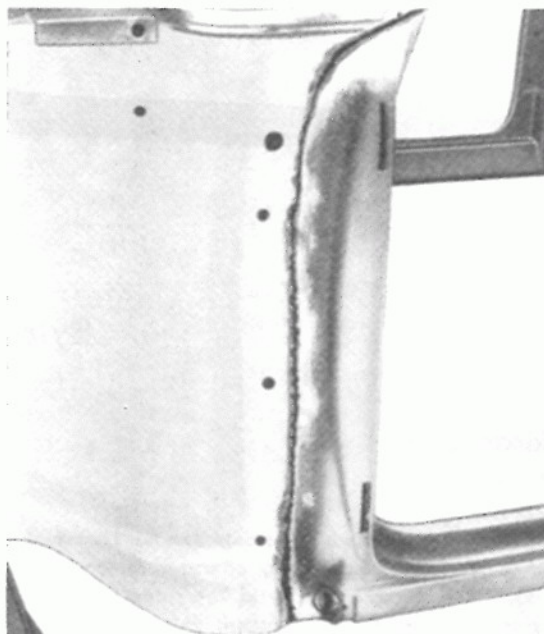

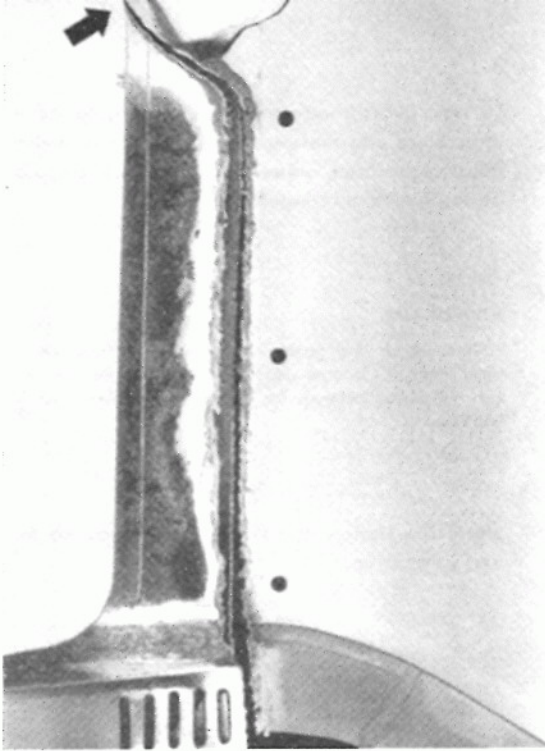

2 - Se härvid noga till att instrumentbrädan inte skadas — se pil.

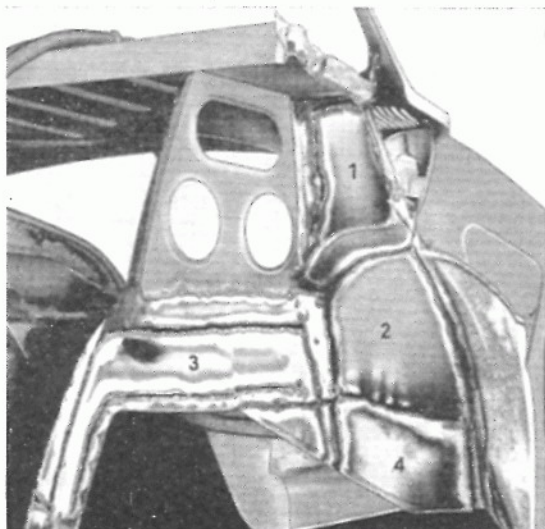
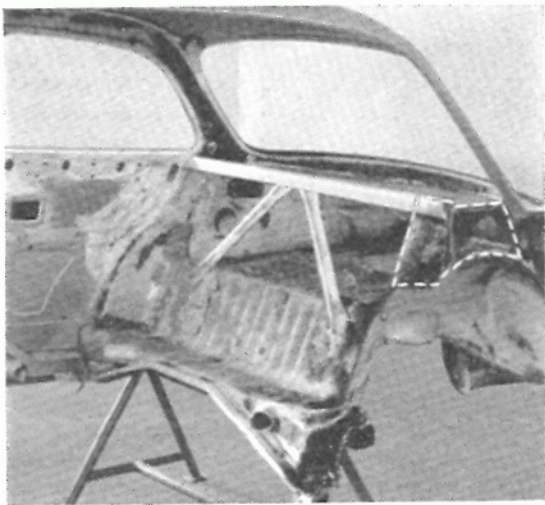

3 - Skär med gassvets loss sidoplåten från bagagerumsgolv, luftledplåt och upplagshylla. Skär alltid 10 mm under eller över punktsvets-sömmen. Infästningsplåten får inte skäras bort. Se även noga till att den inte skadas.

4 - Mejsla upp sidoplåtens falsade kant med verktyget VW 734.

5 - Värm upp svetspunkterna på takets falsade kant och bryt av dem genom att röra sidoplåten fram och tillbaka.

6 - Ta bort sidoplåten.

Viktigt

Använd skyddshandskar när sidoplåten tas bort och sätts in.

7 - Skär med gassvetsen bort resten av sidoplåten vid luftledplåten.

8 - Skär med gassvets bort plåtarna 1—4.

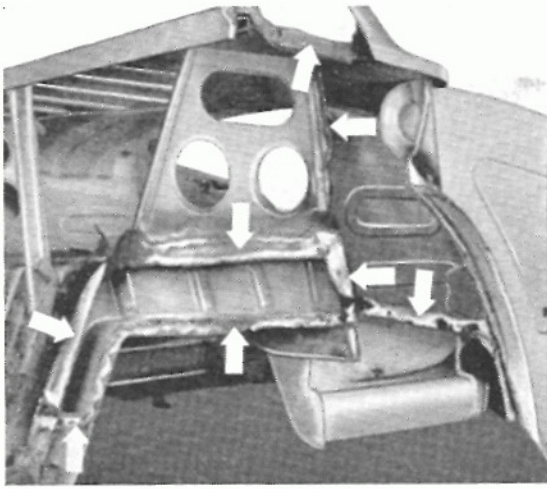

9 - Ta bort kvarstående plåtbitar med hjälp av en tång. Slipa alla svetspunkter rena, rikta vid behov infästningsplåten, slipa den blank och gör den färdig för inmonteringen.

Anmärkning

Plåtbitarna tas bort genom att längen vrids fram och tillbaka ända tills bitarna skärs av. Plåtbitarna får inte slitas bort vid svetspunkterna, för då följer punkterna med och hål uppstår.

10 - Slipa alla ställen som skall punktsvetsas på den nya sidoplåten.



13 - Passa in sidoplåten.

a - Sätt fast låstänger vid den falsade kanten.

b - Montera in dörren och rikta in sidoplåten.

11 - Montera på karosseriet med gummlist på ramen. (Det är att rekommendera att ha en separat reparationsram.)

12 - Sätt in den nya sidoplåten och fäst den vid golvbalken. För att plåten skall komma i rätt läge är det av yttersta vikt att gummlisten mellan ram och karosseri är insatt. För att inte skada gummlisten vid kommande svetsarbeten kan man tillfälligt i stället för listen lägga in en 2 mm tjock plåt av ca 20 mm bredd.

Se noga till att taket ligger an ordentligt mot sidoplåtens falsade kant.

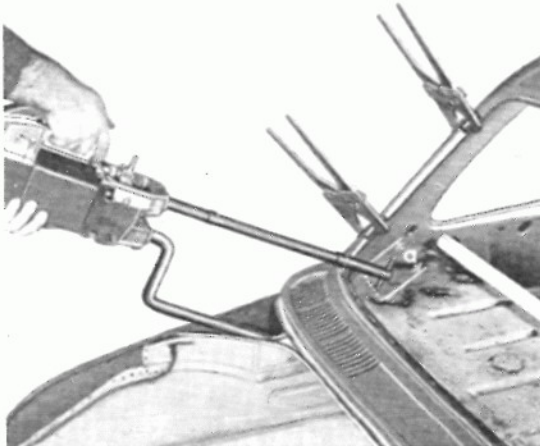

14 - Punkta fast upplagshyllan vid sidoplåten. Svetslängd ca 100 mm.

a = 100 mm

15 - Punkta från utsidan fast sidoplåten med bagagerumsgolvet.



16 - Punkta fast sidoplåtens nedre fog med bagagerumsgolvet.

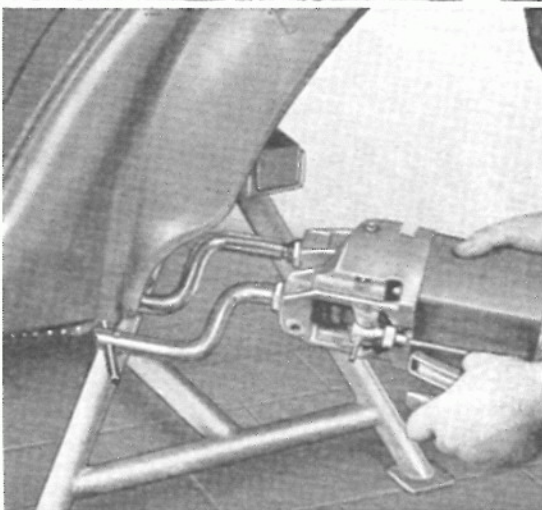

17 - Punkta fast sidoplåtens hjulhus med bagagerumsgolvet (stötsvets).

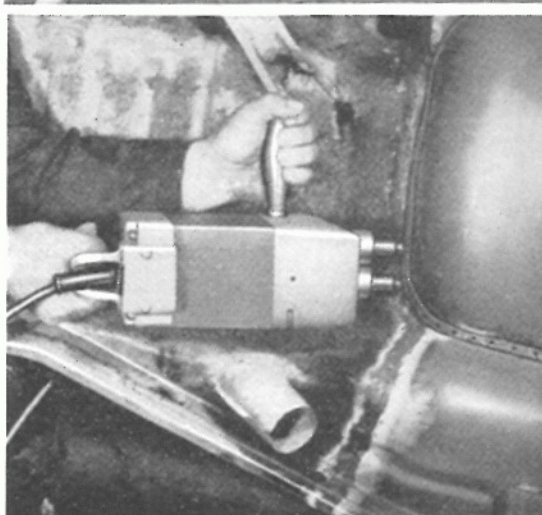

18 - Punkta fast upplagshyllan med sidoplåten (stötsvets).



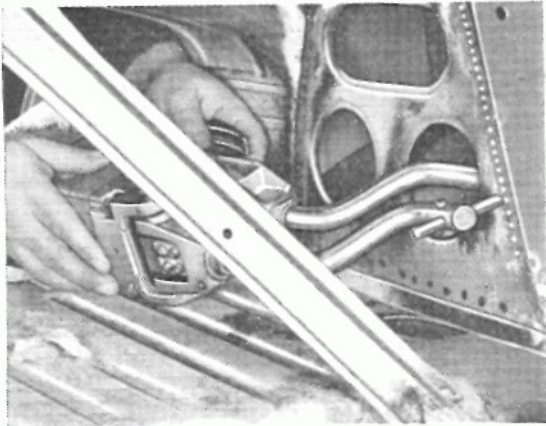

19 - Punkta fast den sidobelägna luftledplåten med sidoplåten.



20 - Punkta fast den sidobelägna luftledplåtens bakre fog med sidoplåten. Skarven mellan de båda pilarna — se bild — svetsas med en stötsvets.

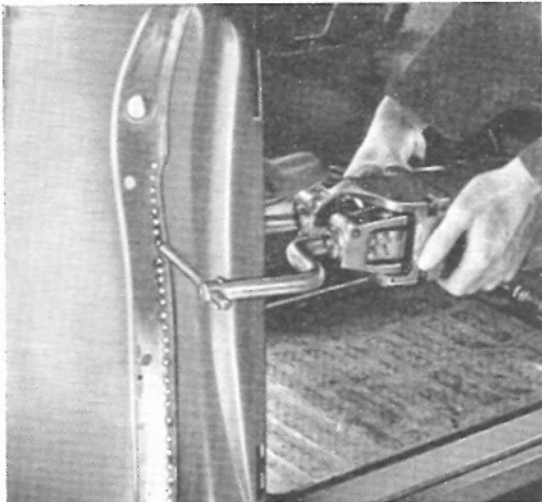

21 - Punkta fast sidoplåtens falsade kant med taket.



23 - Gassvetsa ihop främre längdbalken med sidoplåtens golvbalk.

24 - Punkta ihop främre sidoplåten med gångjärnsstolpens framsida.

25 - Punkta ihop instrumentbrädan med gångjärnsstolpen.

26 - Gassvetsa fast ändstycket vid sidoplåten.

27 - Lyft av karosseriet från ramen eller ta bort bakhjulet.

Delta är nödvändigt för att man skall komma åt att svetsa överallt.



28 - Gassvetsa från utsidan ihop sidoplåten med hjälpramsfästet.

Punkta fast sidoplåtens övre fog med karosserifästet.

29 - Vik om sidoplåtens falsade kant med hammare och molthåll. Bäst är det härvid att börja vid lässtolpen och gå i vardera riktningen.

30 - Slipa bearbetade och svetsade ställen.

31 - Bestryk svetsfogarna på bakre sidoplåtens hjulhus och golvbalk med tätningsmassa D 17.

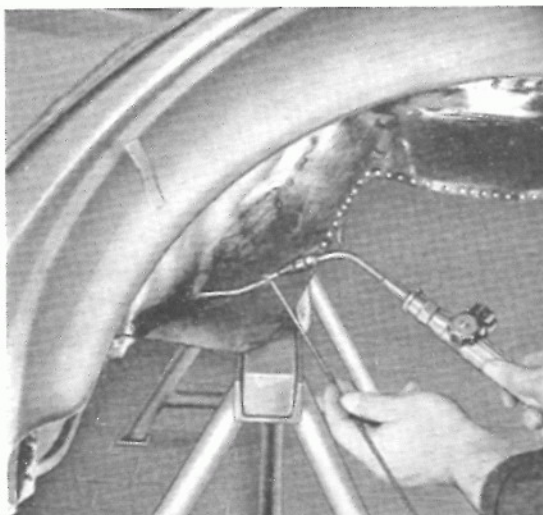

32 - Montera karosseriet på ramen. Sätt åter in alla borttagna delar.

33 - Gör bilen färdig för lackering.

Byte av sidoplåtens ändstycke med motor- och luftledplåt

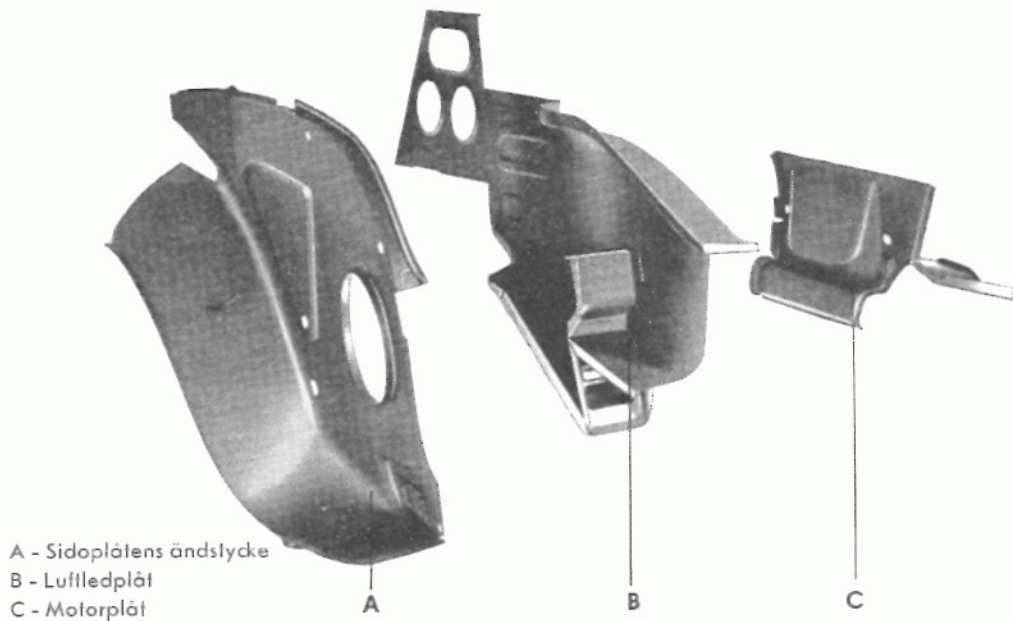

Om sidoplåtens bakre del blivit så mycket skadad att den inte går att räkta eller det ställer sig för dyrt är det att rekommendera att byta plåtens ändstycke.

Av nedanstående bilder framgår var snitten skall göras vid byte av sidoplåtens ändstycke.

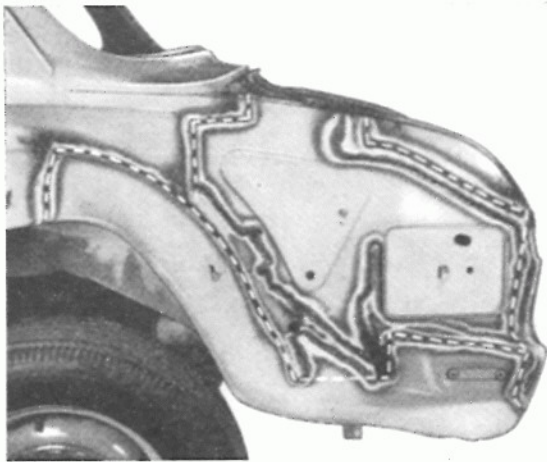

Arbetsgång

1 - Skär med gassvets ut det skadade ändstycket.



2 - Skär ut luftledplåten.

3 - Skär ut motorplåten.

Anmärkning

Om bagagerumsgolvet eller bakre mellanplåten är skadad byts de enligt anvisningarna i respektive avsnitt.

4 - Ta bort plåtresten och rikta.

5 - Slipa alla snittkanter och ställen som skall punkt-svetsas.

6 - Skär ut ändstycket från den nya sidoplåten och passa in det.

7 - Sätt med låstänger fast ändstycket, motor- och luftledplåten vid sidoplåten, respektive vid bagagerumsplåten och bakre mellanplåten. Passa in delarna.

8 - Bestryk luftledsplåtens fogar med tätningssmassa D 17.

9 - Punkta fast ändstycket med hjulhuset.

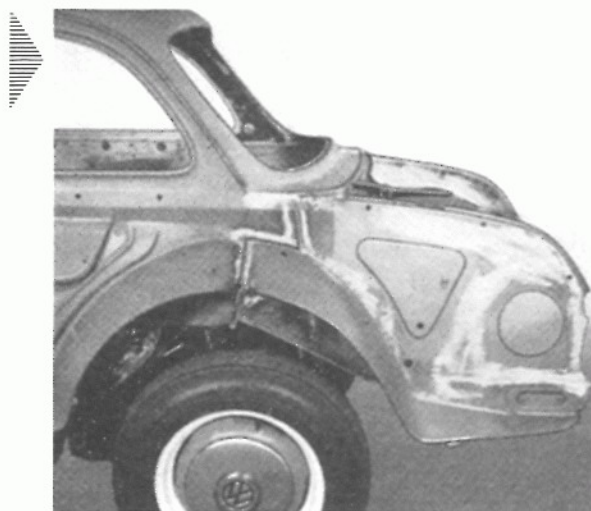
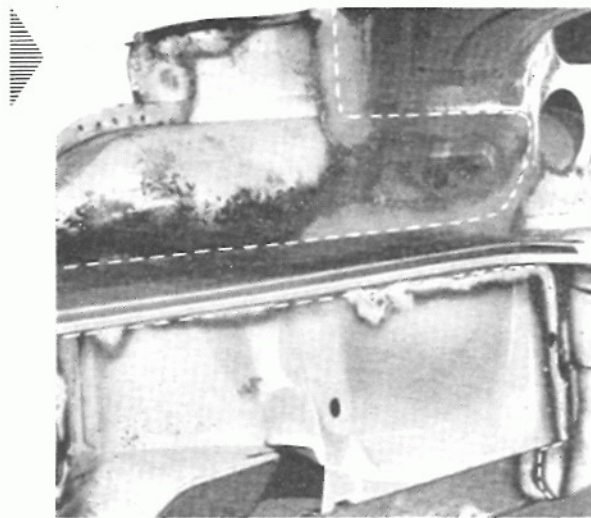

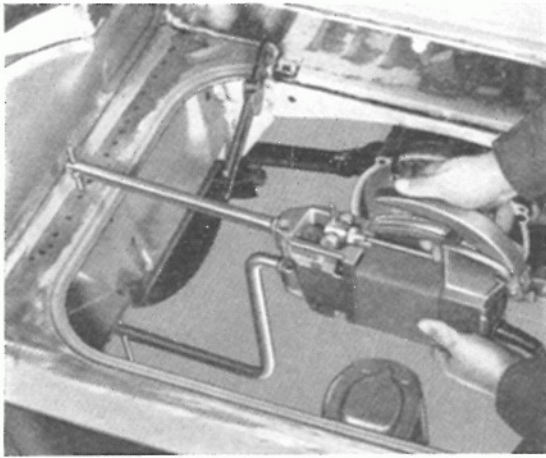

10 - Punkta fast motorplåten med bagagerumsgolvet.

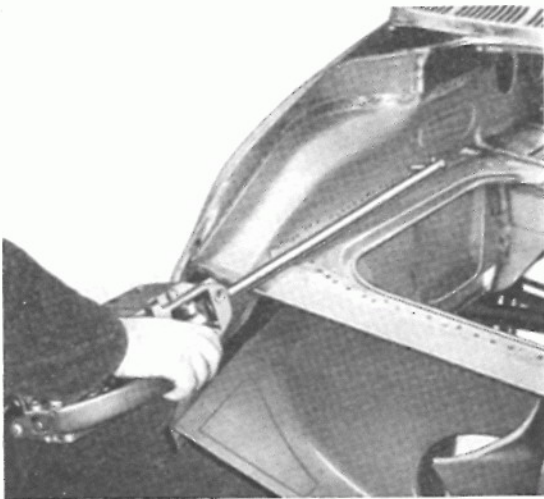

11 - Punkta fast luftledplåten med bagagerumsgolvet, ändstycket och bakre luftledplåten samt med bakre mellanplåten.

12 - Gassvetsa fogen vid hjulhuset mellan sidoplåt och ändstycke.

13 - Slipa bearbetade och svetsade ställen och gör bilen klar för lackering.



Främre mellanplåt



Byte av främre mellanplåt

Förarbeten

- 1 - Lossa batteriets minusledning.
- 2 - Ta bort reservhjulet, domkraften, bromsvätskebehållaren och behållaren för vindrutespolaren.
- 3 - Montera bort signalhornet.
- 4 - Ta bort upplagsskölden för reservhjulet.
- 5 - Ta bort bränsletanken.
- 6 - Ta bort främre slänkskärmar.
- 7 - Ta bort huvlåset och manövertråden.

Karosseriarbeten

- 1 - Skär försiktigt ut mellanplåten på båda sidor med hjälp av gassvels eller karosserimejsel.

Se härvid noga till att sidoplåtarna inte skadas.

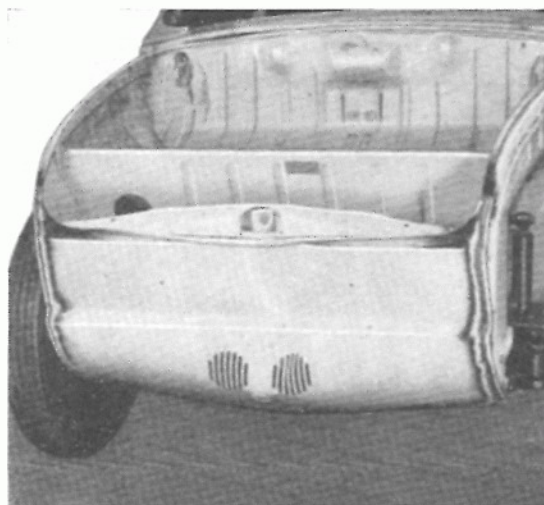

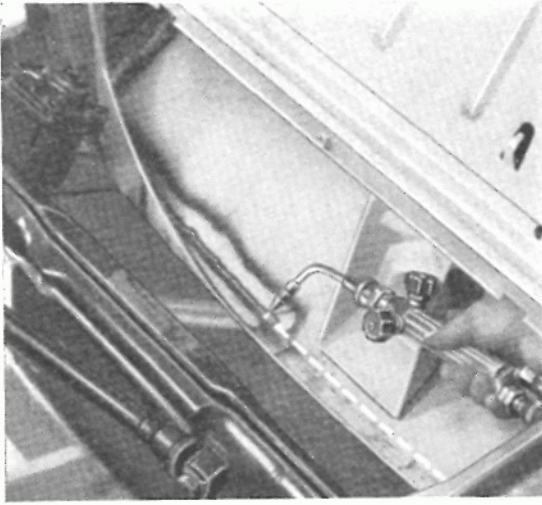

2 - Skär ifrån insidan ut mellanplåten ca 10 mm från förbindningen med främre täckplåten.

3 - Ta bort mellanplåten.

4 - Ta bort eventuella plätrester med en tång. Slipa alla svetspunkter rena, räkta vid behov infästningsplåten, slipa den blank och gör den färdig för inmonteringen.

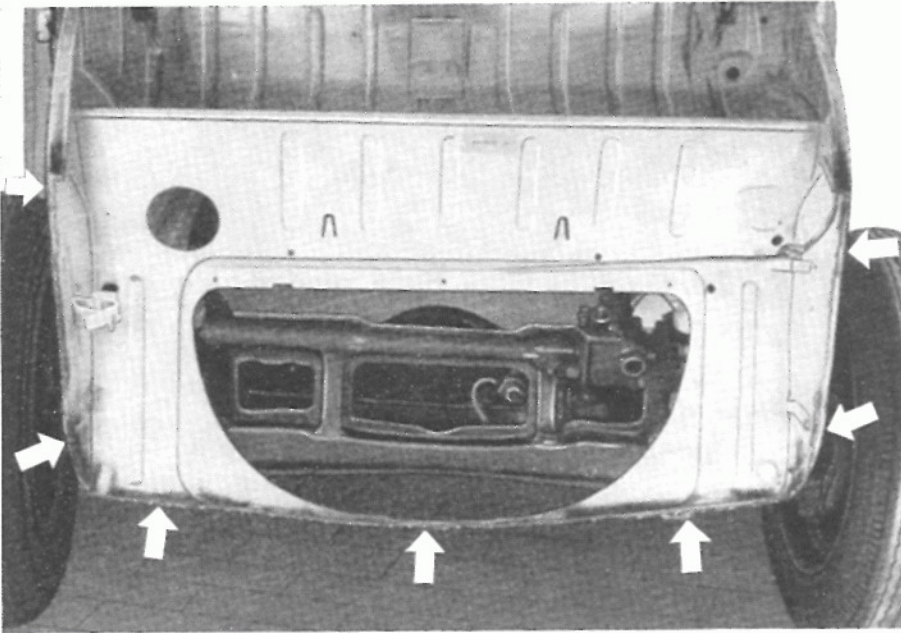

Anmärkning

Plåtbitarna tas bort genom att tången vrids fram och tillbaka ända tills bitarna skärs av. Plåtbitarna får inte slitas bort vid svetspunkterna, för då följer punkterna med och hål uppstår.

5 - Blankslipa alla punktställen på den nya mellanplåten. Sätt in mellanplåten och fäst den vid sidoplåtarna med hjälp av låstängerna.

6 - Gassvetsa fast mellanplåten vid de övre hörnen med sidoplåtarna.

7 - Punkta fast mellanplåten med sidoplåtarna.

8 - Punkta i reservhjulrummet fast mellanplåten med främre täckplåten.

9 - Slipa alla bearbetade och svetsade ställen. Gör ordning bilen för lackering.



Om bakre mellanplåten är så skadad att den inte går att räkta utan måste bytas är det i allmänhet också nödvändigt att ersätta bakre luftledplåten. Till följd därav beskrivs bytet av dessa delar under samma avsnitt.

Byte av bakre mellanplåt och bakre luftledplåt



Förarbeten

- 1 - Lossa batteriets minusledning.
- 2 - Ta bort bakre huven.
- 3 - Ta bort luckan till motorrummet.
- 4 - Ta bort bakre stänkskärmar.
- 5 - Montera ur motorn.
- 6 - Ta bort låset till bakre huven.
- 7 - Dra ut låsets manövertråd ur bakre luftledplåten.
- 8 - Lossa de elektriska ledningarna.
- 9 - Ta bort bagagerumsbeklädningen.

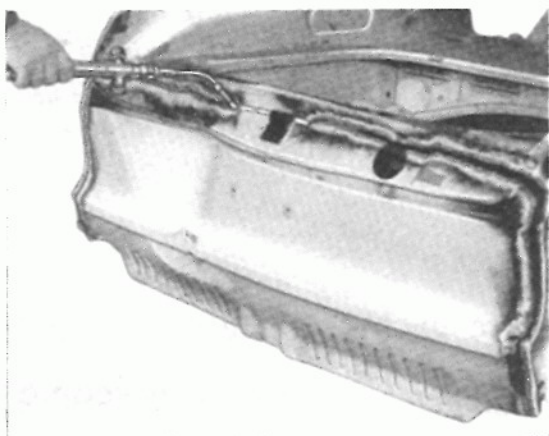

- 1 - Skär med gassvets eller karosserimejsel ut bakre mellanplåten.



- 2 - Skär ifrån insidan ut bakre luftledplåten med hjälp av gassvets eller karosserimejsel.

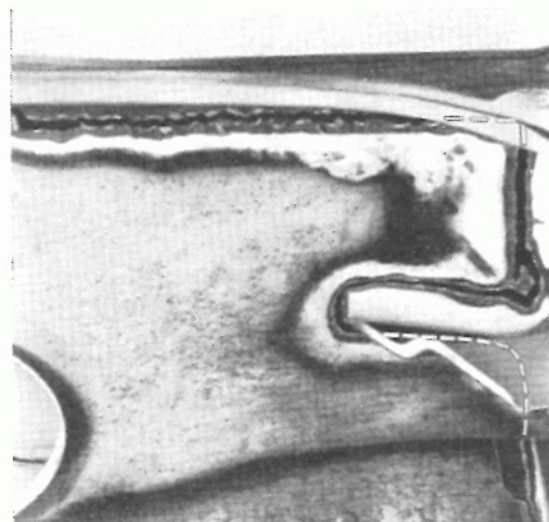

- 3 - Se härvid till att bagagerumsgolvet och de sidobelägna motorplåtarna inte skadas.

- 4 - Ta bort eventuella plätrestar med en tång.
Slipa alla svetspunkter rena, rikta vid behov infästningsplåten, slipa den blank och gör den färdig för inmonteringen.

Anmärkning

Plåtbitarna tas bort genom att längan vrids fram och tillbaka ända tills bitarna skärs av. Plåtbitarna får inte slitas bort vid svetspunktarna, för då följer punkterna med och hål uppstår.

- 5 - Sätt in den nya luftledplåten och fäst den med låstänger.

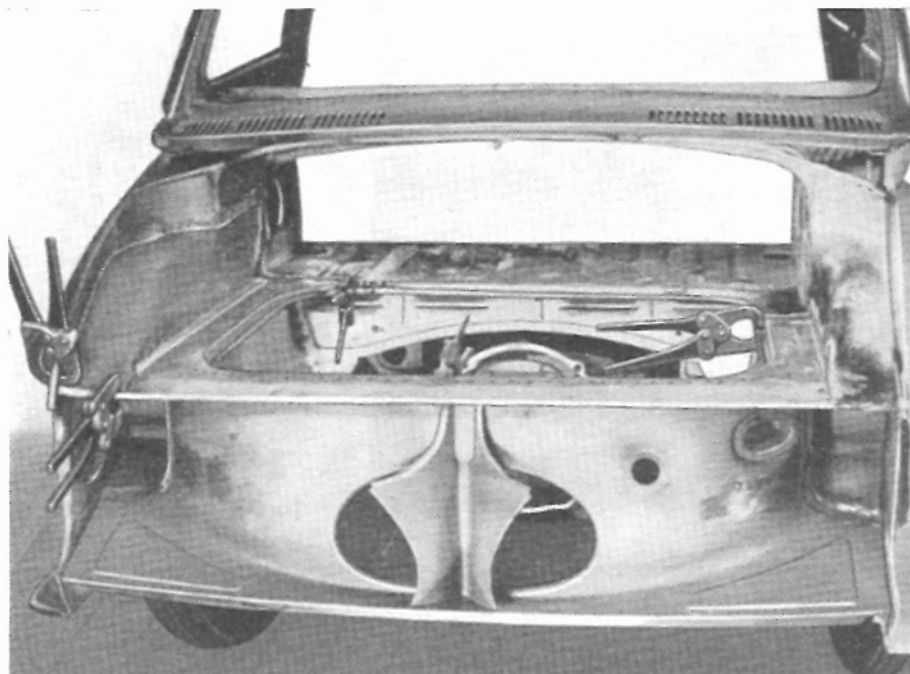

- 6 - Punkta ihop bagagerumsgolvet med bakre luftledplåten.



- 7 - Punkta fast bakre luftledplåten med de sidobelägna luftledplåtarna.

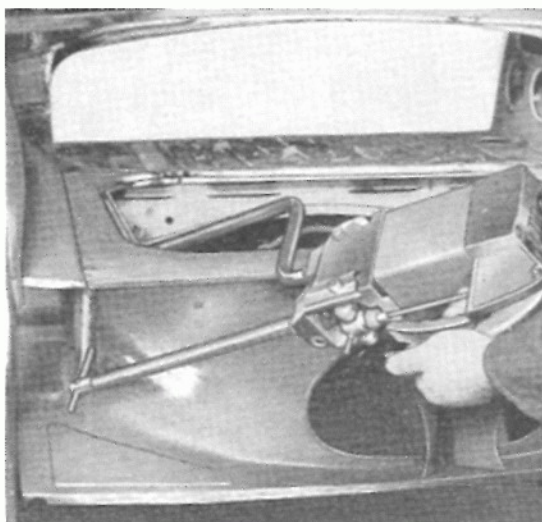



8 - Punkta fast luftledpläten med de sidobelägna motorplätarna.

9 - Sätt in mellanpläten och fäst den med låstänger.

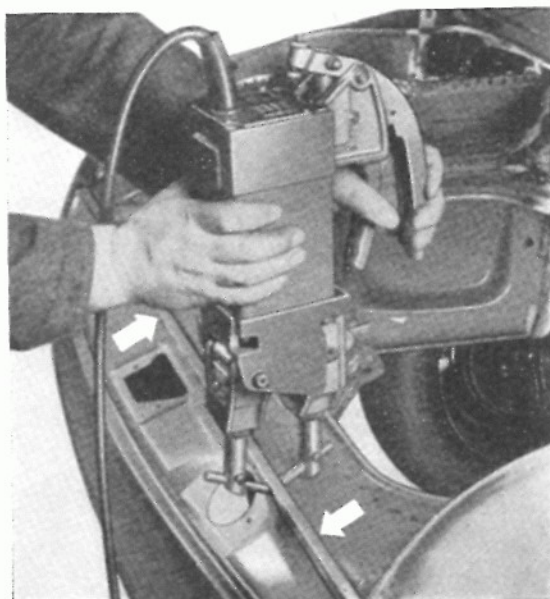

Viktigt

Använd skyddshandskar när mellanpläten och bakre luftledpläten sätts in.

10 - Punkta fast mellanpläten vid bakre luftledpläten. Den övre plåtkanten skall vikas om något — se pil.

- 11 - För att kunna punkta fast mellanplåten med sidoplåten måste sidoplåtens lucka öppnas. Härvid slipar man ned svetspunkterna — se pilar — och öppnar sluttigen försiktigt med en mejsel.

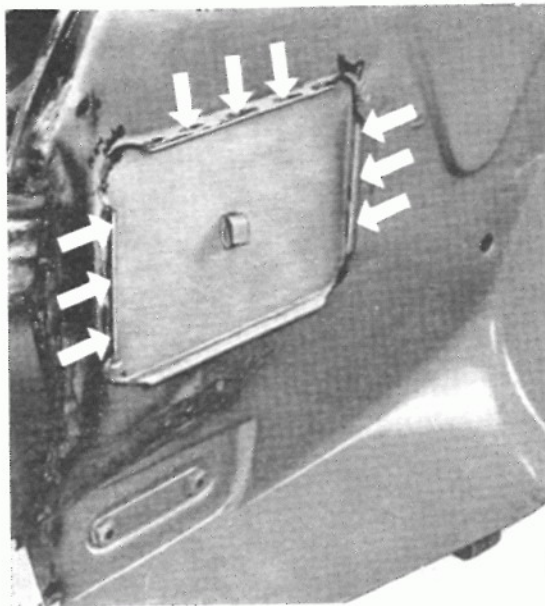

- 12 - Punkta fast mellanplåten med sidoplåten.

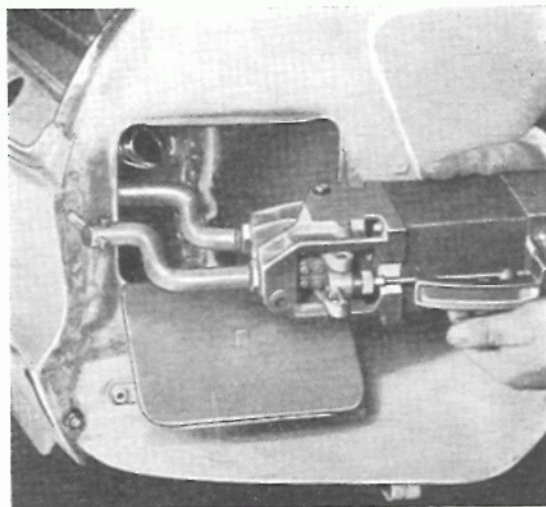

- 13 - Punkta fast mellanplåten vid bakre luftledplåtens nedre kant.

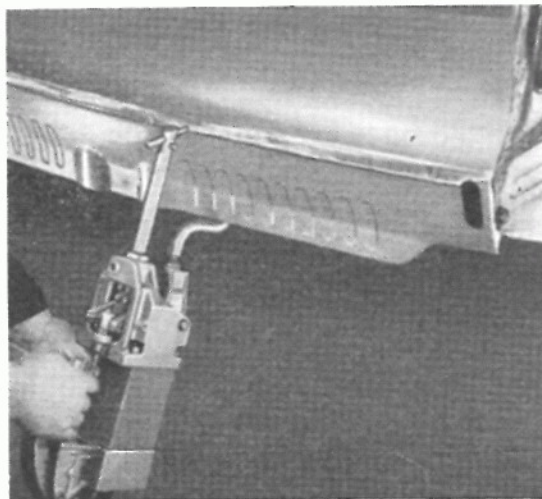

- 14 - Svetsa åter fast sidoplåtens lucka.

- 15 - Blankslipa bearbetade och svetsade ställen.

- 16 - Gör bilen klar för lackering.



Bakre bagagerumsgolv

Om bilen är så skadad att hela bagagerumsgolvet behöver ersättas, är det mer ekonomiskt att byta karosseriet.

Här beskrivs därför endast delbyte av bagagerumsgolvet.

Delbyte av bakre bagagerumsgolv

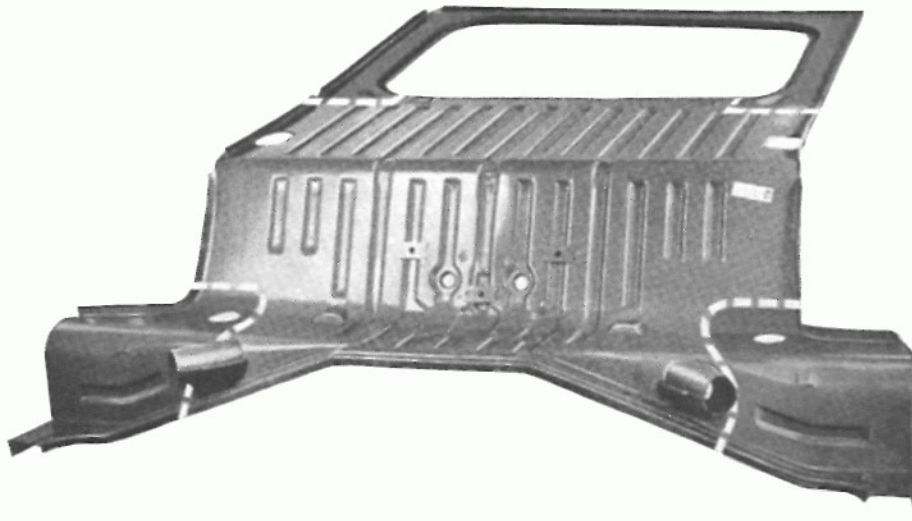

Förförarbeten

- 1 - Lossa batteriets minusledning.
- 2 - Ta bort bakre huven.
- 3 - Ta bort luckan för motorrummet.
- 4 - Ta bort bakskärmarna.
- 5 - Montera ur motorn.
- 6 - Montera ur huvlåset.
- 7 - Dra ut manövertråden för huvlåset ur bakre luftledplåten.
- 8 - Lossa de elektriska ledningarna.
- 9 - Ta bort bagagerumsbeklädnaden.

Karosseriarbeten

1 - Skär ut bakre mellanplåten med hjälp av gassvets eller karosserimejsel.

2 - Skär med gassvets ut bakre luftledplåten.

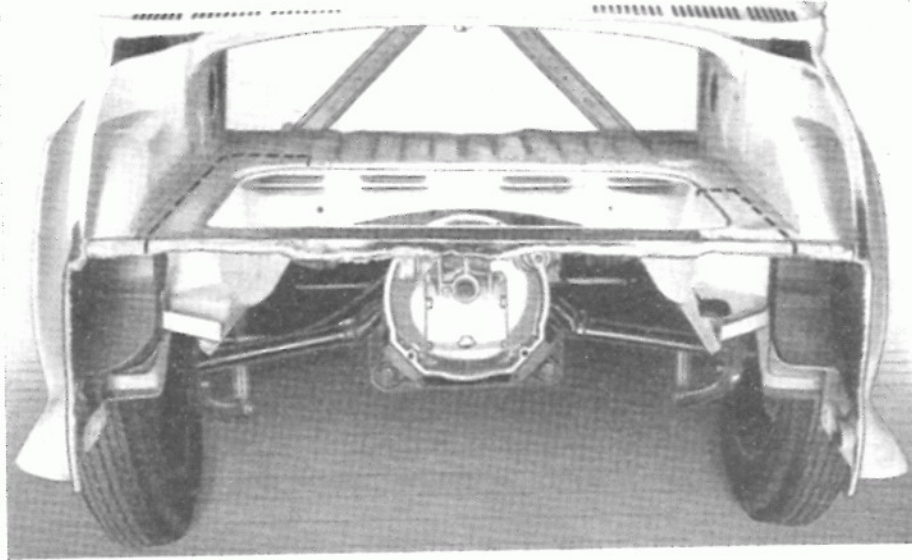

3 - Skär med gassvets eller karosserimejsel ut den skadade delen av bagagerumsgolvet.

6 - Gassvetsa fast bagagerumsgolvet.

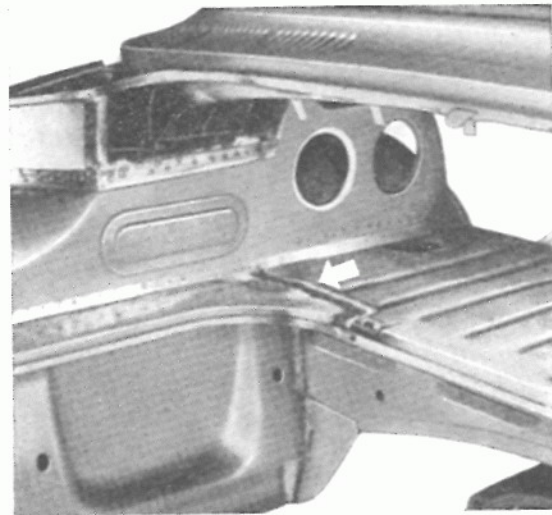
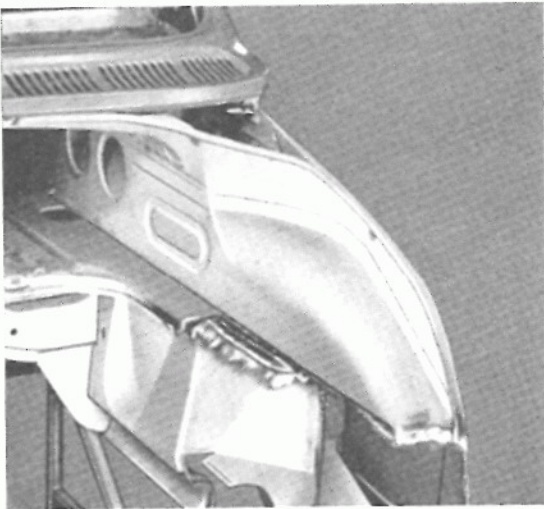

4 - Ta bort eventuella plåtrester med hjälp av en tång. Slipa alla svetspunkter rena, rikta vid behov infästningsplåten, slipa den blank och gör den färdig för inmonteringen.

7 - Sätt in bakre luftledplåten, rikta in den och fäst den med låstänger.

8 - Punkta fast bakre luftledplåten dels med sidoplåtarna dels med de sidobelägna motorplåtarna.

9 - Punkta fast bagagerumsgolvet med de sidobelägna luftledplåtarna.

5 - Skär till det nya bagagerumsgolvet, passa in det och fäst det med låstänger. Vid inriktningen av golvet i längsled bör en ställinjal användas.

10 - Sätt in bakre mellanplåten och punkta fast den.

11 - Blankslipa bearbetade och svetsade ställen.

12 - Gör bilen klar för lackering.

Byte av bagagerumsgolvets främre del samt byte av sidoplåten

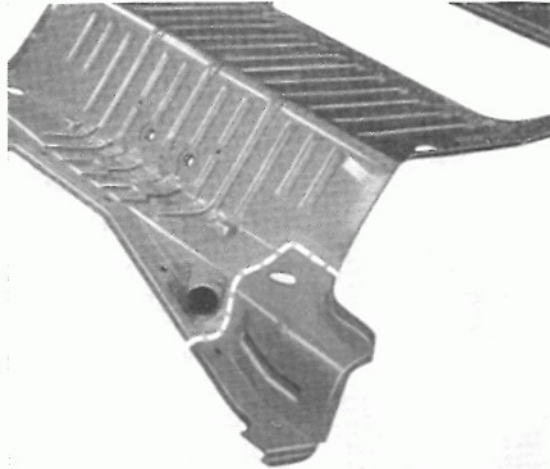

Förarbeten: se avsnittet Byte av sidoplåt.

Karosseriarbeten

- 1 - Skär med gassvets ut sidoplåten.
- 2 - Skär med gassvets ut bagagerumsgolvets skadade del.

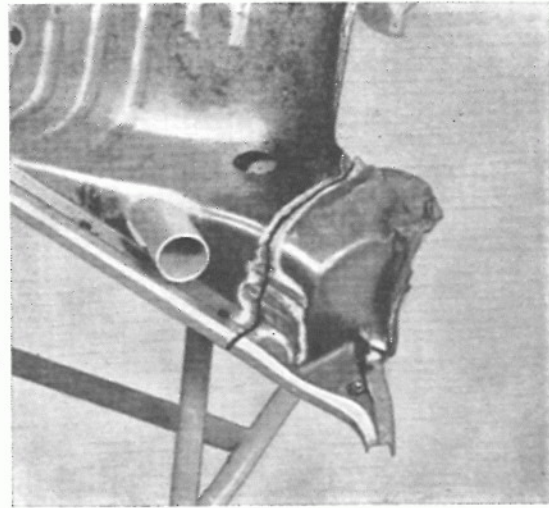

- 3 - Skär till den nya delen till bagagerumsgolvet och passa in den. Ge härvid noga akt på genomgångshålen 1 och 2, se bild.

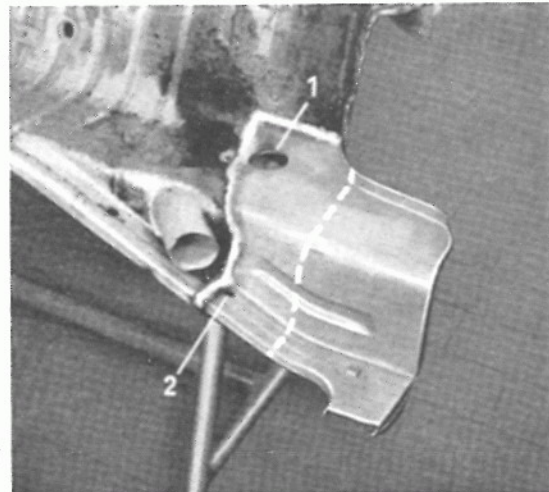

- 4 - Märk genom ritsning upp var den nya delen skall kapas — se strecklinjerna. Ta därefter bort plåten och såga av den.

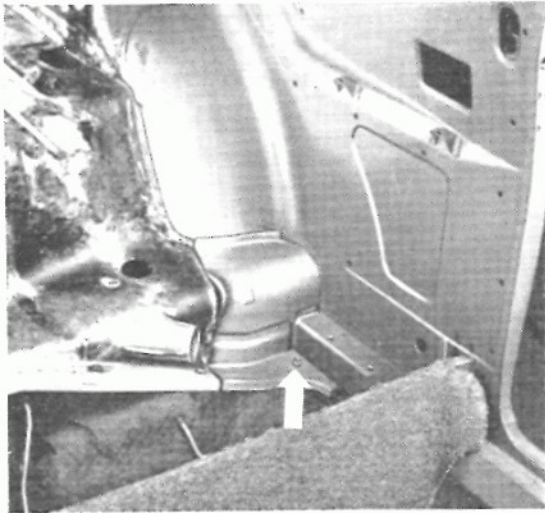

5 - Sätt karosseriet på ramen och dra fast det.

6 - Sätt in den nya sidoplåten och dra fast den vid golvbalken.

7 - Sätt in bagagerumsgolvets nya del och rikta in sidoplåten.

8 - Dra fast den nya delen vid bakre längdbalken, se pil.

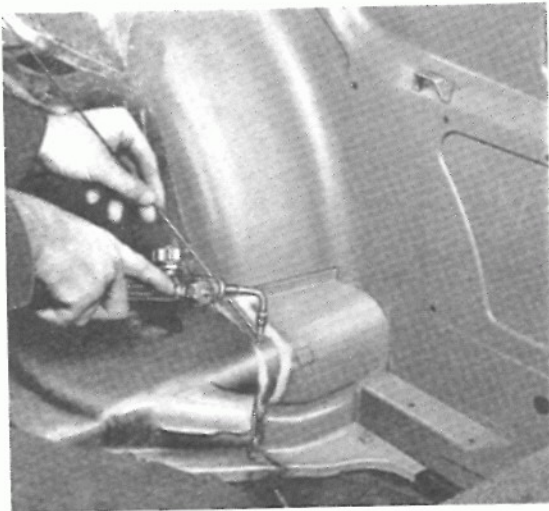

9 - Gassvetsa fast den nya delen vid bagagerumsgolvet.

10 - Gassvetsa och punkta fast sidoplåten med karosseriet.

11 - Punkta fast bagagerumsgolvet med sidoplåtens hjulhus (stötsvets).

12 - Blankslipa bearbetade och svetsade ställen.

13 - Gör bilen klar för lackering.

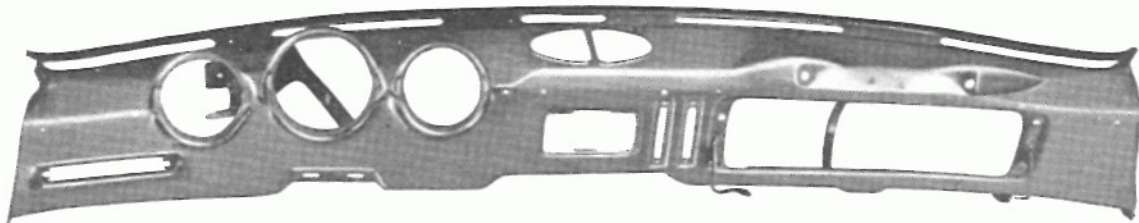

Byte av instrumentbräda

Förarbeten

- 1 - Lossa batteriets minusledning.
- 2 - Ta bort vindrutan.
- 3 - Ta bort dörrarna.
- 4 - Ta bort bränslemätaren, hastighetsmätaren och klockan.
- 5 - Ta bort omkopplarpanelen.
- 6 - Ta bort stoppningen på instrumentbrädan.
- 7 - Ta bort askkoppen och lossa friskluftreglaget.
- 8 - Ta bort handskfacket och handskfacksluckan.
- 9 - Ta bort vindrutetorkarramen med motor.
- 10 - Ta bort friskluthuset och friskluftreglaget.
- 11 - Lossa klädseln framtill på takbalkarna och vik den uppåt.
- 12 - Montera bort ratt, rattaxel och ratttrör.
- 13 - Dra av framväggsklädseln.

Karosseriarbeten

- 1 - Skär med en karosserimejsel ut instrumentbrädan vid förbindningen med taket.

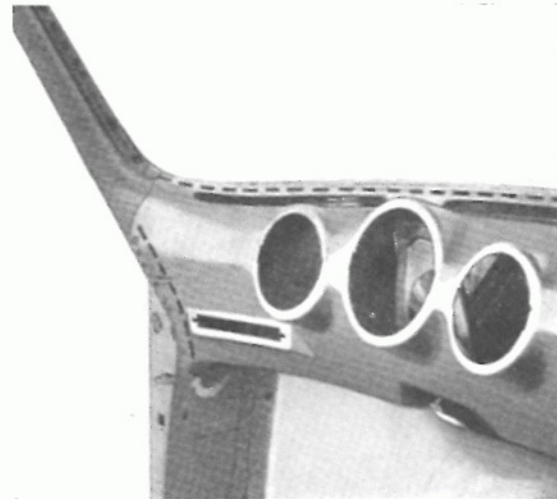

- 2 - Skär ut instrumentbrädan vid dörrstolparna med en karosserimejsel.
- 3 - Ta bort instrumentbrädan.
- 4 - Ta bort eventuella plåtrester med en lång. Slipa alla svetspunkter rena, rikta vid behov infästningsplåten, slipa den blank och gör den färdig för inmonteringen.

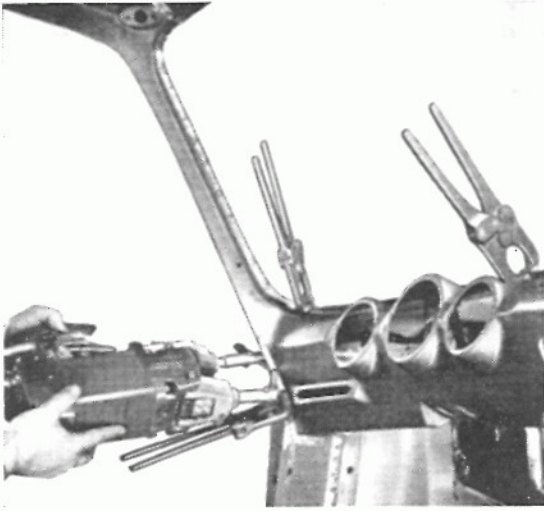

5 - Blankslipa alla punktställen på den nya instrumentbrädan. Sätt in den nya instrumentbrädan och fäst den med låstänger.



6 - Punkta fast instrumentbrädan vid dörrstolparna.

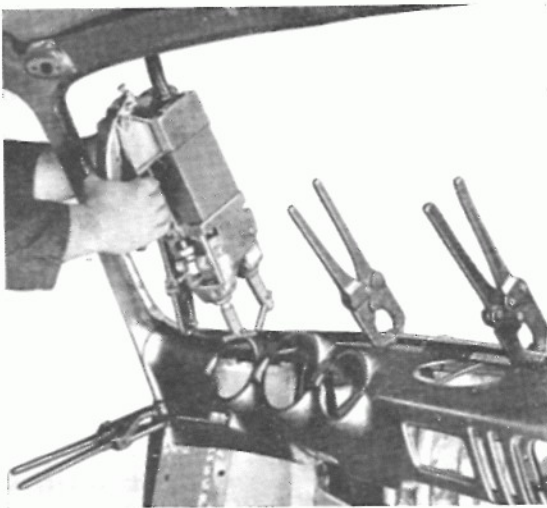

7 - Punkta fast instrumentbrädan vid taket.

8 - Slipa alla bearbetade och svetsade ställen och gör bilen i ordning för lackering.



1 - Karosseriverktyg

Förutom de verktyg som står upptagna i avsnittet Monteringsarbeten tillkommer för karosseriarbetena följande verktyg:

- Rikthammare
 - Flänstång
 - Riktverktyg, 1 sats
 - Karosserifilar
 - Tryckluftshammare för kilmejsel
 - Slipmaskin
 - Handslip- och klyvmaskin
 - Acetylen-syre-anläggning med brännare av olika storlekar
 - Lästänger av olika utförande
 - Skrutvingar
 - Stölsvets
 - Punktsvetsaggregat
-
- Sats (1) Punktsvetsstång med 120 mm räckvidd
 - Sats (4) Punktsvetsstång med 300 mm räckvidd
 - Sats (5) Punktsvetsstång med 170 mm räckvidd
 - Sats (7) Punktsvetsstång med 200 mm räckvidd
 - Sats (8) Punktsvetsstång med 180 mm räckvidd
 - Sats (10) Punktsvetsstång med 100 mm räckvidd
 - Sats (11) Punktsvetsstång med 330 mm räckvidd
 - Sats (12) Punktsvetsstång med 300 mm räckvidd
 - Sats (13) Punktsvetsstång med 560 mm räckvidd

2 - Karosserimallar

Från firma Wilhelm Karmann, Osnabrück, levereras följande karosserimallar separat eller som komplett sats för VW 1500 Limousine:

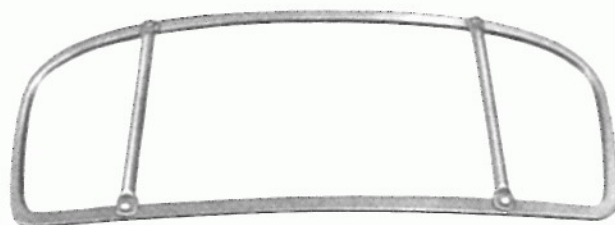

Mall för vindruta

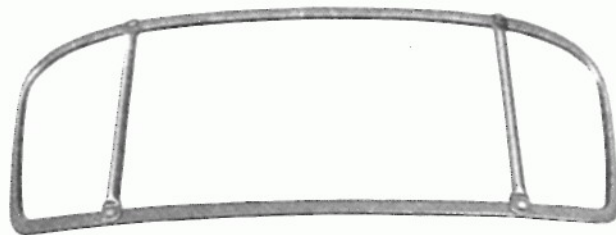

Mall för bakruta

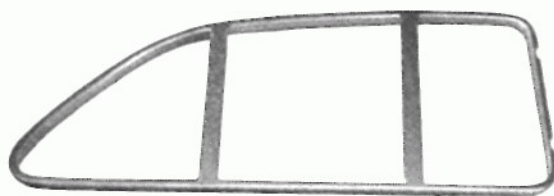

Mall för sidoruta, höger

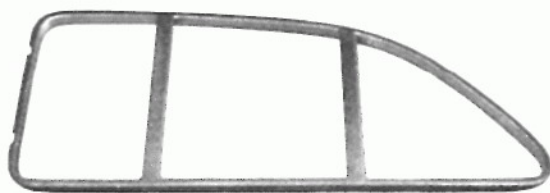

Mall för sidoruta, vänster

Mallarna är särskilt lämpliga vid byte av taket, takbalkarna, bakre sidoplåtarna samt bak- eller frampartiet när de berör fönsterurtagen. Dessutom kan fönsterurtagens mått nogga kontrolleras med hjälp av dessa stabila mallar. Förfrågningar beträffande leveransförhållanden ställs till AB Scania-Vabis, Volkswagens Serviceavdelning, Servicetekniska Sektionen, Södertälje.